

# Intégraux 25

c-compactline | C1-tourer | C2-tourer | chic c-line | chic e-line | chic s-plus | liner-for-two



CATALOGUE DE PRIX 25.1 CH-FR

Valable à partir du 01/08/2024

**carthago**<sup>®</sup>  
Das Reisemobil.

# Sommaire

**Remarques concernant le poids** 3-6  
**Le plus grand choix de châssis de la catégorie Premium** 7

**3,5 tons**

**4,25 tons**



**FIAT**  
PROFESSIONAL  
 AL-KO

**c-compactline** 8-13

Le camping-car le plus complet de la catégorie Premium de Carthago. Indiqué pour un usage urbain grâce à une largeur extérieure étroite et une longueur compacte

**3,5 tons**

**4,2 tons**



**FIAT**  
PROFESSIONAL  
 AL-KO

  
 Mercedes-Benz  
 AL-KO

**C1-tourer lightweight 3,5 t** 14-31

Les modèles C1-tourer lightweight 3,5 t séduisent par leur construction légère intelligente qui permet un confort maximal et un équipement pratique avec un faible poids à vide dans la catégorie des 3,5 t.

**C1-tourer confort 4,2 t** 14-31

À l'allure sportive, unique et cosy à la fois. Le C1-tourer confort 4,2 t convient parfaitement à une homologation en dehors de la classe de poids 3,5 t et met l'accent sur un confort de vie absolu et une praticité sans compromis.

**3,5 tons**

**4,2 tons**



  
 Mercedes-Benz  
 AL-KO

**C2-tourer lightweight 3,5 t** 32-41

Les modèles C2-tourer lightweight 3,5 t séduisent par leur construction légère intelligente qui permet un confort maximal et un équipement pratique avec un faible poids à vide dans la catégorie des 3,5 t.

**C2-tourer confort 4,2 t** 32-41

À l'allure sportive, unique et cosy à la fois. Le C2-tourer confort 4,2 t convient parfaitement à une homologation en dehors de la classe de poids 3,5 t et met l'accent sur un confort de vie absolu et une praticité sans compromis.



**FIAT**  
PROFESSIONAL  
 AL-KO  
 EA/DA

  
 Mercedes-Benz  
 AL-KO  
 EA/DA

**chic c-line / chic c-line superior / chic c-line XL** 42-55

La fascination de la catégorie Liner de Carthago : Éléance, confort et excellence



**FIAT**  
PROFESSIONAL  
 AL-KO  
 EA/DA

  
 Mercedes-Benz  
 AL-KO  
 DA

**chic e-line / chic e-line XL** 56-67

Le couronnement de la catégorie Liner Carthago : plus de confort, plus d'autonomie, plus de liberté



**IVECO**  
**DAILY**  
 5,6 t/6,7 t

**chic s-plus / chic s-plus XL** 68-75

Le concentré de puissance de la catégorie Liner Carthago sur châssis Iveco Daily 5,6 t / 6,7 t avec propulsion puissante, roues jumelées



**FIAT**  
PROFESSIONAL  
 AL-KO  
 EA/DA

**IVECO**  
**DAILY**  
 5,6 t/6,7 t

**liner-for-two** 76-85

Salon en U à l'arrière avec méridienne coulissante à commande électrique devant la télé, concept 4 pièces unique

**Conseils et infos sur l'équipement étendu** 86-87

**Indications générales et notes de bas de page** 88-89

# INFORMATIONS JURIDIQUES ET TECHNIQUES IMPORTANTES POUR LE CHOIX ET LA CONFIGURATION DE VOTRE CAMPING-CAR

Tout camping-car n'est autorisé à circuler sur la voie publique qu'avec un poids maximum déterminé, qui ne doit en aucun cas être dépassé en roulant. Lors du choix et de la configuration de votre camping-car ou fourgon (ci-après : « camping-car »), les limites techniques et légales concernant le poids du camping-car revêtent donc une importance particulière. Celles-ci jouent un rôle décisif dans le cadre de la configuration, notamment lors du choix des équipements supplémentaires (packs d'équipement, équipements spéciaux et options).

Les prescriptions techniques et légales relatives au poids de votre camping-car sont régies par le règlement d'application de l'UE n° 2021/535 (jusqu'en juin 2022 : règlement d'application UE n° 1230/2012). Celui-ci s'applique uniformément au sein de l'Union européenne. Pour vous aider à choisir et à configurer votre camping-car dans le respect des dispositions légales et techniques, nous vous expliquons ci-après les principaux termes et dispositions de ce règlement et vous donnons quelques indications particulièrement importantes pour la configuration de votre véhicule ainsi que pour le choix des équipements supplémentaires (packs d'équipement, équipements spéciaux et options) parmi notre offre d'usine. Veuillez les lire attentivement avant de configurer et de commander votre véhicule. Nos concessionnaires vous proposent une aide complémentaire pour le choix et la configuration de votre camping-car.

## 1. P.T.A.C.

Le P.T.A.C. (poids total autorisé en charge) décrit le poids maximum autorisé, fixé par le constructeur en fonction de l'implantation, que peut peser votre camping-car lorsqu'il est chargé (p. ex. 3500 kg, 4500 kg). Celui-ci figure dans la partie I du certificat d'immatriculation. Vous trouverez l'indication du P.T.A.C. pour chaque implantation dans les caractéristiques techniques indiquées dans nos documents de vente (p. ex. dans les tarifs).

Illustration dans les tarifs :

c-compactline		
	I 138 DB	I 141 LE
Support véhicule	Fiat Ducato	Fiat Ducato
Boîte de vitesses	Boîte automatique à convertisseur de couple à 8 rapports	Boîte automatique à convertisseur de couple à 8 rapports
Châssis standard	Châssis surbaissé AL-KO 35 light	Châssis surbaissé AL-KO 35 light
Motorisation de base	Diesel 2,2 l (140 ch / 103 kW)	Diesel 2,2 l (140 ch / 103 kW)
Long. / larg. / haut. (mm) <sup>1) 2) 3)</sup>	6.410 / 2.120 / 2.920	6.650 / 2.120 / 2.920
Empattement (mm)	3.525	3.525
Hauteur double plancher / soute prof. décaissée dans le double plancher (mm)	220 / 460	220 / 460
Haut. int. habitacle (mm)	1.980	1.980
Hauteur int. garage (mm)	1.200	1.200
Larg. / haut. porte garage côté passager (mm)	925 x 1.140	1.050 x 1.140
Larg. / haut. porte garage côté conducteur (mm)	680 x 1.140	850 x 1.140
P.T.A.C. (kg) <sup>4)</sup>	3.500 / 4.250*	3.500 / 4.250*
Poids en ordre de marche (kg) <sup>5)</sup>	2.955 (2.807 - 3.103)	2.995 (2.845 - 3.145)
Poids max. déterminé par le fabricant pour l'équipement supplémentaire de série (kg) <sup>7)</sup>	183	139
Poids remorquable max. (kg) <sup>10)</sup>	2.000	2.000
Nombre max. de sièges avec ceinture 3 points pour la route (de série) <sup>9)</sup>	4	4

Le P.T.A.C. du véhicule (p. ex. 3500 kg) ne peut en aucun cas être dépassé en roulant. Le fait de rouler avec un véhicule qui dépasse le P.T.A.C. constitue une infraction et peut être sanctionné par une amende. Nous vous recommandons donc vivement de vérifier et de vous assurer avant chaque départ que vous ne dépassez pas le P.T.A.C. (p. ex. 3500 kg) avec votre véhicule.

## 2. POIDS EN ORDRE DE MARCHÉ

Le poids en ordre de marche correspond au poids (à vide) du véhicule avec l'équipement de série installé en usine (y compris les lubrifiants, les outils, le système de dépannage des pneus et le réservoir de carburant rempli à 90 %), auquel s'ajoute un poids forfaitaire légal de 75 kg pour le conducteur.

Le poids en ordre de marche comprend essentiellement les éléments suivants :

- le poids à vide du véhicule avec sa cellule, y compris les consommables (« graisses », « huiles » et « liquides de refroidissement ») dont l'appoint a été fait ; l'équipement de série, c'est-à-dire tous les éléments d'équipement qui font partie de la livraison standard installée en usine ;
- le réservoir d'eau fraîche rempli à 100 % en mode conduite (remplissage pour la route selon les indications du constructeur. Vous trouvez les indications du constructeur concernant les remplissages pour la route dans les documents de vente (p. ex. dans les tarifs). Selon la série, celui-ci est de 20 l ou 50 l) et comporte également une bouteille de gaz en aluminium remplie à 100 %, d'un poids de 16 kg ;
- le réservoir de carburant rempli à 90 %, carburant compris ;
- le conducteur, dont le poids, indépendamment du poids réel du conducteur, est évalué forfaitairement à 75 kg.

Le poids en ordre de marche correspond donc à la configuration de base du modèle de véhicule que vous avez choisi, avec l'équipement de série plus un poids forfaitaire de 75 kg pour le conducteur. Ceci est un poids fixé par la loi. Celui-ci est modifié par la sélection d'équipements supplémentaires (packs d'équipement, équipement spécial, options).

Vous trouverez des informations sur le poids en ordre de marche pour chaque implantation dans nos documents de vente (p. ex. dans les tarifs).

Il est important de noter que la valeur du poids en ordre de marche indiquée dans nos documents de vente est une valeur standard déterminée lors de la procédure de réception par type et vérifiée par les autorités. Il est juridiquement admissible et possible que le poids en ordre de marche du véhicule qui vous a été livré diffère de la valeur nominale indiquée dans les documents de vente en raison de tolérances liées à la production. La tolérance autorisée par la loi est de  $\pm 5\%$ . La législation européenne tient ainsi compte du fait que le poids en ordre de marche varie quelque peu en raison des variations de poids des pièces fournies ainsi que des processus et des conditions météorologiques. Veuillez en tenir compte lors du choix et de la configuration de votre camping-car.

Voici un exemple de calcul pour illustrer ces écarts de poids (admissibles) liés à la production :

Poids en ordre de marche selon les documents de vente :	2900 kg
Écart légalement autorisé de $\pm 5\%$ :	145 kg
Plage légale du poids en ordre de marche :	2755 à 3045 kg

Vous trouverez la fourchette concrète des écarts de poids autorisés pour les masses en ordre de marche pour chaque implantation dans les données techniques indiquées dans nos documents de vente. En tant que fabricant, nous nous efforçons de limiter les variations de poids au minimum inévitable du point de vue de la production. Les écarts vers le haut et vers le bas dans la plage de tolérance autorisée par la loi ne se produisent donc que très rarement. Il n'est toutefois pas possible de les éviter complètement, malgré les optimisations techniques constantes du processus de production.

Afin de s'assurer que tous les véhicules effectivement livrés respectent la tolérance légale, le poids réel du véhicule ainsi que le respect de la tolérance autorisée de  $\pm 5\%$  sont vérifiés par nos soins, en tant que fabricant, en pesant le véhicule à la fin de la production, en sortie de chaîne. Le poids réel de votre véhicule, pesé en sortie de chaîne, vous sera communiqué par votre concessionnaire. Vous obtenez ainsi une transparence totale sur un éventuel écart de poids réel de votre véhicule.

### 3. NOMBRE MAXIMAL DE PLACES ASSISES AUTORISÉES / MASSE DES PASSAGERS

Le nombre maximal de places assises autorisées pendant le trajet est fixé par nous, en tant que constructeur, dans le cadre de la procédure de réception par type. La masse des passagers résulte du nombre maximal de places assises autorisées. La masse des passagers est fixée forfaitairement à 75 kg pour chaque place assise autorisée que nous avons prévue pour le véhicule en tant que constructeur, quel que soit le poids réel des passagers. Il s'agit là aussi d'une valeur de calcul prescrite par la loi. Comme la masse du conducteur est déjà incluse dans la masse en ordre de marche avec également 75 kg (voir à ce sujet le point 2), elle n'est plus prise en compte dans la masse des passagers. Pour un camping-car avec quatre places assises autorisées, la masse des passagers est donc de  $3 \times 75 \text{ kg} = 225 \text{ kg}$ .

L'indication du nombre maximal de places assises autorisées dans les documents de vente se réfère au poids respectif du véhicule à l'état de série sans équipement supplémentaire (pour l'équipement supplémentaire, voir le point 4.) et reflète le nombre maximal de personnes pouvant trouver une place assise pendant le trajet. Le nombre de ces places dépend toutefois du poids et de la charge par essieu. Elle peut donc être réduite par l'installation d'équipements supplémentaires (par exemple par le choix de packs d'équipement, d'options et d'équipements spéciaux) ou, selon le modèle, ne peut être atteinte que par une augmentation du poids total autorisé en charge et/ou par la suppression d'équipements supplémentaires.

### 4. POIDS RÉEL ET ÉQUIPEMENT SUPPLÉMENTAIRE

Le poids en ordre de marche (voir à ce sujet le point 2.) et le poids des équipements supplémentaires montés en usine sur un véhicule concret (packs d'équipement, équipements spéciaux, options) sont désignés ensemble comme le poids effectif du véhicule.

Vous trouverez l'indication des dimensions réelles de votre véhicule après livraison au point 13.2 du certificat de conformité (Certificate of Conformity, CoC) qui vous sera remis par votre concessionnaire lors de la livraison de votre véhicule.

Veuillez noter que le poids réel indiqué dans le certificat de conformité (Certificate of Conformity, CoC) est également une valeur standardisée. Étant donné que le poids en ordre de marche – en tant qu'élément du poids réel – est soumis à une tolérance légale de  $\pm 5\%$  (voir à ce sujet le point 2.), le poids réel peut également varier en conséquence par rapport à la valeur nominale indiquée.

Selon la définition légale, font partie de ce qu'on appelle l'équipement supplémentaire tous les éléments d'équipement optionnels qui ne sont pas compris dans l'équipement de série, qui sont montés sur le véhicule sous la responsabilité du constructeur – c'est-à-dire à l'usine – et qui peuvent être commandés par le client (p. ex. auvent, porte-vélos ou porte-motos, installation satellite, installation solaire, four, etc.). Vous trouverez dans nos documents de vente des indications sur les poids individuels ou les poids des packs d'équipement, des équipements spéciaux et des options pouvant être commandés. Ne font pas partie de l'équipement spécial dans ce sens les autres accessoires qui sont ajoutés par le concessionnaire ou par vous personnellement après la livraison du véhicule par l'usine.



## 5. POIDS MAXIMAL FIXÉ PAR LE CONSTRUCTEUR POUR LES ÉQUIPEMENTS SUPPLÉMENTAIRES ET LA CHARGE UTILE

Étant donné que l'installation d'équipements supplémentaires est également soumise à des limites légales et techniques, nous fixons, pour chaque implantation et chaque véhicule, la valeur du poids maximal des équipements supplémentaires qui peuvent être montés sur le véhicule en plus de l'équipement de série (p. ex. en choisissant des packs d'équipement et/ou des équipements spéciaux). Cette valeur ne doit pas être dépassée lors du choix et de la configuration de votre véhicule.

Vous trouverez l'indication des poids fixés par le fabricant pour l'équipement supplémentaire dans nos documents de vente (p. ex. dans les tarifs).

c-compactline		
	I 138 DB	I 141 LE
Support véhicule	Fiat Ducato	Fiat Ducato
Boîte de vitesses	Boîte automatique à convertisseur de couple à 8 rapports	Boîte automatique à convertisseur de couple à 8 rapports
Châssis standard	Châssis surbaissé AL-KO 35 light	Châssis surbaissé AL-KO 35 light
Motorisation de base	Diesel 2,2 l (140 ch / 103 kW)	Diesel 2,2 l (140 ch / 103 kW)
Long. / larg. / haut. (mm) <sup>1) 2) 3)</sup>	6.410 / 2.120 / 2.920	6.650 / 2.120 / 2.920
Empattement (mm)	3.525	3.525
Hauteur double plancher / soute prof. décaissée dans le double plancher (mm)	220 / 460	220 / 460
Haut. int. habitacle (mm)	1.980	1.980
Hauteur int. garage (mm)	1.200	1.200
Larg. / haut. porte garage côté passager (mm)	925 x 1.140	1.050 x 1.140
Larg. / haut. porte garage côté conducteur (mm)	680 x 1.140	850 x 1.140
P.T.A.C. (kg) <sup>4)</sup>	3.500 / 4.250*	3.500 / 4.250*
Poids en ordre de marche (kg) <sup>5)</sup>	2.955 (2.807 - 3.103)	2.995 (2.845 - 3.145)
Poids max. déterminé par le fabricant pour l'équipement supplémentaire de série (kg) <sup>7)</sup>	183	139
Poids remorquable max. (kg) <sup>8)</sup>	2.000	2.000
Nombre max. de sièges avec ceinture 3 points pour la route (de série) <sup>9)</sup>	4	4

Le poids maximal fixé par le constructeur pour les équipements supplémentaires a pour but de garantir que la charge utile minimale prescrite par la loi soit effectivement disponible pour la charge utile après la livraison d'un véhicule par le constructeur. Il n'est donc pas possible de commander et de monter en usine plus d'équipements supplémentaires qu'il n'en reste pour les bagages et autres accessoires (charge utile) sans dépasser le P.T.A.C.

La charge utile se calcule en déduisant de la masse totale techniquement admissible (voir point 1), la masse en ordre de marche (valeur nominale selon la documentation de vente, voir point 2), la masse des passagers (voir point 3) et la masse maximale fixée par le constructeur pour les équipements supplémentaires.

Pour les camping-cars, la législation européenne prescrit une charge utile minimale fixe qui doit être respectée pour les bagages ou les autres accessoires non montés en usine. Cette charge utile minimale se calcule comme suit :

Charge utile minimale en kg  $\geq 10 * (n + L)$

Où « n » = nombre maximal de passagers plus le conducteur et « L » = longueur totale du véhicule en mètres (y compris la décimale).

Pour un camping-car d'une longueur de 7 m et avec 4 sièges autorisés (y compris le conducteur), la charge utile minimale est donc, par exemple, de 10 kg \* (4 + 7) = 110 kg.

Lors de la configuration de votre camping-car, veillez à ne pas descendre en dessous de la charge utile minimale.

Pour que la charge utile minimale soit maintenue, il existe pour chaque modèle de véhicule une combinaison maximale d'équipements supplémentaires pouvant être commandés. Dans l'exemple ci-dessus, avec une charge utile minimale de 110 kg, le poids total de l'équipement supplémentaire devrait être, p. ex., de 265 kg maximum pour un véhicule avec quatre places assises autorisées (conducteur compris) et un poids en ordre de marche de 2900 kg :

3500 kg	P.T.A.C.
- 2900 kg	Poids en ordre de marche
- 3 x 75 kg	Poids des passagers
- 110 kg	Charge utile minimale
= 265 kg	Équipement supplémentaire

Veuillez noter que ce calcul se fonde sur la valeur par défaut du poids en ordre de marche définie dans la procédure de réception par type, sans tenir compte des écarts de poids autorisés pour le poids en ordre de marche (voir à cet égard le point 2.). Si la valeur maximale autorisée pour l'équipement supplémentaire de 265 kg (dans l'exemple) est presque ou totalement épuisée, il peut arriver, en cas d'écart de poids vers le haut pour le poids en ordre de marche, que la charge utile minimale de 110 kg soit respectée sur la base de la valeur standard du poids en ordre de marche, mais qu'il n'y a effectivement aucune capacité de charge utile correspondante.

Voici également un exemple de calcul pour un véhicule offrant quatre places assises autorisées et dont le poids réel en ordre de marche est supérieur de 1 % à la valeur nominale :

3500 kg	P.T.A.C.
- 2929 kg	Poids réel du véhicule en ordre de marche (+ 1% par rapport au poids de 2900 kg indiqué dans les documents de vente)
- 3 x 75 kg	Poids des passagers
- 265 kg	Poids de l'équipement supplémentaire
= 81 kg	Capacité de charge réelle (< charge utile minimale de 110 kg) ; dans cet exemple, la charge utile minimale est donc inférieure de 29 kg à la charge utile minimale

Afin d'éviter que la charge utile minimale ne soit ainsi insuffisante, le poids de l'équipement supplémentaire pouvant être commandé est réduit par le constructeur en fonction de l'implantation. La limitation de l'équipement supplémentaire doit garantir que la charge utile soit minimale, c'est-à-dire le poids libre prescrit par la loi pour les bagages et autres accessoires, soit effectivement disponible pour la charge utile des véhicules livrés par le constructeur.

Étant donné que, pour des raisons liées à la production, le poids réel du véhicule concret n'est déterminé qu'au moment du pesage en sortie de chaîne, il ne peut pas être totalement exclu que, dans de rares cas exceptionnels, malgré cette limitation de l'équipement supplémentaire, une situation se présente dans laquelle la charge utile minimale en sortie de chaîne n'est pas garantie. Afin de garantir également la charge utile minimale dans ces cas, le constructeur examinera avec votre concessionnaire et vous, avant la livraison offre véhicule, si, par exemple, le P.T.A.C. du véhicule doit être augmenté, si le nombre de places assises autorisées doit être réduit ou si les équipements supplémentaires destinés à réduire le poids doivent être retirés, de sorte qu'on vous livre un véhicule offrant la charge utile minimale légale. Vous trouverez les poids des équipements supplémentaires proposés en usine dans nos documents de vente (p. ex. dans les tarifs).

Illustration dans les tarifs :

Ref.		€ 20 % T.V.A. incl.	kg
<b>Châssis Fiat Ducato</b>			
310051	Moteur 140 ch / 103 kW, Euro 6e, f35 light, boîte automatique à convertisseur de couple à 8 rapports <sup>57) 58)</sup>	De série	-
310055	Moteur 180 ch/132 kW, Euro 6e, f35 light, boîte automatique à convertisseur de couple à 8 rapports	4.510	-
310071	Moteur 180 ch/132 kW, Euro VIe, f40 heavy, boîte automatique à convertisseur de couple à 8 rapports	6.920	46
310610	Capacité du réservoir à carburant 60 l au lieu des 90 l (uniquement en combi. avec f35 light)	0	-23
311810	Ressorts renforcés sur l'essieu avant, pour un confort de conduite optimal <sup>57)</sup>	620	-
311815	Jambe de force AL-KO « ACS » High Performance sur l'essieu avant <sup>57)</sup>	1.490	-
331620	Phare antibrouillard	350	1
311614	Phares BI LED (feu de croisement et feu de route)	1.140	3
311400	Attelage amovible	1.900	38
311300	Béquilles arrière à manivelle pour stabiliser le véhicule à l'arrêt	440	10

Le poids supplémentaire des équipements optionnels (toutes les pièces d'équipement non comprises dans la dotation de série augmente la masse réelle du véhicule (= masse en ordre de marche plus les équipements optionnels sélectionnés) et réduit la charge utile. La valeur indiquée indique le poids supplémentaire par rapport à l'équipement de série de chaque implantation. Le poids total de l'équipement supplémentaire sélectionné (packs d'équipement, équipements spéciaux et options) ne doit pas dépasser la masse maximale fixée par le constructeur pour les équipements supplémentaires.

## 6. IMPACT DES TOLÉRANCES DU POIDS EN ORDRE DE MARCHÉ SUR LA CHARGE UTILE

Même indépendamment de la charge utile minimale, vous devez tenir compte du fait que les inévitables variations du poids en ordre de marche dues à la production se répercutent de facto sur la capacité de charge restante :

Si vous commandez notre véhicule configuré à titre d'exemple (cf. point 5.) avec, par exemple, un équipement supplémentaire d'un poids total de 150 kg, la charge utile calculée sur la base de la valeur standard de la masse en ordre de marche est de 225 kg. En raison des tolérances, la possibilité de chargement réellement disponible peut s'écarter de cette valeur et être supérieure ou inférieure. Si la masse en ordre de marche de votre véhicule est supérieure d'environ 1 % à celle indiquée dans les documents de vente, la possibilité de charge utile passe de 225 kg à 196 kg :

3500 kg	Poids total autorisé en charge
- 2929 kg	Poids réel du véhicule en ordre de marche (+ 1% par rapport au poids de 2900 kg indiqué dans les documents de vente)
- 3 x 75 kg	Poids des passagers
- 150 kg	Équipement supplémentaire commandé pour le véhicule concrètement configuré
= 196 kg	Capacité de charge réelle

Pour s'assurer que la charge utile calculée est effectivement respectée, il est donc conseillé, lors du choix et de la configuration de votre véhicule, de prendre en compte, à titre préventif, les tolérances possibles et admissibles concernant le poids en ordre de marche. Nous recommandons en outre impérativement de peser le camping-car chargé avant chaque voyage sur une balance non automatique et de déterminer, en tenant compte du poids individuel des passagers, si le P.T.A.C. et le poids maximal techniquement admissible sur l'essieu sont respectés.



Plus d'informations  
en ligne !

# Le plus grand choix de châssis de la catégorie Premium

## Vous avez le choix !

Vous recherchez un camping-car Premium qui vous correspond exactement ? Selon la gamme et le modèle, nous vous proposons jusqu'à trois véhicules de base différents : Fiat Ducato, Mercedes-Benz Sprinter avec châssis surbaissé AL-KO Carthago spécial comme véhicule à simple ou double essieu, ainsi que sur Iveco Daily avec un châssis-échelle surélevé, propulsion et roues jumelées. Les

trois véhicules de base ont chacun des avantages clairement définis. Choisissez le châssis qui convient le mieux à vos besoins : Cependant, toutes les variantes de châssis ont un point commun : combinées à l'ADN Premium de Carthago, des camping-cars uniques en termes d'exclusivité et de qualité voient le jour, tout en offrant une sécurité maximale. Ceci, nous vous le garantissons !



AL-KO



Mercedes-Benz

AL-KO

**IVECO**  
**DAILY**

5,6 t/6,7 t

Support véhicule	Fiat Ducato			Mercedes-Benz Sprinter			Iveco Daily			
Disponibilité pour	c-compactline (f35) / C1-tourer lightweight 3,5 t	c-compactline (f40) / C1-tourer confort 4,2 t*** / chic c-line	chic e-line / liner-for-two	C1-tourer lightweight 3,5 t / C2-tourer lightweight 3,5 t	C1-tourer confort 4,2 t*** / C2-tourer confort 4,2 t*** / chic c-line / chic e-line	chic s-plus / liner-for-two				
<b>Entraînement et châssis</b>										
Type de châssis	Châssis surbaissé AL-KO spécial light	Châssis surbaissé AL-KO Carthago spécial	Châssis surbaissé AL-KO Carthago spécial	Châssis surbaissé AL-KO Carthago spécial light 315 CDI	Châssis surbaissé AL-KO Carthago spécial 415 CDI	Châssis échelle surélevé				
Motorisation recommandée	2,2 l avec 180 ch	2,2 l avec 180 ch	2,2 l avec 180 ch	2,0 l avec 170 ch		3,0 l avec 207 ch				
Norme antipollution	Euro 6e Final	Euro VIe	Euro VIe	Euro VI E		Euro VI E				
Entraînement	À traction avant	À traction avant	À traction avant	À traction avant		Propulsion avec roues jumelées essieu arrière				
<b>P.T.A.C.</b>										
Variante de châssis	Simple essieu	Simple essieu	Double essieu	Simple essieu	Double essieu	Simple essieu	Simple essieu	Double essieu	5,6 t	6,7 t
P.T.A.C (kg) *	3500	4250 / 4500	5500	4800	5500	3500	4500	5500	5800	6700
Charge max. sur l'essieu avant (kg) *	2100	2100	2300	2300	2300	2100	2100	2100	2300	2600
Charge max. sur l'essieu arrière (kg) *	2500	2500	2 x 1700	2700	2 x 1700	2430	2430	2 x 1800	3700	4690
Charge remorquable (kg) **	2000	1800	1800	1800	1800	2000	2000	1600	3260	3500
Poids total remorquable (kg)	5500	6000	6000	6000	6000	5550	5880		9100	10700

\* en partie en combinaison avec des équipements spéciaux

\*\* en fonction du poids total remorquable

\*\*\* Modèles c-compactline, C1-tourer / C2-tourer non disponibles en version double essieu

### Le camping-car complet de la classe Premium de Carthago :

Indiqué pour un usage urbain grâce à une largeur extérieure étroite et une longueur compacte

### La catégorie Premium des camping-cars légers :



- Charge utile élevée, adaptée à la pratique, même dans la catégorie des véhicules de 3,5 t

### Soute profondément décaissée dans le double plancher très spacieux et chauffé :



- Hauteur utile jusqu'à 55,5 cm
- Accessible depuis l'extérieur via plusieurs grandes portes de soutes. Accès pratique depuis l'intérieur par le couvercle de la banquette du salon en L, la banquette latérale à couvercle relevable (selon le modèle) ainsi que par la grande trappe dans le plancher de l'habitacle
- Grand rangement traversant central (haut. int. 22 cm) avec rangement prof. décaissé (haut. utile 46 cm), aisément chargeable par la porte de cellule XL via les trappes relevables dans le plancher de l'habitacle
- L'ensemble de la soute profondément décaissée dans le double plancher est chauffée par la fonction de stockage thermique

### Châssis surbaissé AL-KO Carthago spécial light :



- P.T.A.C. de 3,5 t à 4,25 t

### Carrosserie Carthago de la catégorie Liner Premium :



- Jonction de la carrosserie très solide grâce à des poutres transversales (toit-paroi / plancher-paroi)
- Cellule totalement exempte de bois avec noyau isolant en mousse rigide RTM hydrofuge
- Cloisons intérieures et face intérieure du toit en aluminium
- Revêtement mural en microfibrilles climatiques

### Support véhicule

#### Fiat Ducato avec châssis surbaissé AL-KO Carthago spécial light

- Moteur : Diesel 2,2 l Multijet 3 avec Adblue (19 l), 140 ch / 103 kW, 4 cylindres, 350 Nm, Euro 6d Final, traction avant
- **Boîte automatique à convertisseur de couple à 8 rapports de série**
- Réservoir à carburant de 90 l
- Pneus toutes saisons (M+S)
- Assistant de stabilisation en cas de vent latéral, régulateur de vitesse, ABS, ESP, ASR, anti-démarrage électronique, Hillholder, Hill Descent Control, Traction Plus, contrôle de stabilité pour les remorques, système de freinage en cas de collision <sup>65)</sup>
- Rétroviseur de type bus « Carthago best view » avec boîtier noir/blanc, à réglage électrique, chauffable
- Airbag côté conducteur / côté passager <sup>11)</sup>
- Système Start & Stop
- Climatiseur manuel
- Boîte à gants
- Feux de jour à LED
- Pare-boue sur l'essieu avant et arrière
- Kit de dépannage Fix & Go

### Une carrosserie de la catégorie Liner Premium

- 10 ans de garantie d'étanchéité
- Carrosserie exempte de bois avec toit et sous-plancher revêtu de polyester
- Jonction toit-paroi moyennant l'arrondi et des poutres transversales
- Systèmes de rails sur les côtés du toit avec évacuation des eaux de pluie
- Parois latérales et paroi arrière avec de l'aluminium sur la face extérieure et intérieure
- Noyau isolant en mousse rigide au niveau du toit, du plancher et des parois
- Jonction dessous de caisse-parois moyennant des poutres collées en plein avec un insert anti-froid additionnel
- Épaisseur totale des parois et du toit 38 mm
- Portes de soutes en matériau original des parois « Carthago Isoplus »
- Étanchéité des portes de soutes à l'intérieur et à l'extérieur ; joint extérieur comme protection contre les projections d'eau
- Portes de soutes et porte de cellule avec charnières noyées
- Bouchon du réservoir à carburant affleurant dans la paroi
- Jupes latérales segmentées en profilé d'aluminium
- Cadre arrière en 4 parties avec pare-choc divisé
- Feux arrière à LED avec C-Branding Carthago
- Baie de cellule Seitz S4 à double cadre sans ponts thermiques avec vitrage isolant, moustiquaire et store plissé occultant
- Lampe extérieure LED au-dessus de la porte de cellule avec gouttière
- Marche-pied de la porte de cellule à commande électrique et avec alarme sonore

### Cabine

- Tableau de bord profondément abaissé vers l'avant (contact visuel avec la chaussée après 2,77 m)
- Plissé de pare-brise à structure alvéolaire isolante
- Plissé occultant au niveau des vitres latérales (à commande latérale)
- Face avant en polyester, à double coque isolée
- Porte de la cabine avec double verrouillage de sécurité, lève-vitre à commande électrique, gouttière
- Mesures d'insonorisation du compartiment moteur
- Sièges confort Aguti côté conducteur et côté passager avec ceintures de sécurité intégrée, garnis du même tissu que les selleries, pivotants, accoudoirs rembourrés
- Tableau de bord avec crédence pratique ainsi qu'une préparation pour l'écran de la caméra de recul intégrée et porte-bouteilles
- Habillage de la face inférieure du lit de pavillon en cuir, pare-soleil, spots LED et rangements sur les côtés

### Soute profondément décaissée dans le double plancher

- Hauteur utile jusqu'à 55,5 cm
- Rangement traversant chauffé et éclairé
- Accès depuis l'extérieur via plusieurs grandes portes de soutes
- Accès depuis l'intérieur via la banquette du salon en L avec ferrures brevetées, la banquette latérale à couvercle relevable (sauf modèle 141 LE) et via la grande trappe dans le plancher au niveau de l'entrée
- Rangement à travers central (hauteur int. 22 cm) avec rangement décaissé (haut. utile 46 cm)

### Grand garage à scooter

- Garage à scooter d'une capacité de charge de 350 kg maxi
- Grande porte de garage côté passager, porte additionnelle côté conducteur
- Plancher du garage avec face inférieure et supérieure en polyester, revêtement antidérapant
- Isolé tout autour et chauffé, donc à l'abri du gel
- Système d'arrimage au moyen d'une poutre de renfort équipée de huit œillets d'arrimage

### Intérieur

- Style intérieur « epic » : décor des meubles frêne brillant avec des façades des placards de pavillon en ivoire brillant

### Espace séjour

- Revêtement climatique des faces intérieures des parois et du toit
- Salon en L avec banquette latérale (modèle 141 LE avec siège latéral extractible)
- Garnissage mural derrière la banquette latérale aspect cuir (sauf modèle 141 LE)
- Table de salon pivotante de 360° et coulissante 2 positions en actionnant une pédale
- Rangement à chaussures pivotant dans la base de la banquette, avec éclairage d'accentuation LED
- Coussins avec noyau de mousse multi-couches Premium et soutien lombaire
- Technique de double assemblage « Durafix » : Éléments de meubles vissés et chevillés
- Portes à clapets avec amortisseur
- Système de rideaux avec rideau déco amovible

### Cuisine

- Surface du plan de travail décor ardoise anti-rayures
- Plan de travail rétroéclairé avec une bande lumineuse à LED
- Cuisine avec tiroir range-couvert
- Poubelle séparée dans une zone hygiénique séparée
- Tiroirs à roulements « easy glide », système de fermeture soft-close
- Cuisinière 3 feux avec couvercle en verre d'une seule pièce, grille robuste en fil métallique émaillé et fond en acier inoxydable
- Évier rond en inox, noyé dans le plan de travail, avec cache-évier multifonctions, support mural comme extension du plan de travail
- Robinetterie en métal pratique pour les casseroles hautes
- Frigo Slimtower avec porte s'ouvrant dans les deux sens, comp. freezer séparé, syst. de recherche automatique de l'énergie 12 V / 230 V / gaz
- Lanterneau Mini-Heki

### Salle de bains et dressing

#### Dressing et séparation de la pièce

- Dressing avec porte de la salle d'eau fermant à clé côté habitacle (sauf le modèle 138 DB)

#### Salle de bains combinée avec douche circulaire séparable (Modèles 138 DB, 143 KB-LE)

- Porte-serviettes au-dessus de la douche circulaire
- Douchette réglable en hauteur sur une barre chromée
- Lanterneau Mini-Heki
- Meuble sous lavabo avec support papier WC, placard avec miroir

#### Salle de bains pivotante Vario (modèle 141 LE)

- Cloison pivotante intérieure avec grand miroir et lavabo
- Accès à la douche sur un niveau
- Douchette réglable en hauteur sur une barre chromée
- Lanterneau Mini-Heki
- Douche avec porte sectionnelle, faisant office simultanément de pare-vue lorsque le dressing est ouvert
- Abattant du WC en bois

### Espace nuit

#### Lit de pavillon au-dessus de la cabine

- Sommier et matelas de qualité
- Abaissement très profond du lit : montée par le siège latéral
- Sommier qui ne vacille pas en position pour la nuit, étagère à livres et spots à LED
- Rideau de séparation entre le lit de pavillon et l'habitacle

#### Lits fixes à l'arrière

- Sommier à lattes en deux parties, chauffé et ventilé
- Matelas 7 zones en mousse à froid de qualité
- Lanterneau Mini-Heki
- Baie de cellule dans la paroi arrière au-dessus du lit (modèles 138 DB)

#### Lits jumeaux longitudinaux

- Tête de lit relevable
- Agrandissement du couchage entre les lits jumeaux longitudinaux
- Penderies sous les lits abaissés dans la soute profondément décaissée dans le double plancher, avec fonction de levage et matelas divisé
- Placards de pavillon tout autour

### Technologie embarquée

#### Eau

- Réservoir d'eau douce et des eaux usées dans la soute profondément décaissée dans le double plancher chauffé, ouverture de nettoyage dans la trappe dans le plancher de l'habitacle ou du garage à scooter (selon le modèle)
- Centrale de vidange d'eau dans la soute profondément décaissée dans le double plancher
- Système de pompe à pression nécessitant peu d'entretien

#### Gaz

- Coffre à bouteilles de gaz à l'arrière, accessible par un portillon séparé
- Pour 2 bouteilles de gaz de 11 kg
- Robinets d'arrêt de gaz au niveau de la cuisine

#### Système électrique

- Centrale électrique dans le garage à scooter avec chargeur, fusibles, disjoncteur FI, chargeur automatique 16 A avec coupure automatique en cas de sous-tension
- Centrale à batteries chauffée, 1 batterie gel de 80 Ah dans la soute profondément décaissée dans le double plancher, accès par la trappe dans le plancher, interrupteur principal
- Panneau de commande numérique Truma CP+ pour le chauffage à air pulsé, installé derrière le panneau technique au-dessus de la porte d'entrée
- Prise 230 V au niveau du salon, de l'entrée, de la cuisine, de la salle de bains, dans le garage à scooter
- Prise 12 V en cabine (2)
- Prises USB en cabine (2)

#### Concept d'éclairage innovant

- Baldaquin avec spots LED additionnels et éclairage à LED indirect
- Éclairage d'accentuation LED dans le socle de la banquette
- Éclairage de travail et éclairage d'ambiance pouvant être allumés séparément

### Système de chauffage

- Bouches de chauffage au niveau de la cabine, du tableau de bord, des seuils de porte, de l'habitacle, de la soute profondément décaissée dans le double plancher et du garage à scooter
- Tableau de bord chauffé de manière ciblée, avec effet de chauffage par rayonnement
- Effet de chauffage par le sol grâce à la soute profondément décaissée dans le double plancher chauffé accumulateur de chaleur





Modèles Fiat : Moteur 180 ch, y compris boîte automatique à convertisseur de couple à 8 rapports de série



Veillez lire attentivement les informations juridiques sur les données relatives au poids aux pages 3 à 6 avant de conclure le contrat !



Vous pouvez également scanner le code QR pour obtenir toutes les informations importantes concernant le poids !

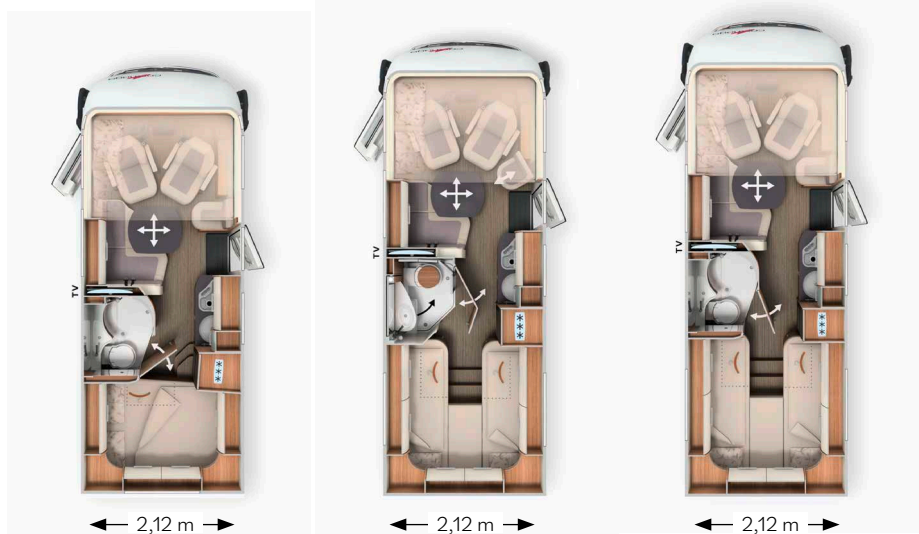

	I 138 DB	I 141 LE	I 143 LE
Support véhicule	Fiat Ducato	Fiat Ducato	Fiat Ducato
Boîte de vitesses	Boîte automatique à convertisseur de couple à 8 rapports	Boîte automatique à convertisseur de couple à 8 rapports	Boîte automatique à convertisseur de couple à 8 rapports
Châssis standard	Châssis surbaissé AL-KO 35 light	Châssis surbaissé AL-KO 35 light	Châssis surbaissé AL-KO 35 light
Motorisation de base	Diesel 2,2 l (140 ch / 103 kW)	Diesel 2,2 l (140 ch / 103 kW)	Diesel 2,2 l (140 ch / 103 kW)
Long. / larg. / haut. (mm) <sup>1) 2) 3)</sup>	6410 / 2120 / 2920	6650 / 2120 / 2920	6950 / 2120 / 2920
Empattement (mm)	3525	3525	3800
Hauteur double plancher / soute prof. décaissée dans le double plancher (mm)	220 / 460	220 / 460	220 / 460
Haut. int. habitacle (mm)	1980	1980	1980
Hauteur int. garage (mm)	1200	1200	1200
Larg. / haut. porte garage côté passager (mm)	925 x 1140	1050 x 1140	1050 x 1140
Larg. / haut. porte garage côté conducteur (mm)	680 x 1140	850 x 1140	850 x 1140
P.T.A.C. (kg) <sup>9)</sup>	3500 / 4250*	3500 / 4250*	3500 / 4250*
Poids en ordre de marche (kg) <sup>6)</sup>	2.955 (2.807 - 3.103)	2.995 (2.845 - 3.145)	3.065 (2.912 - 3.218)
Poids max. déterminé par le fabricant pour l'équipement supplémentaire de série (kg) <sup>7)</sup>	183	139	66
Poids remorquable max. (kg) <sup>10)</sup>	2000	2000	2000
Nombre max. de sièges avec ceinture 3 points pour la route (de série) <sup>5)</sup>	4	4	4
Nbre de couchages (de série/en option)	4 / 5	4	4 / 5
Dim. lit arrière (mm)	1960 x 1470 / 1350	2000 / 1900 X 850	2000 / 1900 X 850
Dim. lit de pavillon (mm)	1800 x 1600	1800 x 1600	1800 x 1600
Dim. Banquettes transformées en lit (mm) **	1 890 x 1 100 / 675	-	1 890 x 1 100 / 675
Taille frigo / comp. freezer (l)	133 / 12	133 / 12	133 / 12
Système de chauffage	Truma Combi 6	Truma Combi 6	Truma Combi 6
Réservoir d'eau douce (l) <sup>52)</sup>	150	150	150
Réservoir eau fraîche pour la route (l)	20	20	20
Réservoir des eaux usées (l)	140	140	140
Capacité batteries (Ah)	80	80	80
Prises 230 V / 12 V / USB	5 / 2 / 2	5 / 2 / 2	5 / 2 / 2
Réf.	110010	110025	110014

\* Option variante de châssis Fiat Ducato f40 heavy

\*\* En combinaison avec l'équipement spécial

<sup>2)</sup> La largeur totale du véhicule correspond à la cote paroi extérieure-paroi extérieure (passages de roues latérales env. : + 70 mm).

Réf.	216033		
<b>Pack « Base Plus »</b>	<b>Poids</b>	CHF incl. 8,1% T.V.A.	Véhicules jusqu'à 3,5 t. CHF 8,1% TVA inclus, 4% taxes inclus
	<b>kg</b>		
<b>Options de châssis</b>			
Enjoliveurs Carthago		75	80
Amplificateur de charge <sup>47)</sup>		195	205
Réglage de l'inclinaison et de la hauteur des sièges cabine confort (avant/arrière)		540	565
Préparation pour la radio avec antenne de toit et DAB+, haut-parleurs (4) <sup>88)</sup>		420	440
Radio / Moniceiver Pioneer 6,8" avec DAB+ <sup>80)</sup>		605	630
<b>Options de cellule</b>			
Lanterneau Midi-Heki avec spots à LED au-dessus du salon en L		640	670
Grande porte de garage à scooter côté conducteur		540	565
Porte de cellule XL « premium two 2.0 » (largeur 63 cm) avec double verrouillage, store au niveau des baies et store moustiquaire		495	515
Ventilation du WC SOG via la cheminée		345	360
Set de flexibles pour évacuer les eaux usées		115	120
Prise USB dans le placard de pavillon au-dessus du lit arrière		105	110
Prix total des options individuelles		4.075	4.240
<b>Prix du pack</b>	<b>38,5</b>	<b>3.590</b>	<b>3.735</b>
<b>Économie réalisée</b>		<b>485</b>	<b>505</b>
<b>SUPPLÉMENT</b> Système multimédia Fiat 10,1" avec système de navigation, guidage itinéraire camping-cars et DAB+*	1	1.345	1.400
<b>SUPPLÉMENT</b> Mediacenter Pioneer 9" avec système de navigation, guidage itinéraire camping-cars et DAB+ <sup>19)</sup>	1	845	880

\* Uniquement en combinaison avec le pack châssis Plus Fiat

Réf.	216286		
<b>Pack châssis Plus Fiat</b>	<b>Poids</b>	CHF incl. 8,1% T.V.A.	Véhicules jusqu'à 3,5 t. CHF 8,1% TVA inclus, 4% taxes inclus
	<b>kg</b>		
Volant et pommeau garnis de cuir		290	305
Finition du tableau de bord : Grille de ventilation chromée		225	235
Jantes en alu Fiat 16" pour châssis f40 heavy / f35 en combinaison avec la boîte automatique à convertisseur de couple à 8 rapports		885	925
Volant multifonctions (radio-télécommandé via touches)		290	305
Climatiseur automatique en cabine <sup>33)</sup>		505	530
Chargeur inductif pour téléphone portable		320	335
Tableau de bord numérique avec écran couleur dans le tableau de bord <sup>104)</sup>		335	350
Prix total des options individuelles		2.850	2.965
<b>Prix du pack</b>	<b>-7</b>	<b>2.690</b>	<b>2.800</b>
<b>Économie réalisée</b>		<b>160</b>	<b>170</b>

Réf.	216502		
<b>Kit de préparation</b>	<b>Poids</b>	CHF incl. 8,1% T.V.A.	Véhicules jusqu'à 3,5 t. CHF 8,1% TVA inclus, 4% taxes inclus
	<b>kg</b>		
Préparation pour le ventilateur électrique du lanterneau		225	235
Préparation installation solaire		225	235
Préparation pour l'antenne satellite		225	235
Préparation caméra de recul (simple lentille)		225	235
Prix total des options individuelles		900	940
<b>Prix du pack</b>	<b>4,5</b>	<b>695</b>	<b>725</b>
<b>Économie réalisée</b>		<b>205</b>	<b>215</b>

Réf.	212009		
Pack médias	Poids	CHF incl. 8,1% T.V.A.	Véhicules jusqu'à 3,5 t. CHF 8,1% TVA inclus, 4% taxes inclus
	<b>kg</b>		
Système de caméra de recul avec simple lentille et écran de couleur 7" latéralement dans le tableau de bord		1.070	1.115
Système coulissant pour le placard-TV au-dessus du salon en L <sup>36)</sup>		660	690
Smart TV à LED 24" <sup>39)</sup>		1.355	1.410
Prix total des options individuelles		3.085	3.210
<b>Prix du pack</b>	<b>16</b>	<b>2.125</b>	<b>2.210</b>
<b>Économie réalisée</b>		<b>960</b>	<b>1.000</b>
<b>SUPPLÉMENT</b> Modèles 138 DB, 143 LE placard-TV design avec Smart TV à LED 32" au lieu du téléviseur 24" <sup>39)</sup>	5,5	780	815
<b>SUPPLÉMENT</b> pour caméra de recul à double lentille et obturateur au lieu de la simple lentille <sup>83)</sup>	1	640	670

Réf.	210730		
Pack « Cuisine / Café » <sup>103)*</sup>	Poids	CHF incl. 8,1% T.V.A.	Véhicules jusqu'à 3,5 t. CHF 8,1% TVA inclus, 4% taxes inclus
	<b>kg</b>		
Convertisseur 12 V - 230 V, 1800 W, commutation priorité de réseau* <sup>103)</sup>		1.810	1.885
Cafetière à capsules avec kit de connexion, syst. coulissant incl.		300	315
Prix total des options individuelles		2.110	2.195
<b>Prix du pack</b>	<b>11</b>	<b>1.790</b>	<b>1.865</b>
<b>Économie réalisée</b>		<b>320</b>	<b>335</b>

\*Uniquement en combinaison avec une deuxième batterie de cellule (gel) ou lithium

Réf.		CHF incl. 8,1% T.V.A.	Véhicules jusqu'à 3,5 t. CHF 8,1% TVA inclus, 4% taxes inclus	kg	I-138 DB	I-141 LE	I-143 LE
<b>Châssis Fiat Ducato</b>							
310051	Moteur 140 ch / 103 kW, Euro 6e, f35 light, boîte automatique à convertisseur de couple à 8 rapports <sup>67) 68)</sup>	De série	De série	-	X	X	X
310055	Moteur 180 ch/132 kW, Euro 6e, f35 light, boîte automatique à convertisseur de couple à 8 rapports	4.180	4.350	-	○	○	○
310071	Moteur 180 ch/132 kW, Euro VIe, f40 heavy, boîte automatique à convertisseur de couple à 8 rapports	6.415	6.675	46	○	○	○
310610	Capacité du réservoir à carburant 60 l au lieu des 90 l (uniq. en combi. avec f35 light)	-	-	-23	○	○	○
311810	Ressorts renforcés sur l'essieu avant, pour un confort de conduite optimal <sup>57)</sup>	575	600	-	○	○	○
311815	Jambe de force AL-KO « ACS » High Performance sur l'essieu avant <sup>57)</sup>	1.385	1.445	-	○	○	○
331620	Phare antibrouillard	325	340	1	○	○	○
311614	Phares BI LED (feu de croisement et feu de route)	1.060	1.105	3	○	○	○
311400	Attelage amovible	1.765	1.840	38	○	○	○
311300	Béquilles arrières à manivelle pour stabiliser le véhicule à l'arrêt	410	430	10	○	○	○
<b>Extérieur de la cellule</b>							
410121	Verrouillage central pour porte de cellule XL « premium two 2.0 » et portière de cabine	430	450	0,5	○	○	○
410150	Serrures de sécurité additionnelles dans la porte de la cabine et de la cellule	660	690	2	○	○	○
410520	Store extérieur en cassette, alu, entoilage gris, long. : 4,0 m	1.625	1.690	39	○	○	○
410560	Store extérieur en cassette, alu, entoilage gris, long. : 4,5 m	1.735	1.805	42,5	-	○	○
410660	Matelas isolant pour le pare-brise et les vitres latérales	430	450	6,5	○	○	○
410700	Double vitrage isolant vitres latérales / vitre dans la porte de cabine	1.070	1.115	10,5	○	○	○
410840	Baie additionnelle au niveau du lit arrière côté passager	380	400	6,5	○	X	X
410785	Lanterneau Mini-Heki en cabine / au niveau du lit de pavillon	325	340	3	○	○	○
410850	Ventilateur électrique au niveau du lanterneau au-dessus de la cuisine <sup>22)</sup>	485	505	2,5	○	○	○
<b>Système électrique</b>							
510020	Deuxième batterie de cellule au gel 80 Ah dans la centrale à batteries	505	530	26	○	○	○
510056	Batterie lithium-ion de 90 Ah avec contrôleur à la place de la batterie au gel de 80 Ah	825	860	-14,5	○	○	○
510053	Batterie lithium-ion de 150 Ah, contrôleur de batteries et écran tactile séparé incl. <sup>55)</sup>	2.235	2.325	-9,5	○	○	○
510081	Installation solaire : 2 x 110 W <sup>12)</sup>	1.845	1.920	16,5	-	○	○
510180	Convertisseur 12 V - 230 V, 1800 W, commutation priorité de réseau <sup>103)</sup>	1.810	1.885	8	●	●	●
510255	Pack « Prises » avec prises additionnelles (3 x 230 V, 2 x USB) <sup>45)</sup>	455	475	2,5	○	○	○
510201	Système d'alarme Carthago Security <sup>35)</sup>	1.320	1.375	3	○	○	○

○ = Équipement spécial X = Équipements de série - = Pas possible = Incl. dans le pack

Réf.		CHF incl. 8,1% TVA.	Véhicules jusqu'à 3,5 t: CHF 8,1% TVA inclus, 4% taxes inclus	kg	I 138 DB	I 141 LE	I 143 LE
<b>Gaz   Eau   Divers</b>							
610020	Truma DuoControl CS <sup>73)</sup>	410	430	3	○	○	○
610021	Filtre gaz pour Truma DuoControl CS (recommandé) <sup>95)</sup>	205	215	0,5	○	○	○
610045	Système coulissant pour bouteilles de gaz (uniq. en comb. avec Truma DuoControl CS)	605	630	6	○	○	○
610140	Douche extérieure eau chaude / froide dans le garage à scooter côté passager	325	340	2,5	○	○	○
610480	Surclassement du garage à scooter avec revêtement de feutre aiguilleté, filets à bagages	325	340	4,5	○	○	○
610500	Plancher en alu pour le garage à scooter	170	180	11	○	○	○
<b>Cuisine   Appareils</b>							
550067	Four à gaz avec fonction grill dans l'élément bas de la cuisine <sup>37)</sup>	985	1.025	8,5	○	○	○
550287	Cafetière à capsules avec kit de connexion, syst. coulissant incl.	300	315	3	●	●	●
<b>Chauffage   Climatiseur</b>							
650040	Truma Combi 6E (cartouche chauffante additionnelle 2 x 900 W / 230 V)	690	720	1	○	○	○
<b>Multimédias</b>							
710029	Système Mediacer Pioneer 9" avec système de navigation, guidage itinéraire camping-cars, DAB+ <sup>19)</sup>	1.450	1.510	3	○	○	○
710160	Système de caméra de recul avec simple lentille, écran couleur 7" <sup>82)</sup>	1.070	1.115	0,5	●	●	●
710180	Système de caméra de recul avec double lentille, obturateur et écran couleur 7" <sup>83)</sup>	1.705	1.775	1	○	○	○
710506	Système coulissant pour le placard-TV au niveau des banquettes <sup>36)</sup>	660	690	11	●	●	●
710547	Smart TV à LED 24" pour le système coulissant de la TV / support TV <sup>39)</sup>	1.355	1.410	5	●	●	●
910460	Prise TV additionnelle au niveau de la chambre <sup>36)</sup>	320	335	1,5	-	○	○
710575	Caméra de contrôle au niveau du tuyau d'écoulement du réservoir des eaux usées <sup>85)</sup>	530	555	0,5	○	○	○
<b>Installations satellites</b>							
750030	Installation satellite Teleco Flatsat 65 avec fente CI <sup>12)</sup>	2.615	2.720	13,5	○	○	○
750031	Installation satellite Teleco Flatsat 65 Twin LNB pour une deuxième TV avec fente CI <sup>12)</sup>	2.820	2.935	27	-	○	○
<b>Intérieur</b>							
810027	Style intérieur « casablanca » <sup>77)</sup>	640	670	-	○	○	○
810100	Moquette pour l'habitacle	345	360	7,5	○	○	○
810120	Moquette en cabine	180	190	2	○	○	○
810440	Suppression du lit de pavillon ; placards de pavillon tout autour de la cabine à la place	615	640	-10	○	○	○
810260	Lit arrière avec système à ressorts Carawinx au lieu du sommier à lattes	530	555	-2	○	○	○
810580	Salon transformable en couchage pour la nuit <sup>69)</sup>	550	575	7,5	○	-	○
810726	Caillebotis hydrofuge de même design que le plancher de l'habitacle	215	225	3,5	○	-	○
<b>Tissus d'intérieur</b>							
850600	Barcelona - Combinaison de tissus Antara	De série	De série	-	X	X	X
850610	Venezia - Combinaison de tissus Antara	De série	De série	-	X	X	X
850620	Cambridge - Combinaison tissu Antara	De série	De série	-	X	X	X
850304	London 25 - Combinaison de tissus	De série	De série	-	X	X	X
850314	Paris - Combinaison de tissus	390	410	-	○	○	○
850640	Davos - Combinaison cuir textile-tissu	390	410	1	○	○	○
850710	Cuir partiel Ivoire - Combinaison cuir-tissu	1.385	1.445	2	○	○	○
850720	Cuir partiel Macchiato - Combinaison cuir-tissu	1.385	1.445	2	○	○	○
850690	Cuir Ivoire	3.410	3.550	3	○	○	○
850730	Cuir Sand (pas en combinaison avec le style intérieur « casablanca »)	3.410	3.550	3	○	○	○
850740	Cuir Macchiato	3.410	3.550	3	○	○	○
850501	Set déco « Chambre » : Coussins décoratifs, couverture, set de draps-housses <sup>26)</sup>	380	400	3,5	○	○	○

### Le multitalent sophistiqué

#### La catégorie Premium des camping-cars légers :



- Modèles lightweight 3,5 t avec masse maximale autorisée de 3 500 kg et 4 places assises autorisées
- Une construction légère et innovante permet un équipement adapté à la pratique dans la catégorie des 3,5 t

#### Soute profondément décaissée dans le double plancher très spacieux et chauffé :



- Hauteur utile jusqu'à 55,5 cm
- Accessible depuis l'extérieur via plusieurs grandes portes de soutes. Accès pratique depuis l'intérieur par le couvercle de la banquette du salon en L, la banquette latérale pivotante (selon le modèle) ainsi que les grandes trappes dans le plancher de l'habitacle
- Grand rangement traversant central (haut. int. 22 cm) avec rangement prof. décaissé (haut. utile 46 cm), aisément chargeable par la porte de cellule XL via les trappes relevables dans le plancher de l'habitacle
- L'ensemble de la soute profondément décaissée dans le double plancher est chauffée par la fonction de stockage thermique

#### Châssis surbaissé AL-KO Carthago spécial light / spécial :



- P.T.A.C. de 3,5 t à 4,5 t

#### Carrosserie Carthago de la catégorie Liner Premium :



- Jonction de la carrosserie très solide grâce à des poutres transversales (toit-paroi / plancher-paroi)
- Cellule totalement exempte de bois avec noyau isolant en mousse rigide RTM hydrofuge
- Cloisons intérieures et face intérieure du toit en aluminium
- Revêtement mural en microfibres climatiques

#### Support véhicule

- Châssis surbaissé AL-KO spécial (confort 4,2 t) ou spécial light (lightweight 3,5 t)
- Feux de jour à LED
- Airbag côté conducteur / côté passager <sup>1)</sup>
- Pare-boue sur l'essieu avant et arrière
- Kit de dépannage Fix & Go
- Pneus toutes saisons (M+S)
- Rétroviseur de type bus « Carthago best view » avec boîtier noir/blanc, à réglage électrique, chauffable

#### Fiat Ducato avec châssis surbaissé AL-KO Carthago spécial (light)

- Moteur : Diesel 2,2 l Multijet 3 avec Adblue (19 l), 140 ch / 103 kW, 4 cylindres, 350 Nm, Euro 6e, traction avant (modèle lightweight 3,5 t)
- Moteur : Diesel 2,2 l Multijet 3 avec Adblue (19 l), **180 ch / 132 kW**, 4 cylindres, 350 Nm, Euro VIe, traction avant (modèle confort 4,2 t)
- **Boîte automatique 8 vitesses à convertisseur de série**
- Réservoir à carburant de 60 l
- Assistant de stabilisation en cas de vent latéral, régulateur de vitesse, ABS, ESP, ASR, anti-démarrage électronique, Hillholder, Hill Descent Control, Traction Plus, contrôle de stabilité pour les remorques, système de freinage en cas de collision <sup>65)</sup>
- Système Start & Stop
- Climatiseur manuel
- Boîte à gants

#### Mercedes-Benz Sprinter avec châssis surbaissé AL-KO Carthago spécial (light)

- Moteur : diesel 2,0 l avec Adblue (22 l), 150 ch / 110 kW, 4 cylindres, 330 Nm, Euro VI E, 6 vitesses, à traction avant
- Jantes en alu de 16 pouces
- Réservoir à carburant de 65 l
- Démarrage sans clé avec touche marche/arrêt
- Assistant de stabilisation en cas de vent latéral, assistant au démarrage dans les pentes, ABS, ASR, EBV, ESP
- Assistant de freinage actif et assistant d'attention actif
- Porte-gobelet côté conducteur et passager, boîte à gants côté passager
- Couvercle rabattable pour dépose
- Commande automatique des phares
- Système d'appel d'urgence Mercedes-Benz, gestion des pannes
- Batterie AGM 12 V / 92 Ah
- Préparation (jeu de câbles) pour verrouillage central porte de cellule
- Chauffage à air pulsé additionnel en cabine

#### Une carrosserie de la catégorie Liner Premium

- 10 ans de garantie d'étanchéité
- Carrosserie exempte de bois avec toit et sous-plancher revêtu de polyester
- Jonction toit-paroi moyennant l'arrondi et des poutres transversales
- Systèmes de rails sur les côtés du toit avec évacuation des eaux de pluie
- Parois latérales et paroi arrière avec de l'aluminium sur la face extérieure et intérieure
- Noyau isolant en mousse rigide au niveau du toit, du plancher et des parois
- Jonction dessous de caisse-parois moyennant des poutres collées en plein avec un insert anti-froid additionnel
- Épaisseur totale des parois et du toit 38 mm
- Portes de soutes en matériau original des parois « Carthago Isoplus »
- Étanchéité des portes de soutes à l'intérieur et à l'extérieur ; joint extérieur comme protection contre les projections d'eau
- Portes de soutes et porte de cellule avec charnières noyées
- Bouchon du réservoir à carburant affleurant dans la paroi
- Jupes latérales segmentées en profilé d'aluminium
- Cadre arrière en 4 parties avec pare-chocs arrière séparé (modèles 145 RB-LE, 149 RB-LE : arrière moderne au design dynamique)
- Feux arrière à LED avec C-Branding Carthago
- Baie de cellule Seitz S4 à double cadre sans ponts thermiques avec vitrage isolant, moustiquaire et store plissé occultant
- Lampe extérieure LED au-dessus de la porte de cellule avec gouttière
- Marche-pied de la porte de cellule à commande électrique et avec alarme sonore



## Cabine

- Tableau de bord profondément abaissé vers l'avant (contact avec la chaussée après 2,77 m avec Fiat et après 3,77 m sur Mercedes-Benz)
- Plissé de pare-brise à structure alvéolaire isolante
- Plissé occultant au niveau des vitres latérales (à commande latérale)
- Face avant en polyester, à double coque isolée
- Porte de la cabine avec double verrouillage de sécurité, lève-vitre à commande électrique, gouttière
- Mesures d'insonorisation du compartiment moteur
- Sièges confort Aguti « Roadliner » côté conducteur et côté passager avec logo Carthago entrelacé dans le tissu d'intérieur, pivotants, ceintures de sécurité intégrées et accoudoirs rembourrés
- Tableau de bord avec pièce moulée garnie de cuir, crédence pratique ainsi qu'une préparation pour l'écran de la caméra de recul intégrée et porte-bouteilles
- Habillage de la face inférieure du lit de pavillon en cuir, pare-soleil, spots LED et rangements sur les côtés

## Soute profondément décaissée dans le double plancher

- Hauteur utile jusqu'à 55,5 cm
- Rangement traversant chauffé et éclairé
- Accès depuis l'extérieur via plusieurs grandes portes de soutes
- Accès aisé depuis l'intérieur via le salon en L équipé de ferrures brevetées, la banquette latérale relevable ou à charnières (sauf modèle 141 KB-LE) et via les grandes trappes dans le plancher de l'habitacle au niveau de la cuisine et de l'entrée
- Rangement à travers central (hauteur int. 22 cm) avec rangement décaissé (haut. utile 46 cm)

## Grand garage à scooter

- Garage à scooter d'une capacité de charge de 350 kg maxi
- Grande porte de garage côté passager, porte additionnelle côté conducteur
- Plancher du garage avec face inférieure et supérieure en polyester, revêtement antidérapant
- Isolé tout autour et chauffé, donc à l'abri du gel
- Système d'arrimage au moyen d'une poutre de renfort équipée de huit œilletons d'arrimage

## Intérieur

- Style intérieur « epic » : Décor des meubles frêne brillant avec façades des placards de pavillon en ivoire brillant (modèles 148 KB-LE, 149 RB-LE, 150 RB-LE)
- Style intérieur « casablanca 2 » : Décor des meubles en cerisier noble avec grandes façades de placards de pavillon bicolore en ivoire brillant combiné avec des contrastes modernes en anthracite-noir (141 KB-LE, 143 KB-LE, 145 RB-LE)

## Espace séjour

- Revêtement climatique des faces intérieures des parois et du toit
- Salon en L avec banquette latérale (modèle 141 KB-LE avec siège latéral extractible)
- Garnissage mural derrière la banquette latérale aspect cuir (selon le modèle)
- Table de salon pivotante de 360° et coulissante 2 positions en actionnant une pédale
- Rangement à chaussures pivotant dans la base de la banquette, avec éclairage d'accentuation LED
- Coussins avec noyau de mousse multi-couches Premium et soutien lombaire
- Technique de double assemblage « Durafix » : Éléments de meubles vissés et chevillés
- Portes à clapets avec amortisseur
- Système de rideaux avec rideau déco amovible

## Cuisine

- Comptoir de cuisine comme séparation de la pièce et surface de travail supplémentaire (sauf les modèles 141 KB-LE, 143 KB-LE)
- Surface du plan de travail décor ardoise anti-rayures
- Plan de travail rétroéclairé avec une bande lumineuse à LED
- Cuisine avec tiroir range-couvert
- Poubelle séparée dans une zone hygiénique séparée
- Tiroirs à roulements « easy glide », système de fermeture soft-close
- Cuisinière 3 feux avec couvercle en verre en deux parties (modèles 141 KB-LE, 143 KB-LE en une partie) avec grille en fil métallique robuste et émaillée et fond en acier inoxydable (modèles lightweight 3,5 t)
- Cuisinière 3 feux avec couvercle en verre en deux parties (modèles 141 KB-LE, 143 KB-LE en une partie) avec grille en fonte robuste et fond en verre (modèles confort 4,2 t)
- Évier rond en inox, noyé dans le plan de travail, avec cache-évier multifonctions, support mural comme extension du plan de travail
- Robinetterie en métal pratique pour les casseroles hautes
- Crédence en verre déco crème
- Grand frigo avec porte s'ouvrant dans les deux sens (modèles 141 KB-LE, 143 KB-LE, 145 RB-LE : Slimtower), comp. freezer séparé, système de recherche automatique de l'énergie 12 V / 230 V / gaz
- Lanterneau Mini-Heki

## Salle de bains et dressing

### Dressing et séparation de la pièce

- Dressing avec porte de la salle d'eau ou de la salle de bains pouvant être fermée à clé côté habitacle
- Porte coulissante en bois massif devant la chambre (modèles 145 RB-LE confort 4.2 t, 148 KB-LE, 149 RB-LE)
- Cloison-TV et cloison de séparation devant la chambre (modèle 150 RB-QB)
- Penderie jusqu'au plafond avec une tringle à vêtements et une étagère (modèle 148 KB-LE)

### Salle de bains combinée avec douche circulaire séparable (Modèles 143 KB-LE, 148 KB-LE)

- Porte-serviettes au-dessus de la douche circulaire
- Douchette réglable en hauteur sur une barre chromée
- Lanterneau Mini-Heki
- Meuble sous lavabo avec support papier WC, placard avec miroir

### Salle de bains pivotante Vario (modèle 141 KB-LE)

- Cloison pivotante intérieure avec grand miroir et lavabo
- Accès à la douche sur un niveau
- Douchette réglable en hauteur sur une barre chromée
- Lanterneau Mini-Heki
- Douche avec porte sectionnelle, faisant office simultanément de pare-vue lorsque le dressing est ouvert
- Abattant du WC en bois

### Salle de bains spacieuse avec douche séparée (Modèles 145 RB-LE, 149 RB-LE, 150 RB-QB)

- Accès à la douche sur un niveau
- Porte-serviettes au-dessus de la douche circulaire
- Caillebotis de même design que le plancher de l'habitacle, amovible pour prendre la douche
- Douchette réglable en hauteur sur une barre chromée
- Lanterneau dans la douche
- Lanterneau Mini Heki dans le cabinet de toilette
- Meuble sous-lavabo avec porte-papier toilette, armoire de toilette périphérique et panier à linge sale (modèles confort 4,2 t)
- Meuble sous lavabo avec porte-papier toilette, vasque à poser et grand miroir mural (modèles lightweight 3,5 t)

## Espace nuit

### Lit de pavillon au-dessus de la cabine

- Sommier et matelas de qualité
- Abaissement très profond du lit : Montée par le siège latéral
- Sommier qui ne vacille pas en position pour la nuit, étagère à livres et spots à LED
- Rideau de séparation entre le lit de pavillon et l'habitacle

### Lits fixes à l'arrière

- Sommier à lattes en deux parties, chauffé et ventilé
- Matelas 7 zones en mousse à froid de qualité
- Lanterneau Mini-Heki
- Tête de lit relevable

### Lits jumeaux longitudinaux

- Marchepied rigide (modèles lightweight 3,5 t)
- Marchepied extractible, y compris extension de la surface de couchage (modèles confort 4,2 t)
- Penderies sous les lits abaissés dans la soute profondément décaissée dans le double plancher (selon le modèle), avec fonction de levage et matelas divisé
- Placards de pavillon tout autour

## Technologie embarquée

### Eau

- Réservoir d'eau douce et des eaux usées dans la soute profondément décaissée dans le double plancher chauffé, ouverture de nettoyage dans la trappe dans le plancher de l'habitacle ou du garage à scooter (selon le modèle)
- Centrale de vidange d'eau dans la soute profondément décaissée dans le double plancher
- Système de pompe à pression nécessitant peu d'entretien

### gaz

- Coffret à bouteilles de gaz situé à l'extérieur et positionné très bas, porte de soute avec compas séparé (modèles 145 RB-LE, 148 KB-LE, 149 RB-LE, 150 RB-QB)
- Coffret à bouteilles de gaz à l'arrière, accessible via la porte du coffret à bouteilles séparée (modèles 141 KB-LE, 143 KB-LE)
- Pour 2 bouteilles de gaz de 11 kg
- Robinets d'arrêt de gaz au niveau de la cuisine

### Système électrique

- Centrale électrique dans le garage à scooter avec chargeur, fusibles, disjoncteur FI, chargeur automatique 16 A avec coupure automatique en cas de sous-tension
- Centrale à batteries chauffée, 1 batterie gel de 80 Ah dans le double plancher, accessible via le rangement dans le double plancher côté conducteur, interrupteur principal
- Panneau de commande numérique Truma CP+ pour le chauffage à air pulsé, installé derrière le panneau technique au-dessus de la porte d'entrée
- Prise 230 V au niveau du salon, de l'entrée, de la cuisine, de la salle de bains, dans le garage à scooter
- Prise 12 V en cabine (Fiat : 2 x, Mercedes-Benz : 1 x)
- Prise USB en cabine (Fiat : 2 x, Mercedes-Benz : 1 x)

### Concept d'éclairage innovant

- Baldaquin avec spots LED additionnels et éclairage à LED indirect
- Éclairage d'accentuation LED au niveau de la cuisine / dans la base de la banquette (modèles 141 KB-LE, 143 KB-LE uniquement dans la base de la banquette)
- Éclairage de travail et éclairage d'ambiance pouvant être allumés séparément

### TV

- Préparation du raccordement pour écran plat LED 24" / 32" (sauf pour 145 RB-LE)

## Système de chauffage

- Bouches de chauffage au niveau de la cabine, du tableau de bord, des seuils de porte, de l'habitacle, de la soute profondément décaissée dans le double plancher et du garage à scooter
- Tableau de bord chauffé de manière ciblée, avec effet de chauffage par rayonnement
- Effet de chauffage par le sol grâce à la soute profondément décaissée dans le double plancher chauffé accumulateur de chaleur

## Ligne d'équipement C1-tourer superior

- Décor extérieur élargi et exclusif avec des lignes dynamiques et le c-branding typique de Carthago, y compris l'inscription superior
- Phares avant full LED Carthago (feux de croisement et feu de route) avec feux de jour à LED
- Style intérieur nuovo de série

Pour les séries C1-tourer et C2-tourer, on distingue deux variantes de poids et d'équipement. Pour vous, en tant que client, cette distinction permet d'orienter clairement les modèles qui répondent à vos besoins.



Si vous recherchez un véhicule léger répondant aux exigences de la catégorie 3,5 t et pouvant être conduit avec un permis de conduire européen de catégorie B, les **modèles lightweight 3,5** sont le bon choix pour vous. Ceux-ci allient une construction légère innovante à l'ADN premium de Carthago.



Nos **modèles confort 4,2 t** sont le bon choix pour ceux qui ne dépendent pas de la limite de poids de 3,5 t et qui ne veulent pas faire de compromis sur le confort. D'énormes réserves de charge utile et un confort d'habitation maximal permettent à ces modèles de répondre à tous les souhaits.

Pour vous aider à choisir le bon modèle, voici les différences d'équipement entre les modèles lightweight 3,5 t et confort 4,2 t.

lightweight 3,5 t	confort 4,2 t	Option pour le modèle lightweight 3,5 t
<b>Véhicule de base Fiat Ducato</b>		
Fiat Ducato avec un PTAC de 3 500 kg avec cadre surbaissé AL-KO Carthago spécial light	Fiat Ducato avec un PTAC de <b>4 250 kg</b> avec <b>cadre surbaissé AL-KO Carthago spécial</b>	
Réservoir de carburant de 60 l de série	Réservoir de carburant de 60 l de série, <b>réservoir de carburant de 90 l disponible dans le pack Base Plus</b>	○
<b>Véhicule de base Mercedes-Benz Sprinter</b>		
Mercedes-Benz Sprinter avec un PTAC de 3 500 kg avec cadre surbaissé AL-KO Carthago spécial light	Mercedes-Benz Sprinter avec un PTAC de <b>4 200 kg</b> avec <b>cadre surbaissé AL-KO Carthago spécial</b>	
Réservoir de carburant de 65 l de série	Réservoir de carburant de 65 l de série, <b>réservoir de carburant de 92 l disponible dans le pack Base Plus</b>	○
<b>Carrosserie</b>		
Accès extérieur au double plancher par une trappe de rangement devant la porte de la cellule XL (selon le modèle)	Accès extérieur au double plancher par une trappe de rangement devant et <b>compartiment extérieur supplémentaire abaissé derrière la porte de la cellule XL (selon le modèle)</b>	○
<b>Cabine</b>		
Coffre de toit latéral avec trappe frontale sous le lit de pavillon côté conducteur	Coffre de toit latéral avec trappe frontale sous le lit de pavillon côté conducteur et <b>passager</b>	
<b>Double plancher</b>		
Immense soute profondément décaissée dans le double plancher dans l'entrée avec abaissement supplémentaire de l'espace de rangement en matériau léger robuste et résistant*.	Immense soute profondément décaissée dans le double plancher dans l'entrée avec abaissement supplémentaire de l'espace de rangement en <b>matériau sandwich RTM de haute qualité et un revêtement de sol en PRV résistant*</b>	
<b>Salle d'eau</b>		
Salle d'eau spacieuse avec lavabo moderne, grand miroir mural et armoire de rangement supplémentaire (modèle 145 RB-LE uniquement)	Salle d'eau spacieuse avec une très grande armoire à glace sur tout le pourtour et un grand lavabo encastré	
Meuble sous-lavabo avec support pour papier toilette	Meuble sous lavabo, y compris support de papier toilette et <b>panier à linge sale**</b>	
<b>Cuisine</b>		
Cuisinière 3 feux avec couvercle en verre en une ou deux parties (selon le modèle), grille en fil émaillé et fond en acier inoxydable***.	Cuisinière 3 feux avec couvercle en verre en une ou deux parties (selon le modèle), <b>grille en fonte et fond en verre***</b>	
Couvercle d'évier multifonctionnel, y compris support mural pour l'extension du plan de travail	Couvercle d'évier multifonctionnel, y compris logement mural pour l'extension du plan de travail et <b>fonction de planche à découper</b>	●
<b>Espace de couchage avec penderies</b>		
Escalier d'accès confortable pour les lits jumeaux longitudinaux	Marchepied extractible, <b>y compris extension de la surface de couchage avec coussin supplémentaire</b> pour lits jumeaux longitudinaux.	●
Penderies sous les lits jumeaux longitudinaux dans la soute profondément décaissée dans le double plancher, avec fonction de levage et matelas divisé	Penderies <b>y compris étagère</b> sous les lits jumeaux longitudinaux dans la soute profondément décaissée dans le double plancher, avec fonction de levage et matelas divisé	●
<b>Technique</b>		
Batterie lithium-ion 90 Ah, ordinateur de batterie inclus dans le pack Base Plus	Batterie gel 80 Ah en série	

\* sauf modèle 141 KB-LE

\*\* Panier à linge sale disponible uniquement pour les implantations de salle de bains

\*\*\* Couverture en verre en deux parties pour les cuisines d'angle, en une partie pour les cuisines latérales

○ = Équipement spécial ● = inclus dans le pack



Modèles Fiat Ducato avec boîte automatique à convertisseur de couple à 8 rapports de série



Veillez lire attentivement les informations juridiques sur les données relatives au poids aux pages 3 à 6 avant de conclure le contrat !



Vous pouvez également scanner le code QR pour obtenir toutes les informations importantes concernant le poids !

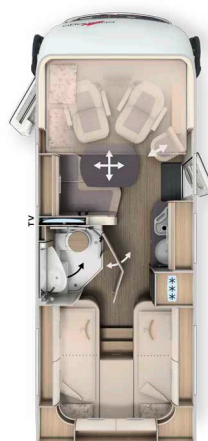

	I 141 KB-LE	
	lightweight 3,5 t Fiat Ducato	comfort 4,2 t Fiat Ducato
Boîte de vitesses	Boîte automatique à convertisseur de couple à 8 rapports	Boîte automatique à convertisseur de couple à 8 rapports
Châssis standard	Châssis surbaissé AL-KO 35 spécial light	Châssis surbaissé AL-KO 40 heavy
Motorisation de base	Diesel 2,2 l (140 ch / 103 kW)	Diesel 2,2 l (180 ch / 132 kW)
Long. / larg. / haut. (mm) <sup>1) 2) 3)</sup>	6670 / 2270 / 2920	6670 / 2270 / 2920
Empattement (mm)	3525	3525
Hauteur double plancher/ soute prof. décaissée dans le double plancher (mm)	220 / 460	220 / 460
Haut. int. habitacle (mm)	1980	1980
Hauteur int. garage (mm)	1200	1200
Larg. / haut. porte garage côté passager (mm)	1050 x 1140	1050 x 1140
Larg. / haut. porte garage côté conducteur (mm)	850 x 1140	850 x 1140
P.T.A.C. (kg) <sup>9)</sup>	3500	4250 / 4500*
Poids en ordre de marche (kg) <sup>6)</sup>	3.013 (2.862 - 3.164)	3.033 (2.881 - 3.185)
Poids max. déterminé par le fabricant pour l'équipement supplémentaire de série (kg) <sup>7)</sup>	121	851
Poids remorquable max. (kg) <sup>10)</sup>	2000	1800
Nombre max. de sièges avec ceinture 3 points pour la route (de série/en option) <sup>5)</sup>	4	4
Nbre de couchages de série/en option	4	4
Dim. lit arrière (mm)	1900 / 2000 X 850	1900 / 2000 X 850
Dim. lit de pavillon (mm)	1950 x 1600	1950 x 1600
Dim. banquettes transformées en lit <sup>**</sup> (mm)	-	-
Taille frigo / comp. freezer (l)	133 / 12	133 / 12
Système de chauffage	Truma Combi 6	Truma Combi 6
Réservoir d'eau douce (l) <sup>52)</sup>	150	150
Réservoir des eaux usées (l)	140	140
Capacité batteries (Ah)	80	80
Prises 230 V / 12 V / USB	5 / 2 / 2	5 / 2 / 2
Réf.	110090	110091

1 Option Surcharge

\*\* En combinaison avec l'équipement spécial

2) La largeur totale du véhicule correspond à la cote paroi extérieure-paroi extérieure (passages de roues latérales pour Fiat Ducato / Mercedes-Benz Sprinter env. : + 70 mm)

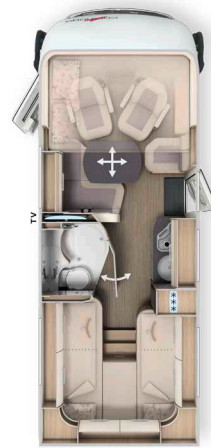
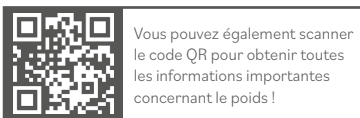
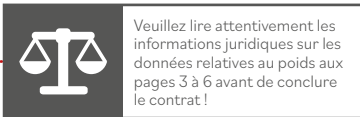

	I 143 KB-LE			
	lightweight 3,5 t		comfort 4,2 t	
	Fiat Ducato	Mercedes-Benz Sprinter	Fiat Ducato	Mercedes-Benz Sprinter
Boîte de vitesses	Boîte automatique à convertisseur de couple à 8 rapports	Boîte de vitesses manuelle à 6 rapports	Boîte automatique à convertisseur de couple à 8 rapports	Boîte de vitesses manuelle à 6 rapports
Châssis standard	Châssis surbaissé AL-KO 35 spécial light	Châssis surbaissé AL-KO spécial light 315 CDI	Châssis surbaissé AL-KO 40 heavy	Châssis surbaissé AL-KO heavy 415 CDI
Motorisation de base	Diesel 2,2 l (140 ch / 103 kW)	Diesel 2,0 l (150 ch / 110 kW)	Diesel 2,2 l (180 ch / 132 kW)	Diesel 2,0 l (150 ch / 110 kW)
Long. / larg. / haut. (mm) <sup>1) 2) 3)</sup>	6950 / 2270 / 2920	7080 / 2270 / 2950	6950 / 2270 / 2920	7080 / 2270 / 2950
Empattement (mm)	3800	3900	3800	3900
Hauteur double plancher / soute prof. décaissée dans le double plancher (mm)	220 / 460	220 / 460	220 / 460	220 / 460
Haut. int. habitacle (mm)	1980	1980	1980	1980
Hauteur int. garage (mm)	1200	1200	1200	1200
Larg. / haut. porte garage côté passager (mm)	1050 x 1140	1050 x 1140	1050 x 1140	1050 x 1140
Larg. / haut. porte garage côté conducteur (mm)	850x1140	850x1140	850x1140	850x1140
P.T.A.C. (kg) <sup>9)</sup>	3500	3500	4250 / 4500*	4200 / 4500*
Poids en ordre de marche (kg) <sup>6)</sup>	3.043 (2.891 - 3.195)	2.987 (2.838 - 3.136)	3.073 (2.919 - 3.227)	3.047 (2.895 - 3.199)
Poids max. déterminé par le fabricant pour l'équipement supplémentaire de série (kg) <sup>7)</sup>	88	143	807	783
Poids remorquable max. (kg) <sup>10)</sup>	2000	2000	1800	2000
Nombre max. de sièges avec ceinture 3 points pour la route (de série/en option) <sup>5)</sup>	4	4	4	4
Nbre de couchages de série/en option	4 / 5	4 / 5	4 / 5	4 / 5
Dim. lit arrière (mm)	1900 / 2000 X 850	1900 / 2000 X 850	1900 / 2000 X 850	1900 / 2000 X 850
Dim. lit de pavillon (mm)	1950 x 1600	1950 x 1600	1950 x 1600	1950 x 1600
Dim. Banquettes transformées en lit ** (mm)	2 030 x 1 105 / 650	2 030 x 1 105 / 650	2 030 x 1 105 / 650	2 030 x 1 105 / 650
Taille frigo / comp. freezer (l)	133 / 12	133 / 12	133 / 12	133 / 12
Système de chauffage	Truma Combi 6	Truma Combi 6	Truma Combi 6	Truma Combi 6
Réservoir d'eau douce (l) <sup>52)</sup>	150	150	150	150
Réservoir des eaux usées (l)	140	140	140	140
Capacité batteries (Ah)	80	80	80	80
Prises 230 V / 12 V / USB	5 / 2 / 2	5 / 1 / 1	5 / 2 / 2	5 / 1 / 1
Réf.	110120	110520	110121	110521

<sup>1</sup> Option Surcharge

\*\* En combinaison avec l'équipement spécial

<sup>2)</sup> La largeur totale du véhicule correspond à la cote paroi extérieure-paroi extérieure (passages de roues latérales pour Fiat Ducato / Mercedes-Benz Sprinter env. : + 70 mm)





Modèles Fiat Ducato avec boîte automatique à convertisseur de couple à 8 rapports de série



Veuillez lire attentivement les informations juridiques sur les données relatives au poids aux pages 3 à 6 avant de conclure le contrat !



Vous pouvez également scanner le code QR pour obtenir toutes les informations importantes concernant le poids !

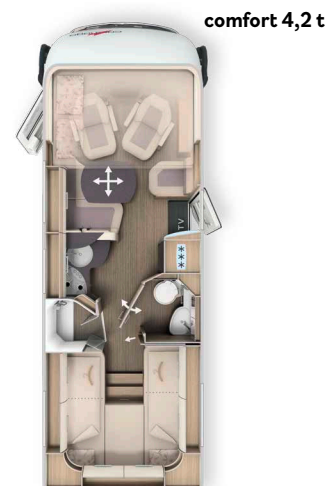
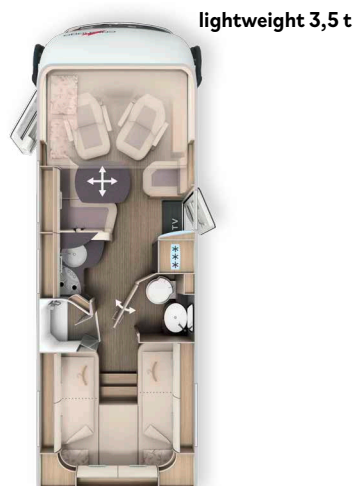

	I 145 RB-LE			
	lightweight 3,5 t		confort 4,2 t	
	Fiat Ducato	Mercedes-Benz Sprinter	Fiat Ducato	Mercedes-Benz Sprinter
Boîte de vitesses	Boîte automatique à convertisseur de couple à 8 rapports	Boîte de vitesses manuelle à 6 rapports	Boîte automatique à convertisseur de couple à 8 rapports	Boîte de vitesses manuelle à 6 rapports
Châssis standard	Châssis surbaissé AL-KO 35 spécial light	Châssis surbaissé AL-KO spécial light 315 CDI	Châssis surbaissé AL-KO 40 heavy	Châssis surbaissé AL-KO heavy 415 CDI
Motorisation de base	Diesel 2,2 l (140 ch / 103 kW)	Diesel 2,0 l (150 ch / 110 kW)	Diesel 2,2 l (180 ch / 132 kW)	Diesel 2,0 l (150 ch / 110 kW)
Long. / larg. / haut. (mm) <sup>1) 2) 3)</sup>	7040 / 2270 / 2920	7180 / 2270 / 2950	7040 / 2270 / 2920	7180 / 2270 / 2950
Empattement (mm)	3800	3900	3800	3900
Hauteur double plancher / soute prof. décaissée dans le double plancher (mm)	220 / 460	220 / 460	220 / 460	220 / 460
Haut. int. habitacle (mm)	1980	1980	1980	1980
Hauteur int. garage (mm)	1200	1200	1200	1200
Larg. / haut. porte garage côté passager (mm)	1050 x 1140	1050 x 1140	1050 x 1140	1050 x 1140
Larg. / haut. porte garage côté conducteur (mm)	1050 x 1140	1050 x 1140	1050 x 1140	1050 x 1140
P.T.A.C. (kg) <sup>9)</sup>	3500	3500	4250 / 4500*	4200 / 4500*
Poids en ordre de marche (kg) <sup>6)</sup>	3.063 (2.910 - 3.216)	3.007 (2.857 - 3.157)	3.093 (2.938 - 3.248)	3.057 (2.904 - 3.210)
Poids max. déterminé par le fabricant pour l'équipement supplémentaire de série (kg) <sup>7)</sup>	67	122	786	771
Poids remorquable max. (kg) <sup>10)</sup>	2000	2000	1800	2000
Nombre max. de sièges avec ceinture 3 points pour la route (de série/en option) <sup>5)</sup>	4	4	4	4
Nbre de couchages de série/en option	4 / 5	4 / 5	4 / 5	4 / 5
Dim. lit arrière (mm)	2000 / 1900 X 850	2000 / 1900 X 850	2000 / 1900 X 850	2000 / 1900 X 850
Dim. lit de pavillon (mm)	1950 x 1600	1950 x 1600	1950 x 1600	1950 x 1600
Dim. Banquettes transformées en lit <sup>**</sup> (mm)	2 030 x 1 105 / 650	2 030 x 1 105 / 650	2 030 x 1 105 / 650	2 030 x 1 105 / 650
Taille frigo / comp. freezer (l)	133 / 12	133 / 12	133 / 12	133 / 12
Système de chauffage	Truma Combi 6	Truma Combi 6	Truma Combi 6	Truma Combi 6
Réservoir d'eau douce (l) <sup>52)</sup>	150	150	150	150
Réservoir des eaux usées (l)	140	140	140	140
Capacité batteries (Ah)	80	80	80	80
Prises 230 V / 12 V / USB	5 / 2 / 2	5 / 1 / 1	5 / 2 / 2	5 / 1 / 1
Réf.	110130	110550	110131	110551

<sup>1</sup> Option Surcharge

<sup>\*\*</sup> En combinaison avec l'équipement spécial

<sup>2)</sup> La largeur totale du véhicule correspond à la cote paroi extérieure-paroi extérieure (passages de roues latérales pour Fiat Ducato / Mercedes-Benz Sprinter env. : + 70 mm)

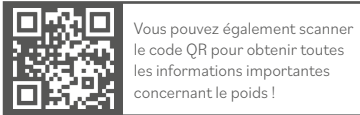
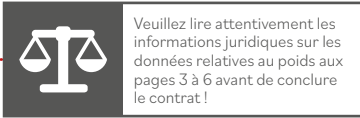

	I 145 RB-LE superior			
	lightweight 3,5 t		confort 4,2 t	
	Fiat Ducato	Mercedes-Benz Sprinter	Fiat Ducato	Mercedes-Benz Sprinter
Boîte de vitesses	Boîte automatique à convertisseur de couple à 8 rapports	Boîte de vitesses manuelle à 6 rapports	Boîte automatique à convertisseur de couple à 8 rapports	Boîte de vitesses manuelle à 6 rapports
Châssis standard	Châssis surbaissé AL-KO 35 spécial light	Châssis surbaissé AL-KO spécial light 315 CDI	Châssis surbaissé AL-KO 40 heavy	Châssis surbaissé AL-KO heavy 415 CDI
Motorisation de base	Diesel 2,2 l (140 ch / 103 kW)	Diesel 2,0 l (150 ch / 110 kW)	Diesel 2,2 l (180 ch / 132 kW)	Diesel 2,0 l (150 ch / 110 kW)
Long. / larg. / haut. (mm) <sup>1) 2) 3)</sup>	7040 / 2270 / 2920	7180 / 2270 / 2950	7040 / 2270 / 2920	7180 / 2270 / 2950
Empattement (mm)	3800	3900	3800	3900
Hauteur double plancher / soute prof. décaissée dans le double plancher (mm)	220 / 460	220 / 460	220 / 460	220 / 460
Haut. int. habitacle (mm)	1980	1980	1980	1980
Hauteur int. garage (mm)	1200	1200	1200	1200
Larg. / haut. porte garage côté passager (mm)	1050 x 1140	1050 x 1140	1050 x 1140	1050 x 1140
Larg. / haut. porte garage côté conducteur (mm)	1050 x 1140	1050 x 1140	1050 x 1140	1050 x 1140
P.T.A.C. (kg) <sup>9)</sup>	3500	3500	4250 / 4500*	4200 / 4500*
Poids en ordre de marche (kg) <sup>6)</sup>	3.063 (2.910 - 3.216)	3.007 (2.857 - 3.157)	3.093 (2.938 - 3.248)	3.057 (2.904 - 3.210)
Poids max. déterminé par le fabricant pour l'équipement supplémentaire de série (kg) <sup>7)</sup>	67	122	786	771
Poids remorquable max. (kg) <sup>10)</sup>	2000	2000	1800	2000
Nombre max. de sièges avec ceinture 3 points pour la route (de série/en option) <sup>5)</sup>	4	4	4	4
Nbre de couchages de série/en option	4 / 5	4 / 5	4 / 5	4 / 5
Dim. lit arrière (mm)	2000 / 1900 X 850	2000 / 1900 X 850	2000 / 1900 X 850	2000 / 1900 X 850
Dim. lit de pavillon (mm)	1950 x 1600	1950 x 1600	1950 x 1600	1950 x 1600
Dim. banquettes transformées en lit <sup>**</sup> (mm)	2030 x 1105 / 650	2 030 x 1 105 / 650	2 030 x 1 105 / 650	2 030 x 1 105 / 650
Taille frigo / comp. freezer (l)	133 / 12	133 / 12	133 / 12	133 / 12
Système de chauffage	Truma Combi 6	Truma Combi 6	Truma Combi 6	Truma Combi 6
Réservoir d'eau douce (l) <sup>52)</sup>	150	150	150	150
Réservoir des eaux usées (l)	140	140	140	140
Capacité batteries (Ah)	80	80	80	80
Prises 230 V / 12 V / USB	5 / 2 / 2	5 / 1 / 1	5 / 2 / 2	5 / 1 / 1
Réf.	110132	110552	110133	110553

<sup>1</sup> Option Surcharge

<sup>\*\*</sup> En combinaison avec l'équipement spécial

<sup>2)</sup> La largeur totale du véhicule correspond à la cote paroi extérieure-paroi extérieure (passages de roues latérales pour Fiat Ducato / Mercedes-Benz Sprinter env. : + 70 mm)



Modèles Fiat Ducato avec boîte automatique à convertisseur de couple à 8 rapports de série



Veuillez lire attentivement les informations juridiques sur les données relatives au poids aux pages 3 à 6 avant de conclure le contrat !



Vous pouvez également scanner le code QR pour obtenir toutes les informations importantes concernant le poids !

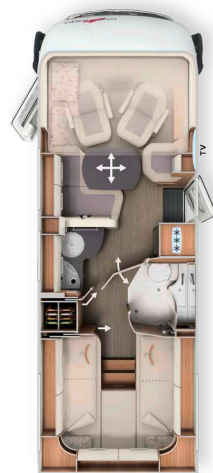

	I 148 KB-LE confort 4,2 t		I 149 RB-LE confort 4,2 t	
	Fiat Ducato	Mercedes-Benz Sprinter	Fiat Ducato	Mercedes-Benz Sprinter
Boîte de vitesses	Boîte automatique à convertisseur de couple à 8 rapports	Boîte de vitesses manuelle à 6 rapports	Boîte automatique à convertisseur de couple à 8 rapports	Boîte de vitesses manuelle à 6 rapports
Châssis standard	Châssis surbaissé AL-KO 40 heavy	Châssis surbaissé AL-KO heavy 415 CDI	Châssis surbaissé AL-KO 40 heavy	Châssis surbaissé AL-KO heavy 415 CDI
Motorisation de base	Diesel 2,2 l (180 ch / 132 kW)	Diesel 2,0 l (150 ch / 110 kW)	Diesel 2,2 l (180 ch / 132 kW)	Diesel 2,0 l (150 ch / 110 kW)
Long. / larg. / haut. (mm) <sup>1) 2) 3)</sup>	7390 / 2270 / 2920	7520 / 2270 / 2950	7395 / 2270 / 2920	7520 / 2270 / 2950
Empattement (mm)	4143	4243	4143	4243
Hauteur double plancher / soute prof. décaissée dans le double plancher (mm)	220 / 460	220 / 460	220 / 460	220 / 460
Haut. int. habitacle (mm)	1980	1980	1980	1980
Hauteur int. garage (mm)	1200	1200	1200	1200
Larg. / haut. porte garage côté passager (mm)	1050 x 1140	1050 x 1140	1050 x 1140	1050 x 1140
Larg. / haut. porte garage côté conducteur (mm)	1050 x 1140	1050 x 1140	1050 x 1140	1050 x 1140
P.T.A.C. (kg) <sup>9)</sup>	4250 / 4500*	4200 / 4500*	4250 / 4500*	4200 / 4500*
Poids en ordre de marche (kg) <sup>6)</sup>	3.263 (3.100 - 3.426)	3.257 (3.094 - 3.420)	3.273 (3.109 - 3.437)	3.267 (3.104 - 3.430)
Poids max. déterminé par le fabricant pour l'équipement supplémentaire de série (kg) <sup>7)</sup>	611	566	601	555
Poids remorquable max. (kg) <sup>10)</sup>	1800	2000	1800	2000
Nombre max. de sièges avec ceinture 3 points pour la route (de série/en option) <sup>5)</sup>	4 / 5 <sup>15)</sup>	4 / 5 <sup>15)</sup>	4 / 5 <sup>15)</sup>	4 / 5 <sup>15)</sup>
Nbre de couchages de série/en option	4 / 5	4 / 5	4 / 5	4 / 5
Dim. lit arrière (mm)	2000 / 1900 X 850	2000 / 1900 X 850	2000 / 1900 X 850	2000 / 1900 X 850
Dim. lit de pavillon (mm)	1950 x 1600	1950 x 1600	1950 x 1600	1950 x 1600
Dim. banquettes transformées en lit <sup>**</sup> (mm)	1920 x 1125 / 650	1920 x 1125 / 650	1920 x 1125 / 650	1920 x 1125 / 650
Taille frigo / comp. freezer (l)	153 / 29	153 / 29	153 / 29	153 / 29
Système de chauffage	Truma Combi 6	Truma Combi 6	Truma Combi 6	Truma Combi 6
Réservoir d'eau douce (l) <sup>52)</sup>	150	150	150	150
Réservoir des eaux usées (l)	140	140	140	140
Capacité batteries (Ah)	80	80	80	80
Prises 230 V / 12 V / USB	5 / 2 / 2	5 / 1 / 1	5 / 2 / 2	5 / 1 / 1
Réf.	110160	110560	110170	110570

<sup>1</sup> Option Surcharge

<sup>\*\*</sup> En combinaison avec l'équipement spécial

<sup>2)</sup> La largeur totale du véhicule correspond à la cote paroi extérieure-paroi extérieure (passages de roues latérales pour Fiat Ducato / Mercedes-Benz Sprinter env. : + 70 mm)

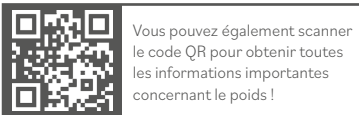
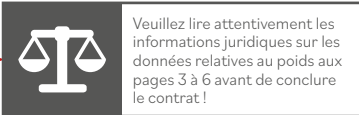

	<b>I 150 RB-QB confort 4,2 t</b>	
	<b>Fiat Ducato</b>	<b>Mercedes-Benz Sprinter</b>
Boîte de vitesses	Boîte automatique à convertisseur de couple à 8 rapports	Boîte de vitesses manuelle à 6 rapports
Châssis standard	Châssis surbaissé AL-KO 40 heavy	Châssis surbaissé AL-KO heavy 415 CDI
Motorisation de base	Diesel 2,2 l (180 ch / 132 kW)	Diesel 2,0 l (150 ch / 110 kW)
Long. / larg. / haut. (mm) <sup>1) 2) 3)</sup>	7480 / 2270 / 2920	7610 / 2270 / 2950
Empattement (mm)	4143	4243
Hauteur double plancher/ soute prof. décaissée dans le double plancher (mm)	220 / 460	220 / 460
Haut. int. habitacle (mm)	1980	1980
Hauteur int. garage (mm)	1120 / 1240**	1120 / 1240**
Larg. / haut. porte garage côté passager (mm)	1050 x 1100	1050 x 1100
Larg. / haut. porte garage côté conducteur (mm)	1050 x 1100	1050 x 1100
P.T.A.C. (kg) <sup>9)</sup>	4250 / 4500*	4200 / 4500*
Poids en ordre de marche (kg) <sup>6)</sup>	3.263 (3.100 - 3.426)	3.257 (3.094 - 3.420)
Poids max. déterminé par le fabricant pour l'équipement supplémentaire de série (kg) <sup>7)</sup>	610	565
Poids remorquable max. (kg) <sup>10)</sup>	1800	2000
Nombre max. de sièges avec ceinture 3 points pour la route (de série/en option) <sup>5)</sup>	4 / 5 <sup>15)</sup>	4 / 5 <sup>15)</sup>
Nbre de couchages de série/en option	4 / 5	4 / 5
Dim. lit arrière (mm)	1950 x 1450	1950 x 1450
Dim. lit de pavillon (mm)	1950 x 1600	1950 x 1600
Dim. Banquettes transformées en lit <sup>**</sup> (mm)	1920 x 1125 / 650	1920 x 1125 / 650
Taille frigo / comp. freezer (l)	153 / 29	153 / 29
Système de chauffage	Truma Combi 6	Truma Combi 6
Réservoir d'eau douce (l) <sup>52)</sup>	150	150
Réservoir des eaux usées (l)	140	140
Capacité batteries (Ah)	80	80
Prises 230 V / 12 V / USB	5 / 2 / 2	5 / 1 / 1
Réf.	110180	110580

1 Option Surcharge

\*\* En combinaison avec l'équipement spécial

\*\*\* La variante d'implantation I 150 RB-QB est disponible à partir de décembre 2024

2) La largeur totale du véhicule correspond à la cote paroi extérieure-paroi extérieure (passages de roues latérales pour Fiat Ducato / Mercedes-Benz Sprinter env. : + 70 mm)

Réf.		216061		216034		216066		216036		
Pack « Base Plus »	Poids	lightweight 3,5 t				comfort 4,2 t				
		Fiat		Mercedes		Fiat		Mercedes		
		CHF incl. 8,1% T.V.A.	Véhicules jusqu'à 3,5 t: CHF 8,1% TVA inclus, 4% taxes inclus	CHF incl. 8,1% T.V.A.	Véhicules jusqu'à 3,5 t: CHF 8,1% TVA inclus, 4% taxes inclus	CHF incl. 8,1% T.V.A.	CHF incl. 8,1% T.V.A.	CHF incl. 8,1% T.V.A.	CHF incl. 8,1% T.V.A.	
	kg									
<b>Options de châssis</b>										
enjoliveurs		-	-	75	80	-	-	75	75	
Enjoliveurs Carthago		75	80	-	-	75	-	-	-	
Climatiseur semi-automatique Tempmatik <sup>33)</sup>		-	-	2.820	2.935	-	-	2.820	2.820	
Régulateur de vitesse		Serie	-	505	530	Serie	-	505	505	
Amplificateur de charge <sup>47)</sup>		195	205	195	205	195	205	195	195	
Essieu avant avec capacité de charge plus élevée		-	-	455	475	-	-	455	455	
Réservoir à carburant de 92 l		-	-	-	-	-	-	445	445	
Réservoir à carburant de 90 l		-	-	-	-	115	-	-	-	
Volant en cuir avec l'option Touches multifonctions (si boîte à vitesses man., avec levier de vitesse en cuir)		-	-	420	440	-	-	420	420	
Écran multifonctions avec affichage en couleur		-	-	520	545	-	-	530	530	
Capteur de pluie		-	-	215	225	-	-	215	215	
Frein de stationnement électrique		-	-	530	555	-	-	530	530	
Réglage de l'inclinaison et de la hauteur des sièges cabine confort (avant/arrière)		-	-	-	-	540	-	540	540	
Réglage de l'inclinaison et de la hauteur du siège conducteur confort, réglage de l'inclinaison du siège passager		400	420	400	420	-	-	400	400	
Préparation pour la radio avec antenne de toit et DAB+, haut-parleurs (4) <sup>54) 88)</sup>		420	440	420	440	420	440	420	420	
Radio / Moniceiver Pioneer 6,8" avec DAB+ <sup>80)</sup>		605	630	-	-	605	-	605	605	
210335 Supplément Multimédia MBUX 10,2" avec syst. de navigation et DAB+ <sup>51)</sup>		-	-	4.165	4.335	-	-	4.165	4.165	
Assistant de signalisation routière		-	-	400	420	-	-	400	400	
<b>Options de cellule</b>										
Lanterneau Midi-Heki avec spots à LED au-dessus du salon en L		640	670	640	670	640	670	640	640	
Grande porte de garage à scooter côté conducteur		540	565	540	565	540	565	540	540	
Porte de cellule XL « premium two 2.0 » (largeur 63 cm) avec double verrouillage, store au niveau des baies et store moustiquaire		495	515	495	515	495	515	495	495	
Batterie lithium-ion de 90 Ah, contrôleur de batteries incl. au lieu de la batterie gel de 80 Ah <sup>106)</sup>		825	860	825	860	-	-	825	825	
Ventilation des toilettes SOG <sup>107)</sup>		345	360	345	360	345	360	345	345	
Set de flexibles pour évacuer les eaux usées		-	-	-	-	115	-	115	115	
Prise USB dans le placard de pavillon au-dessus du lit arrière		105	110	105	110	105	110	105	105	
Préparation pour le ventilateur électrique du lanterneau		-	-	-	-	225	-	225	225	
Préparation installation solaire		-	-	-	-	225	-	225	225	
Préparation pour l'antenne satellite		-	-	-	-	225	-	225	225	
Préparation caméra de recul (simple lentille)		-	-	-	-	225	-	225	225	
Prix total des options individuelles		4.645	4.835	14.070	14.635	5.090	5.090	14.855	14.855	
<b>Prix du pack</b>		<b>3.790</b>	<b>3.945</b>	<b>11.410</b>	<b>11.870</b>	<b>4.125</b>	<b>4.125</b>	<b>12.055</b>	<b>12.055</b>	
<b>Économie réalisée</b>		<b>855</b>	<b>890</b>	<b>2.660</b>	<b>2.770</b>	<b>965</b>	<b>965</b>	<b>2.800</b>	<b>2.800</b>	
<b>Poids du pack en kg</b>		<b>14</b>	<b>14</b>	<b>34,5</b>	<b>34,5</b>	<b>60</b>	<b>60</b>	<b>82</b>	<b>82</b>	
<b>SUPPLÉMENT</b> Mediacyber Pioneer 9" avec système de navigation, guidage itinéraire camping-cars, DAB+ <sup>19)</sup>	1	845	880	-	-	845	-	845	845	
<b>SUPPLÉMENT</b> Système multimédia Fiat 10,1" avec système de navigation, guidage itinéraire camping-cars et DAB+*	1	1.345	1.400	-	-	1.345	-	1.345	1.345	

\* Uniquement en combinaison avec le pack châssis Plus Fiat



Réf.	216286		
<b>Pack châssis Plus Fiat</b>	<b>Poids</b>	CHF incl. 8,1% T.V.A.	Véhicules jusqu'à 3,5 t. CHF 8,1% TVA inclus, 4% taxes inclus
	<b>kg</b>		
Volant et pommeau garnis de cuir		290	305
Finition du tableau de bord : Grille de ventilation chromée		225	235
Jantes en alu Fiat 16" pour châssis f40 heavy / f35 en combinaison avec la boîte automatique à convertisseur de couple à 8 rapports		885	925
Volant multifonctions (radio-télécommandé via touches)		290	305
Climatiseur automatique en cabine <sup>33)</sup>		505	530
Chargeur inductif pour téléphone portable		320	335
Tableau de bord numérique avec écran couleur dans le tableau de bord <sup>104)</sup>		335	350
Prix total des options individuelles		2.850	2.965
<b>Prix du pack</b>	<b>-7</b>	<b>2.690</b>	<b>2.800</b>
<b>Économie réalisée</b>		<b>160</b>	<b>170</b>

Réf.	216270		
<b>Pack châssis Plus Mercedes</b>	<b>Poids</b>	CHF incl. 8,1% T.V.A.	Véhicules jusqu'à 3,5 t. CHF 8,1% TVA inclus, 4% taxes inclus
	<b>kg</b>		
Boîte automatique 9 rapports TRONIC avec fonction Hold		3.235	3.365
Variante de moteur 170 ch / 125 kW, Euro VI E (uniquement en combinaison avec boîte automatique) <sup>99)</sup>		2.775	2.890
Jantes en alu de 16 pouces (noires) avec pneus 4 saisons <sup>32)</sup>		1.390	1.450
Climatiseur pleinement automatique THERMOTRONIC		625	650
Prix total des options individuelles		8.025	8.350
<b>Prix du pack</b>	<b>13</b>	<b>7.655</b>	<b>7.965</b>
<b>Économie réalisée</b>		<b>370</b>	<b>385</b>

Réf.	216502		
<b>Kit de préparation (uniquement pour modèle lightweight 3,5 t)*</b>	<b>Poids</b>	CHF incl. 8,1% T.V.A.	Véhicules jusqu'à 3,5 t. CHF 8,1% TVA inclus, 4% taxes inclus
	<b>kg</b>		
Préparation pour le ventilateur électrique du lanterneau		225	235
Préparation installation solaire		225	235
Préparation pour l'antenne satellite		225	235
Préparation caméra de recul (simple lentille)		225	235
Prix total des options individuelles		900	940
<b>Prix du pack</b>	<b>4,5</b>	<b>695</b>	<b>725</b>
<b>Économie réalisée</b>		<b>205</b>	<b>215</b>

\* Recommandé, déjà inclus dans le pack Base Plus pour les modèles confort 4,2 t

Réf.	216401		
<b>Pack Design Extérieur*</b>	<b>Poids</b>	CHF incl. 8,1% T.V.A.	Véhicules jusqu'à 3,5 t. CHF 8,1% TVA inclus, 4% taxes inclus
	<b>kg</b>		
Phares avant full LED Carthago (feux de croisement et feu de route)		2.135	2.225
Feu antibrouillard avec applications en chrome		325	340
Décor extérieur agrandi « extérieur-line »		495	515
Capot design « Liner » - extension optique du pare-brise		170	180
Prix total des options individuelles		3.125	3.250
<b>Prix du pack</b>	<b>4,5</b>	<b>2.710</b>	<b>2.820</b>
<b>Économie réalisée</b>		<b>415</b>	<b>435</b>

\*non disponible sur le modèle c-tourer I 145 RB-LE superior

Réf.	212321		
Pack « Assistance à la conduite » Mercedes-Benz * 56)	Poids	CHF incl. 8,1% T.V.A.	Véhicules jusqu'à 3,5 t. CHF 8,1% TVA inclus, 4% taxes inclus
	<b>kg</b>		
Assistant de régulation de distance actif DISTRONIC		✓	✓
Avertisseur de franchissement de ligne actif		✓	✓
Système de surveillance de la pression des pneus		✓	✓
<b>Prix du pack</b>	<b>0</b>	<b>820</b>	<b>855</b>

\* Uniquement en combinaison avec le pack châssis Plus. Assistant de freinage actif et assistant d'attention actif déjà inclus dans l'équipement de série

Réf.	212009		212011		212012		
Pack médias	Poids	24" : 141 KB-LE, 143 KB-LE		32" : 145 RB-LE		32" : 148 KB-LE, 149 RB-LE, 150 RB-LE	
		CHF incl. 8,1% T.V.A.	Véhicules jusqu'à 3,5 t. CHF 8,1% TVA inclus, 4% taxes inclus	CHF incl. 8,1% T.V.A.	Véhicules jusqu'à 3,5 t. CHF 8,1% TVA inclus, 4% taxes inclus	CHF incl. 8,1% T.V.A.	Véhicules jusqu'à 3,5 t. CHF 8,1% TVA inclus, 4% taxes inclus
	<b>kg</b>						
Système de caméra de recul avec simple lentille et écran de couleur 7" latéralement dans le tableau de bord		1.070	1.115	1.070	1.115	1.070	1.115
Système coulissant de l'écran TV 32" dans la banquette latérale <sup>36)</sup>		-	-	-	-	660	690
Système coulissant de l'écran TV 24" pour le placard-TV au niveau des banquettes <sup>36)</sup>		660	690	-	-	-	-
Support TV mural 32" pivotant à 180° dans l'entrée <sup>36)</sup>		-	-	660	690	-	-
Smart TV à LED 24" <sup>39)</sup>		1.355	1.410	-	-	-	-
Smart TV à LED 32" <sup>39)</sup>		-	-	1.835	1.910	1.835	1.910
Prix total des options individuelles		3.085	3.210	3.565	3.710	3.565	3.710
<b>Prix du pack</b>		<b>2.125</b>	<b>2.210</b>	<b>2.590</b>	<b>2.695</b>	<b>2.590</b>	<b>2.695</b>
<b>Économie réalisée</b>		<b>960</b>	<b>1.000</b>	<b>975</b>	<b>1.015</b>	<b>975</b>	<b>1.015</b>
<b>Poids du pack en kg</b>		<b>16</b>	<b>16</b>	<b>13</b>	<b>13</b>	<b>10,5</b>	<b>10,5</b>
<b>SUPPLÉMENT</b> 143 KB-LE : placard-TV design avec Smart TV à LED 32" au lieu du téléviseur 24" <sup>39)</sup>	5,5	780	815	-	-	-	-
<b>SUPPLÉMENT</b> pour caméra de recul à double lentille et obturateur au lieu de la simple lentille <sup>83)</sup>	1	640	670	640	670	640	670
<b>SUPPLÉMENT</b> Installation satellite Teleco Flatsat Classic 85 avec fente CI <sup>12)</sup> <sup>23)</sup>	15	2.755	2.870	2.755	2.870	2.755	2.870

Réf.	210730		
Pack cuisine/café*	Poids	CHF incl. 8,1% T.V.A.	Véhicules jusqu'à 3,5 t. CHF 8,1% TVA inclus, 4% taxes inclus
	<b>kg</b>		
Convertisseur 12 V - 230 V, 1800 W, commutation priorité de réseau* <sup>103)</sup>		1.810	1.885
Cafetière à capsules avec kit de connexion, syst. coulissant incl.		300	315
Prix total des options individuelles		2.110	2.195
<b>Prix du pack</b>	<b>11</b>	<b>1.790</b>	<b>1.865</b>
<b>Économie réalisée</b>		<b>320</b>	<b>335</b>

\* Uniquement en combinaison avec une deuxième batterie de cellule (gel) ou lithium

Réf.			810632	
Pack confort dans l'habitacle   De série sur confort 4,2 tt	Poids	141 KB-LE 143 KB-LE 145 RB-LE		
		CHF incl. 8,1% T.V.A.	Véhicules jusqu'à 3,5 t. CHF 8,1% TVA inclus, 4% taxes inclus	
	<b>kg</b>			
Marche d'accès lightweight, extractible, agrandissement de la surface de couchage avec coussin supplémentaire		✓	✓	
Cache-évier multifonctionnel pouvant également être accroché à la paroi et servant de rallonge du plan de travail		✓	✓	
Tablette d'étagère sous les lits jumeaux longitudinaux		✓	✓	
<b>Prix du pack</b>	<b>6</b>	<b>590</b>	<b>615</b>	

Réf.		210580		210586		210584	
Pack TV chambre	Poids	141 KB-LE, 143 KB-LE, 148 KB-LE, 149 RB-LE		145 RB-LE confort 4,2 t*		150 RB-QB	
		CHF incl. 8,1% T.V.A.	Véhicules jusqu'à 3,5 t. CHF 8,1% TVA inclus, 4% taxes inclus	CHF incl. 8,1% T.V.A.	Véhicules jusqu'à 3,5 t. CHF 8,1% TVA inclus, 4% taxes inclus	CHF incl. 8,1% T.V.A.	Véhicules jusqu'à 3,5 t. CHF 8,1% TVA inclus, 4% taxes inclus
	<b>kg</b>						
Placard-TV en chambre avec système coulissant TV spécial <sup>36)</sup>		855	890	-	-	-	-
Smart TV à LED 24" en chambre <sup>23) 39)</sup>		1.355	1.410	-	-	-	-
Écran plat à LED 24", chambre avec support TV pivotant		-	-	1.790	1.865	-	-
Prise TV additionnelle au niveau de la chambre		-	-	320	335	-	-
Préparation pour le raccordement d'un téléviseur, y compris jeu de câbles dans le baldaquin et cache <sup>36)</sup>		-	-	-	-	270	285
Smart TV à LED 24" en chambre, support-TV et interrupteur de contact incl. <sup>23) 39) 86)</sup>		-	-	-	-	1.810	1.885
Prix total des options individuelles		2.210	2.300	2.110	2.195	2.080	2.165
<b>Prix du pack</b>		<b>1.520</b>	<b>1.585</b>	<b>1.440</b>	<b>1.500</b>	<b>1.440</b>	<b>1.500</b>
<b>Économie réalisée</b>		<b>690</b>	<b>720</b>	<b>670</b>	<b>700</b>	<b>640</b>	<b>670</b>
<b>Poids du pack en kg</b>		<b>12,5</b>	<b>12,5</b>	<b>1,1</b>	<b>n.a.</b>	<b>6,5</b>	<b>6,5</b>
<b>SUPPLÉMENT</b> pour installation satellite Teleco Flatsat Easy Skew Smart 90 / Twin LNB pour deuxième TV <sup>12) 23)</sup>	16,5	2.920	3.040	2.920	3.040	2.920	3.040

\* disponible à partir d'avril 2025

Réf.		210805		216005	
Pack « Polar » ALDE		Fiat : 148 KB-LE, 149 RB-LE, 150 RB-QB		Mercedes : 148 KB-LE, 149 RB-LE, 150 RB-QB	
		CHF incl. 8,1% T.V.A.	Véhicules jusqu'à 3,5 t. CHF 8,1% TVA inclus, 4% taxes inclus	CHF incl. 8,1% T.V.A.	Véhicules jusqu'à 3,5 t. CHF 8,1% TVA inclus, 4% taxes inclus
Matelas isolant pour le pare-brise et les vitres latérales		430	450	430	450
Matelas isolant espace-pieds en cabine		195	205	-	-
Double vitrage isolant vitre latérale / vitre dans la porte de cabine		1.070	1.115	1.070	1.115
Système de chauffage à l'eau chaude Alde, 230 V / fonctionnant au gaz avec booster en cabine		3.155	3.285	3.155	3.285
Échangeur thermique Alde (mise à profit de la chaleur provenant du moteur)		1.095	1.140	1.095	1.140
Prix total des options individuelles		5.945	6.185	5.750	5.980
<b>Prix du pack</b>		<b>4.545</b>	<b>4.730</b>	<b>4.350</b>	<b>4.525</b>
<b>Économie réalisée</b>		<b>1.400</b>	<b>1.460</b>	<b>1.400</b>	<b>1.460</b>
<b>Poids du pack en kg</b>		<b>83,5</b>	<b>83,5</b>	<b>82,5</b>	<b>82,5</b>

Réf.		CHF incl. 8,1% T.V.A.	Véhicules jusqu'à 3,5 t: CHF 8,1% TVA inclus, 4% taxes inclus	kg	I 141 KB-LE lightweight 3,5 t	I 141 KB-LE comfort 4,2 t	I 143 KB-LE lightweight 3,5 t	I 143 KB-LE comfort 4,2 t	I 145 RB-LE lightweight 3,5 t	I 145 RB-LE comfort 4,2 t	I 148 KB-LE comfort 4,2 t	I 149 RB-LE comfort 4,2 t	I 150 RB-QB comfort 4,2 t
<b>Châssis Fiat Ducato</b>													
310051	Moteur 140 ch / 103 kW, Euro 6e, f35 light, boîte automatique à convertisseur de couple à 8 rapports <sup>67) 68)</sup>	De série	De série	-	X	-	X	-	X	-	-	-	-
310055	Moteur 180 ch / 132 kW, Euro 6e, f35 light, boîte automatique à convertisseur de couple à 8 rapports <sup>67) 68)</sup>	4.180	4.350	-	O	-	O	-	O	-	-	-	-
310071	Moteur 180 ch/132 kW, Euro VIe, f40 heavy, boîte automatique à convertisseur de couple à 8 rapports <sup>10) 67)</sup>	De série	De série	-	-	X	-	X	-	X	X	X	X
311810	Ressorts renforcés sur l'essieu avant, pour un confort de conduite optimal <sup>57)</sup>	575	600	-	O	O	O	O	O	O	O	O	O
311815	Jambe de force AL-KO « ACS » High Performance sur l'essieu avant <sup>57)</sup>	1.385	1.445	-	O	O	O	O	O	O	O	O	O
310467	Augmentation du P.T.A.C. de 4 250 kg à 4 500 kg sur Fiat Ducato f40 heavy	320	335	-	-	O	-	O	-	O	O	O	O
310605	Réservoir à carburant de 90 l	115	120	23	O	●	O	●	O	●	●	●	●
<b>Châssis Mercedes-Benz Sprinter</b>													
310467	Augmentation du P.T.A.C. de 4200 kg à 4500 kg	320	335	-	-	-	-	O	-	O	O	O	O
410011	Marche-pied d'accès à la cabine à commande électrique (recommandé)	540	565	7	-	-	O	O	O	O	O	O	O
310611	Volume du réservoir de carburant 92 l	445	465	24,5	-	-	O	●	O	●	●	●	●
<b>Autres options de châssis</b>													
330023	Réglage de l'inclinaison et de la hauteur du siège conducteur (avant/arrière) <sup>110)</sup>	140	150	2,5	O	●	O	●	O	●	●	●	●
331620	Phare antibrouillard	325	340	1	●	●	●	●	●	●	●	●	●
331611	Phares avant full LED Carthago (feux de croisement et feu de route) [de série pour le modèle superior]	2.135	2.225	3	●	●	●	●	●	●	●	●	●
311400	Attelage amovible	1.765	1.840	38	O	O	O	O	O	O	O	O	O
311430	Attelage amovible en combinaison avec garage à scooter/vélo électrique	2.125	2.210	41	-	-	-	-	-	-	-	-	O
311300	Béquilles arrières à manivelle pour stabiliser le véhicule à l'arrêt	410	430	10	O	O	O	O	O	O	O	O	O
<b>Extérieur de la cellule</b>													
410121	Verrouillage central pour porte de cellule XL « premium two 2.0 » et portière de cabine	430	450	0,5	O	O	O	O	O	O	O	O	O
410150	Serrures de sécurité additionnelles dans la porte de la cabine et de la cellule	660	690	2	O	O	O	O	O	O	O	O	O
410500	Store extérieur en cassette, alu, entoilage gris, long. : 3,5 m	1.515	1.580	35	O	-	O	-	O	-	-	-	-
410520	Store extérieur en cassette, alu, entoilage gris, long. : 4,0 m	1.625	1.690	39	O	O	O	O	O	O	O	O	O
410560	Store extérieur en cassette, alu, entoilage gris, long. : 4,5 m	1.735	1.805	42,5	O	O	O	O	O	O	O	O	O
410580	Store extérieur en cassette, alu, entoilage gris, long. : 5,0 m	1.950	2.030	50	-	-	-	-	-	-	O	O	O
410660	Matelas isolant pour le pare-brise et les vitres latérales	430	450	6,5	O	O	O	O	O	O	●	●	●
410700	Double vitrage isolant vitres latérales / vitre dans la porte de cabine	1.070	1.115	10,5	O	O	O	O	O	O	●	●	●
410114	Garage à scooter/vélo électrique breveté, hauteur de chargement jusqu'à 124 cm <sup>42) 66)</sup>	550	575	11	-	-	-	-	-	-	-	-	O
410925	Syst. coulissant et de transport pour 2 garages à scooter/vélos électriques <sup>70)</sup>	680	710	28,5	-	-	-	-	-	-	-	-	O
410270	Compartment de rangement intégré dans le double plancher avec rabaissement et accès extérieur derrière la porte de cellule	835	870	8,5	O	X	O	X	O	X	X	X	X
410785	Lanterneau Mini-Heki en cabine / au niveau du lit de pavillon	325	340	3	O	O	O	O	O	O	O	O	O
410850	Ventilateur électrique au niveau du lanterneau au-dessus de la cuisine <sup>22)</sup>	485	505	2,5	O	O	O	O	O	O	O	O	O

Réf.		CHF incl. 8,1% T.V.A.	Véhicules jusqu'à 3,5 t. CHF 8,1% TVA inclus, 4% taxes inclus	kg	I 141 KB-LE lightweight 3,5 t	I 141 KB-LE confort 4,2 t	I 143 KB-LE lightweight 3,5 t	I 143 KB-LE confort 4,2 t	I 145 RB-LE lightweight 3,5 t	I 145 RB-LE confort 4,2 t	I 148 KB-LE confort 4,2 t	I 149 RB-LE confort 4,2 t	I 150 RB-QB confort 4,2 t
<b>Système électrique</b>													
510020	Deuxième batterie de cellule au gel 80 Ah dans la centrale à batteries	505	530	26	-	○	-	○	-	○	○	○	○
510056	Batterie lithium-ion de 90 Ah, contrôleur de batteries incl. au lieu de la batterie gel de 80 Ah <sup>106)</sup>	825	860	-14,5	●	○	●	○	●	○	○	○	-
510057	Batterie lithium-ion de 150 Ah avec contrôleur et écran tactile séparé (remplace la batterie lithium-ion de 90 Ah)	1.410	1.470	5	○	-	○	-	○	-	-	-	-
510053	Batterie lithium-ion de 150 Ah, contrôleur de batteries et écran tactile séparé incl. <sup>55)</sup>	2.235	2.325	-9,5	-	○	-	○	-	○	○	○	○
510081	Installation solaire : 2 x 110 W <sup>12)</sup>	1.845	1.920	16,5	○	○	○	○	○	○	○	○	○
510180	Convertisseur 12 V - 230 V, 1800 W, commutation priorité de réseau <sup>103) 110)</sup>	1.810	1.885	8	●	●	●	●	●	●	●	●	●
510255	Pack « Prises » avec prises additionnelles (3 x 230 V, 2 x USB) <sup>45)</sup>	455	475	2,5	○	○	○	○	○	○	○	○	○
510201	Système d'alarme Carthago Security <sup>35)</sup>	1.320	1.375	3	○	○	○	○	○	○	○	○	○
<b>Gaz   Eau   Divers</b>													
610020	Truma DuoControl CS <sup>73)</sup>	410	430	3	○	○	○	○	○	○	○	○	○
610021	Filtre gaz pour Truma DuoControl CS (recommandé) <sup>95)</sup>	205	215	0,5	○	○	○	○	○	○	○	○	○
610045	Système coulissant pour bouteilles de gaz (uniq. en comb. avec Truma DuoControl CS)	605	630	6	○	○	○	○	-	-	-	-	-
610140	Douche extérieure eau chaude / froide dans le garage à scooter côté passager	325	340	2,5	○	○	○	○	○	○	○	○	○
610480	Surclassement du garage à scooter avec revêtement de feutre aiguilleté, filets à bagages	325	340	4,5	○	○	○	○	○	○	○	○	○
610500	Plancher en alu pour le garage à scooter <sup>66)</sup>	170	180	11	○	○	○	○	○	○	○	○	○
<b>Cuisine   Appareils</b>													
550081	Frigo combiné Tec-Tower de 153 l avec four à gaz séparé <sup>75)</sup>	820	855	16,5	-	-	-	-	-	-	○	○	○
550067	Four à gaz avec fonction gril dans l'élément bas de la cuisine <sup>37)</sup>	985	1.025	8,5	○	○	○	○	○	○	○	○	○
550287	Cafetière à capsules avec kit de connexion, syst. coulissant incl.	300	315	3	●	●	●	●	●	●	●	●	●
<b>Chauffage   Climatiseur</b>													
650040	Truma Combi 6E (cartouche chauffante additionnelle 2 x 900 W / 230 V) <sup>63)</sup>	690	720	1	○	○	○	○	○	○	○	○	○
650230	Système de chauffage à l'eau chaude Alde, 230 V / fonctionnant au gaz avec booster en cabine <sup>63) 113)</sup>	3.155	3.285	56	-	-	-	-	-	-	●	●	●
650240	Échangeur thermique Alde (mise à profit de la chaleur provenant du moteur) <sup>65) 113)</sup>	1.095	1.140	9,5	-	-	-	-	-	-	●	●	●

Réf.		CHF incl. 8,1% T.V.A.	Véhicules jusqu'à 3,5 t: CHF 8,1% TVA inclus, 4% taxes inclus	kg	I 141 KB-LE lightweight 3,5 t	I 141 KB-LE confort 4,2 t	I 143 KB-LE lightweight 3,5 t	I 143 KB-LE confort 4,2 t	I 145 RB-LE lightweight 3,5 t	I 145 RB-LE confort 4,2 t	I 148 KB-LE confort 4,2 t	I 149 RB-LE confort 4,2 t	I 150 RB-QB confort 4,2 t
<b>Multimédias</b>													
710029	Système Mediacenter Pioneer 9 <sup>11</sup> avec système de navigation, guidage itinéraire camping-cars, DAB+ (Fiat Ducato) <sup>19)</sup>	1.450	1.510	3	○	○	○	○	○	○	○	○	○
710160	Système de caméra de recul avec simple lentille, écran couleur 7" <sup>82)</sup>	1.070	1.115	0,5	●	●	●	●	●	●	●	●	●
710180	Système de caméra de recul avec double lentille, obturateur et écran couleur 7" <sup>83)</sup>	1.705	1.775	1	○	○	○	○	○	○	○	○	○
710501	Support TV mural 32" pivotant à 180° dans l'entrée <sup>36)</sup>	660	690	4,5	-	-	-	-	●	●	-	-	-
710503	Système coulissant de l'écran TV 32" dans la banquette latérale <sup>36)</sup>	660	690	2	-	-	-	-	-	-	●	●	●
710506	Système coulissant de l'écran TV 24" pour le placard-TV au niveau des banquettes <sup>36)</sup>	660	690	11	●	●	●	●	-	-	-	-	-
710547	Smart TV à LED 24" pour le système coulissant de la TV / support TV <sup>39)</sup>	1.355	1.410	5	●	●	●	●	-	-	-	-	-
710548	Smart TV à LED 32" pour système coulissant de la TV <sup>39)</sup>	1.835	1.910	8	-	-	-	-	●	●	●	●	●
710481	Placard-TV dans la chambre avec système coulissant TV et kit de connexion <sup>36)</sup>	855	890	8,5	●	●	●	●	-	-	●	●	-
910460	Prise TV supplémentaire au niveau de la chambre <sup>25) 36)</sup>	320	335	1,5	●	●	●	●	●	●	●	●	-
710477	Préparation pour la connexion de la TV dans la chambre, avec jeu de câbles et cache	270	285	1	-	-	-	-	-	-	-	-	●
710474	Smart TV à LED 24" en chambre, support-TV pivotant (disponible à partir d'avril 2025)	1.790	1.865	n.a.	-	-	-	-	-	●	-	-	-
710472	Smart TV à LED 24" pour le placard-TV en chambre ou sur la cloison arrière du cabinet de toilettes <sup>23) 25) 39) 87)</sup>	1.355	1.410	4	●	●	●	●	-	-	●	●	-
710478	Smart TV à LED 24" en chambre, support-TV, interrupteur de contact, signal TV inclus <sup>23) 39) 86)</sup>	1.810	1.885	5,5	-	-	-	-	-	-	-	-	●
710575	Caméra de contrôle au niveau du tuyau d'écoulement du réservoir des eaux usées <sup>85) 100)</sup>	530	555	0,5	○	○	○	○	○	○	○	○	○
<b>Installations satellites</b>													
750041	Installation satellite Teleco Flatsat Classic 85 avec fente C1 <sup>12) 23)</sup>	3.200	3.330	15	○	○	○	○	○	○	○	○	○
750046	Installation satellite Flatsat Easy Skew Smart 90 / Twin LNB pour une 2ème TV <sup>12) 23)</sup>	3.535	3.680	16,5	○	○	○	○	○	○	○	○	○
<b>Intérieur</b>													
810027	Style intérieur « casablanca » <sup>177)</sup>	640	670	-	-	-	-	-	-	-	○	○	○
810030	Style intérieur nuovo [de série pour le modèle superior]	640	670	-	-	-	○	○	○	○	-	-	-
810100	Moquette pour l'habitacle	345	360	7,5	○	○	○	○	○	○	○	○	○
810120	Moquette en cabine	180	190	2	○	○	○	○	○	○	○	○	○
810580	Salon transformable en couchage pour la nuit <sup>69)</sup>	550	575	7,5	-	-	○	○	○	○	○	○	○
810610	Porte coulissante en bois massif devant la chambre	380	400	5,5	-	-	-	-	○	X	X	X	-
810680	5. Siège sur la banquette latérale avec ceinture 3 points <sup>5)</sup>	955	995	10	-	-	-	-	-	-	○	○	○
810726	Caillebotis hydrofuge de même design que le plancher de l'habitacle	215	225	3,5	-	-	○	○	-	-	○	-	-



Réf.		CHF incl. 8,1% T.V.A.	Véhicules jusqu'à 3,5 t. CHF 8,1% TVA inclus, 4% taxes inclus	kg	I 141 KB-LE lightweight 3,5 t	I 141 KB-LE comfort 4,2 t	I 143 KB-LE lightweight 3,5 t	I 143 KB-LE comfort 4,2 t	I 145 RB-LE lightweight 3,5 t	I 145 RB-LE comfort 4,2 t	I 148 KB-LE comfort 4,2 t	I 149 RB-LE comfort 4,2 t	I 150 RB-QB comfort 4,2 t
<b>Équipement spécial réduisant le poids</b>													
810440	Suppression du lit de pavillon ; placards de pavillon tout autour de la cabine à la place	615	640	-16	○	○	○	○	○	○	○	○	○
810430	Suppression du matelas de qualité pour lit de pavillon (disponible à partir de décembre 2024) <sup>72)</sup>	-	-	-8	○	-	○	-	○	-	-	-	-
810900	Rangements ouverts au lieu de coffres de toit circulaires à l'arrière pour réduire le poids (disponible à partir de janvier 2025)	60	65	-14	○	-	○	-	○	-	-	-	-
810260	Lit arrière avec système à ressorts Carawinx au lieu du sommier à lattes	530	555	-2	○	○	○	○	○	○	○	○	○
<b>Tissus d'intérieur</b>													
850600	Barcelona 23 - Combinaison de tissus Antara <sup>112)</sup>	De série	De série	-	X	X	X	X	X	X	X	X	X
850610	Venezia - Combinaison de tissus Antara <sup>112)</sup>	De série	De série	-	X	X	X	X	X	X	X	X	X
850620	Cambridge 25 - Combinaison de tissus Antara <sup>112)</sup>	De série	De série	-	X	X	X	X	X	X	X	X	X
850304	London 25 - Combinaison de tissus	De série	De série	-	X	X	X	X	X	X	X	X	X
850314	Paris - Combinaison de tissus	390	410	-	○	○	○	○	○	○	○	○	○
850640	Davos - Combinaison cuir textile-tissu	390	410	1	○	○	○	○	○	○	○	○	○
850710	Cuir partiel Ivoire - Combinaison cuir-tissu	1.385	1.445	2	○	○	○	○	○	○	○	○	○
850720	Cuir partiel Macchiato 23 - Combinaison cuir-tissu <sup>112)</sup>	1.385	1.445	2	○	○	○	○	○	○	○	○	○
850690	Cuir Ivoire	3.410	3.550	3	○	○	○	○	○	○	○	○	○
850730	Cuir Sand <sup>112)</sup> *	3.410	3.550	3	○	○	○	○	-	-	○	○	○
850740	Cuir Macchiato	3.410	3.550	3	○	○	○	○	○	○	○	○	○
850501	Set déco « Chambre » : Coussins décoratifs, couverture, set de draps-housses <sup>26)</sup>	380	400	3,5	○	○	○	○	○	○	○	○	○

\* n'est pas possible en combinaison avec style intérieur casablanca 1

## Le nouveau SMART LINER

Le C2-tourer est à la fois léger et très confortable. Unique en son genre : le SMART LINER est également disponible dans la catégorie 3,5 t



## La catégorie Premium des camping-cars légers :



- Modèles lightweight 3,5 t avec masse maximale autorisée de 3500 kg et 4 places assises autorisées
- Une construction légère et innovante permet un équipement adapté à la pratique dans la catégorie des 3,5 t

## Soute profondément décaissée dans le double plancher très spacieux et chauffé :



- Hauteur utile jusqu'à 55,5 cm
- Accessible depuis l'extérieur via plusieurs grandes portes de soutes. Accès pratique depuis l'intérieur par le couvercle de la banquette du salon en L, la banquette latérale rabattable ainsi que les grandes trappes dans le plancher de l'habitacle
- Grand rangement traversant central (haut. int. 22 cm) avec rangement prof. décaissé (haut. utile 46 cm), aisément chargeable par la porte de cellule XL via les trappes relevables dans le plancher de l'habitacle
- L'ensemble de la soute profondément décaissée dans le double plancher est chauffée par la fonction de stockage thermique

## Châssis surbaissé AL-KO Carthago spécial / spécial light :



- P.T.A.C. de 3,5 t à 4,5 t

## Carrosserie Carthago de la catégorie Liner Premium :



- Jonction de la carrosserie très solide grâce à des poutres transversales (toit-paroi / plancher-paroi)
- Cellule totalement exempte de bois avec noyau isolant en mousse rigide RTM hydrofuge
- Cloisons intérieures et face intérieure du toit en aluminium
- Revêtement mural en microfibrilles climatiques

## Support véhicule

### Mercedes-Benz Sprinter avec châssis surbaissé AL-KO

- Moteur : diesel 2,0 l avec Adblue (22 l), 150 ch / 110 kW, 4 cylindres, 330 Nm, Euro VI E, 6 vitesses, à traction avant
- Châssis surbaissé AL-KO Carthago spécial light (modèles lightweight 3,5 t)
- Châssis surbaissé AL-KO Carthago spécial (modèles confort 4,2 t)
- Pneus toutes saisons (M+S)
- Système Start & Stop
- Démarrage sans clé avec touche marche/arrêt
- Airbag côté conducteur / côté passager <sup>1)</sup>
- Assistant de stabilisation en cas de vent latéral, assistant au démarrage dans les pentes, ABS, ASR, EBV, ESP
- Assistant de freinage actif et assistant d'attention actif
- Porte-gobelet côté conducteur et passager, boîte à gants côté passager
- Couvercle rabattable pour dépose
- Commande automatique des phares
- Système d'appel d'urgence Mercedes-Benz, gestion des pannes
- Batterie AGM 12 V / 92 Ah
- Réservoir à carburant de 65 l
- Jantes en alu de 16 pouces
- Feux de croisement à LED
- Feux de jour à LED
- Pare-boue sur l'essieu avant et arrière
- Préparation (jeu de câbles) pour verrouillage central porte de cellule
- Chauffage électrique à air pulsé additionnel en cabine
- Kit de dépannage Fix & Go
- Rétroviseur de type bus « Carthago best view » avec boîtier noir à réglage électrique, chauffable

## Une carrosserie de la catégorie Liner Premium

- 10 ans de garantie d'étanchéité
- Carrosserie exempte de bois avec toit et sous-plancher revêtu de polyester
- Jonction toit-paroi moyennant l'arrondi et des poutres transversales
- Systèmes de rails sur les côtés du toit avec évacuation des eaux de pluie
- Parois latérales et paroi arrière avec de l'aluminium sur la face extérieure et intérieure
- Noyau isolant en mousse rigide au niveau du toit, du plancher et des parois
- Jonction dessous de caisse-parois moyennant des poutres collées en plein avec un insert anti-froid additionnel
- Épaisseur totale des parois et du toit 38 mm
- Portes de soutes en matériau original des parois « Carthago Isoplu »
- Étanchéité des portes de soutes à l'intérieur et à l'extérieur ; joint extérieur comme protection contre les projections d'eau
- Portes de soutes et porte de cellule avec charnières noyées
- Bouchon du réservoir à carburant affleurant dans la paroi
- Jupes latérales segmentées en profilé d'aluminium
- Arrière au design dynamique
- Feux arrière à LED avec C-Branding Carthago
- Baie de cellule Seitz S4 à double cadre sans ponts thermiques avec vitrage isolant, moustiquaire et store plissé occultant
- Lampe extérieure LED au-dessus de la porte de cellule avec gouttière
- Marche-pied de la porte de cellule à commande électrique et avec alarme sonore

## Cabine

- Tableau de bord profondément abaissé vers l'avant (contact visuel avec la chaussée après 3,77 m)
- Plissé de pare-brise à structure alvéolaire isolante
- Plissé occultant au niveau des vitres latérales (à commande latérale)
- Face avant en polyester, à double coque isolée
- Porte de la cabine avec double verrouillage de sécurité, lève-vitre à commande électrique, gouttière
- Mesures d'insonorisation du compartiment moteur
- Sièges confort Aguti « Roadliner » côté conducteur et côté passager avec logo Carthago entrelacé dans le tissu d'intérieur, pivotants, ceintures de sécurité intégrées et accoudoirs rembourrés
- Tableau de bord avec sideboard pratique
- Habillage de la face inférieure du lit de pavillon en cuir, pare-soleil, spots LED et rangements sur les côtés

## Soute profondément décaissée dans le double plancher

- Hauteur utile jusqu'à 55,5 cm
- Rangement traversant chauffé et éclairé
- Accès depuis l'extérieur via plusieurs grandes portes de soutes
- Accès aisé depuis l'intérieur via le salon en L avec couvercle breveté, banquette latérale rabattable ainsi que via la grande trappe dans le plancher au niveau de la cuisine et de l'entrée
- Rangement à travers central (hauteur int. 22 cm) avec rangement décaissé (haut. utile 46 cm)

## Grand garage à scooter

- Garage à scooter d'une capacité de charge de 350 kg maxi
- Grande porte de garage côté passager, porte additionnelle côté conducteur
- Plancher du garage avec face inférieure et supérieure en polyester, revêtement antidérapant
- Isolé tout autour et chauffé, donc à l'abri du gel
- Système d'arrimage au moyen d'une poutre de renfort équipée de huit œilletons d'arrimage

## design intérieur

- Style intérieur « casablanca 2 » : Décor des meubles en cerisier noble avec grandes façades de placards de pavillon bicolore en ivoire brillant combiné avec des contrastes modernes en anthracite-noir

## Espace séjour

- Revêtement climatique des faces intérieures des parois et du toit
- salon en L avec banquette latérale
- Table de salon pivotante de 360° et coulissante 2 positions en actionnant une pédale
- Rangement à chaussures pivotant dans la base de la banquette, avec éclairage d'accentuation LED
- Coussins avec noyau de mousse multi-couches Premium et soutien lombaire
- Technique de double assemblage « Durafix » : Éléments de meubles vissés et chevillés
- Portes à clapets avec amortisseur
- Système de rideaux avec rideau déco amovible

## Cuisine

- Comptoir de cuisine comme séparation visuelle de l'espace et surface de travail supplémentaire
- Surface du plan de travail décor ardoise anti-rayures
- Plan de travail rétroéclairé avec une bande lumineuse à LED
- Cuisine avec tiroir range-couvert
- Tiroirs à roulements « easy glide », système de fermeture soft-close
- Poubelle séparée dans une zone hygiénique séparée
- Cuisinière 3 feux avec couvercle en verre en deux parties avec grille en fil métallique robuste et émaillée et fond en acier inoxydable (modèles lightweight 3,5 t)
- Cuisinière 3 feux avec couvercle en verre en deux parties avec grille en fonte robuste et fond en verre (modèles confort 4,2 t)
- Évier rond en inox, noyé dans le plan de travail, avec cache-évier multifonctions, support mural comme extension du plan de travail
- Robinetterie en métal pratique pour les casseroles hautes
- Crédence en verre déco crème
- Grand frigo avec porte s'ouvrant dans les deux sens (modèles 145 RB-LE, 147 RB-LE K, 148 RB-QB K : Slimtower), comp. freezer séparé, système de recherche automatique de l'énergie 12 V / 230 V / gaz
- Lanterneau Mini-Heki

## Salle de bains | Dressing

### Dressing et séparation de la pièce

- Dressing avec porte de la salle d'eau ou de la salle de bains pouvant être fermée à clé côté habitacle
- Porte coulissante en bois massif devant la chambre (modèles 145 RB-LE, 147 RB-LE confort 4,2 t)
- Cloison-TV et cloison de séparation devant la chambre (modèles 148 RB-QB confort 4,2 t)
- Penderie jusqu'au plafond avec deux tringles à vêtements et une tablette d'étagère intégrée dans le dressing (modèles 147 RB-LE)

### Salle de bains spacieuse avec douche séparée

- Accès à la douche sur un niveau
- Porte-serviettes au-dessus de la douche circulaire
- Caillebotis de même design que le plancher de l'habitacle, amovible pour prendre la douche
- Douchette réglable en hauteur sur une barre chromée
- Lanterneau dans la douche
- Lanterneau Mini Heki dans le cabinet de toilette
- Meuble sous lavabo avec porte-papier toilette, vasque à poser et miroir (modèles lightweight 3,5 t)
- Meuble sous-lavabo avec porte-papier toilette, vasque à poser, armoire de toilette et miroir avec éclairage LED indirect (modèles confort 4,2 t)

## Espace nuit

### Lit de pavillon au-dessus de la cabine

- Sommier et matelas de qualité
- Abaissement très profond du lit : Montée par le siège latéral
- Sommier qui ne vacille pas en position pour la nuit, étagère à livres et spots à LED
- Rideau de séparation entre le lit de pavillon et l'habitacle

### lits fixes à l'arrière

- Sommier à lattes en deux parties, chauffé et ventilé
- Matelas 7 zones en mousse à froid de qualité
- Lanterneau Mini-Heki
- Lits jumeaux longitudinaux / lit queen size : Tête de lit relevable
- Lit queen size coulissant des deux côtés avec fonction de lecture (modèle 148 RB-QB)

### Lits jumeaux longitudinaux

- Marchepied rigide (modèles lightweight 3,5 t)
- Marchepied extractible, y compris extension de la surface de couchage (modèles confort 4,2 t)
- Penderies sous les lits abaissés dans la soute profondément décaissée dans le double plancher, avec fonction de levage et matelas divisé
- Placards de pavillon tout autour

## Technologie embarquée

### Eau

- Réservoir d'eau douce et des eaux usées dans la soute profondément décaissée dans le double plancher chauffé, ouverture de nettoyage dans la trappe dans le plancher de l'habitacle ou du garage à scooter (selon le modèle)
- Centrale de vidange d'eau dans la soute profondément décaissée dans le double plancher
- Système de pompe à pression nécessitant peu d'entretien

### gaz

- Coffret à bouteilles de gaz extérieur, positionné bas, volet extérieur avec support séparé
- Pour 2 bouteilles de gaz de 11 kg
- Robinets d'arrêt de gaz au niveau de la cuisine

### Système électrique

- Centrale électrique dans le garage à scooter avec chargeur, fusibles, disjoncteur FI, chargeur automatique 16 A avec coupure automatique en cas de sous-tension
- Centrale à batteries chauffée, 1 batterie gel de 80 Ah dans le double plancher, accessible via le rangement dans le double plancher côté conducteur, interrupteur principal
- Panneau de commande numérique Truma CP+ pour le chauffage à air pulsé, installé derrière le panneau technique au-dessus de la porte d'entrée
- Prise 230 V au niveau du salon, de l'entrée, de la cuisine, de la salle de bains, dans le garage à scooter
- Prise 12 V en cabine (Mercedes-Benz : 1x)
- Prises USB en cabine (Mercedes-Benz : 1x)

### Concept d'éclairage innovant

- Baldaquin avec spots LED additionnels et éclairage à LED indirect
- Éclairage d'accentuation LED au niveau de la cuisine / dans le socle de la banquette
- Éclairage de travail et éclairage d'ambiance pouvant être allumés séparément

## Système de chauffage

- Bouches de chauffage au niveau de la cabine, du tableau de bord, des seuils de porte, de l'habitacle, de la soute profondément décaissée dans le double plancher et du garage à scooter
- Tableau de bord chauffé de manière ciblée, avec effet de chauffage par rayonnement
- Effet de chauffage par le sol grâce à la soute profondément décaissée dans le double plancher chauffé accumulateur de chaleur

Pour les séries C1-tourer et C2-tourer, on distingue deux variantes de poids et d'équipement.

Pour vous, en tant que client, cette distinction permet d'orienter clairement les modèles qui répondent à vos besoins.



Si vous recherchez un véhicule léger répondant aux exigences de la catégorie 3,5 t et pouvant être conduit avec un permis de conduire européen de catégorie B, les **modèles lightweight 3,5** sont le bon choix pour vous. Ceux-ci allient une construction légère innovante à l'ADN premium de Carthago.



Nos **modèles confort 4,2 t** sont le bon choix pour ceux qui ne dépendent pas de la limite de poids de 3,5 t et qui ne veulent pas faire de compromis sur le confort. D'énormes réserves de charge utile et un confort d'habitation maximal permettent à ces modèles de répondre à tous les souhaits.

Pour vous aider à choisir le bon modèle, voici les différences d'équipement entre les modèles lightweight 3,5 t et confort 4,2 t.

lightweight 3,5 t	confort 4,2 t	Option pour le modèle lightweight 3,5 t
<b>Véhicule de base Mercedes-Benz Sprinter</b>		
Mercedes-Benz Sprinter avec un PTAC de 3 500 kg avec cadre surbaissé AL-KO Carthago spécial light	Mercedes-Benz Sprinter avec un PTAC de <b>4 200 kg</b> avec <b>cadre surbaissé AL-KO Carthago spécial</b>	
Réservoir de carburant de 65 l de série	Réservoir de carburant de 65 l de série, <b>réservoir de carburant de 92 l disponible dans le pack Base Plus</b>	○
<b>carrosserie</b>		
Accès extérieur au double plancher par une trappe de rangement devant la porte de la cellule XL	Accès extérieur au double plancher par une trappe de rangement devant et <b>compartment extérieur supplémentaire abaissé derrière la porte de la cellule XL</b>	○
<b>Cabine</b>		
Coffre de toit latéral avec trappe frontale sous le lit de pavillon côté conducteur	Coffre de toit latéral avec trappe frontale sous le lit de pavillon côté conducteur et <b>passager</b>	
<b>double plancher</b>		
Immense soute profondément décaissée dans le double plancher dans l'entrée avec abaissement supplémentaire de l'espace de rangement en matériau léger robuste et résistant	Immense soute profondément décaissée dans le double plancher dans l'entrée avec abaissement supplémentaire de l'espace de rangement en <b>matériau sandwich RTM de haute qualité et un revêtement de sol en PRV résistant</b>	
<b>Salle d'eau</b>		
Salle d'eau spacieuse avec lavabo moderne, grand miroir mural et armoire de rangement supplémentaire	Salle d'eau spacieuse avec lavabo moderne, grand <b>miroir mural éclairé</b> et armoire de rangement supplémentaire	
Meuble sous-lavabo avec support pour papier toilette	Meuble sous lavabo, y compris support de papier toilette et <b>panier à linge sale*</b>	
<b>Cuisine</b>		
Cuisinière 3 feux avec couvercle en verre en une ou deux parties (selon le modèle), grille en fil émaillé et fond en acier inoxydable**	Cuisinière 3 feux avec couvercle en verre en une ou deux parties (selon le modèle), <b>grille en fonte et fond en verre**</b>	
Couvercle d'évier multifonctionnel, y compris support mural pour l'extension du plan de travail	Couvercle d'évier multifonctionnel, y compris logement mural pour l'extension du plan de travail et <b>fonction de planche à découper</b>	●
<b>Espace de couchage avec penderies</b>		
Escalier d'accès confortable pour les lits jumeaux longitudinaux	Marchepied extractible, <b>y compris extension de la surface de couchage avec coussin supplémentaire</b> pour lits jumeaux longitudinaux.	●
Penderies sous les lits jumeaux longitudinaux dans la soute profondément décaissée dans le double plancher, avec fonction de levage et matelas divisé	Penderies <b>y compris étagères</b> sous les lits jumeaux longitudinaux dans la soute profondément décaissée dans le double plancher, avec fonction de levage et matelas divisé	●
<b>Technique</b>		
Batterie lithium-ion 90 Ah, ordinateur de batterie inclus dans le pack Base Plus	Batterie gel 80 Ah en série	

\* Panier à linge sale disponible uniquement pour les implantations de salle de bains

\*\* Couverture en verre en deux parties pour les cuisines d'angle, en une partie pour les cuisines latérales

○ = Équipement spécial ● = inclus dans le pack



Veillez lire attentivement les informations juridiques sur les données relatives au poids aux pages 3 à 6 avant de conclure le contrat !



Vous pouvez également scanner le code QR pour obtenir toutes les informations importantes concernant le poids !



	I 145 RB-LE		I 147 RB-LE « K »	
	lightweight 3,5 t Mercedes-Benz Sprinter	comfort 4,2 t Mercedes-Benz Sprinter	lightweight 3,5 t Mercedes-Benz Sprinter	comfort 4,2 t Mercedes-Benz Sprinter
Boîte de vitesses	Boîte de vitesses manuelle à 6 rapports	Boîte de vitesses manuelle à 6 rapports	Boîte de vitesses manuelle à 6 rapports	Boîte de vitesses manuelle à 6 rapports
Châssis standard	Châssis surbaissé AL-KO spécial light 315 CDI	Châssis surbaissé AL-KO heavy 415 CDI	Châssis surbaissé AL-KO spécial light 315 CDI	Châssis surbaissé AL-KO heavy 415 CDI
Motorisation de base	Diesel 2,0 l (150 ch / 110 kW)	Diesel 2,0 l (150 ch / 110 kW)	Diesel 2,0 l (150 ch / 110 kW)	Diesel 2,0 l (150 ch / 110 kW)
Long. / larg. / haut. (mm) <sup>1) 2) 3)</sup>	7205 / 2170 / 2950	7205 / 2170 / 2950	7305 / 2170 / 2950	7305 / 2170 / 2950
Empattement (mm)	3900	3900	4135	4135
Hauteur double plancher/ soute prof. décaissée dans le double plancher (mm)	220 / 460	220 / 460	220 / 460	220 / 460
Haut. int. habitacle (mm)	1980	1980	1980	1980
Hauteur int. garage (mm)	1200	1200	1200	1200
Larg. / haut. porte garage côté passager (mm)	1050 x 1140	1050 x 1140	1050 x 1140	1050 x 1140
Larg. / haut. porte garage côté conducteur (mm)	1050 x 1140	1050 x 1140	1050 x 1140	1050 x 1140
P.T.A.C. (kg) <sup>9)</sup>	3500	4200 / 4500*	3500	4200 / 4500*
Poids en ordre de marche (kg) <sup>6)</sup>	2.987 (2.838 - 3.136)	3.027 (2.876 - 3.178)	3.007 (2.857 - 3.157)	3.047 (2.895 - 3.199)
Poids max. déterminé par le fabricant pour l'équipement supplémentaire de série (kg) <sup>7)</sup>	142	802	121	780
Poids remorquable max. (kg) <sup>10)</sup>	2000	2000	2000	2000
Nombre max. de sièges avec ceinture 3 points pour la route (de série/en option) <sup>5)</sup>	4	4	4	4
Nbre de couchages de série/en option	4 / 5	4 / 5	4 / 5	4 / 5
Dim. lit arrière (mm)	2 000 / 1900 X 850	2 000 / 1900 X 850	1900 / 2 000 X 850	1900 / 2 000 X 850
Dim. lit de pavillon (mm)	1900 x 1600	1900 x 1600	1900 x 1600	1900 x 1600
Dim. banquettes transformées en lit <sup>**</sup> (mm)	1940 x 985 / 550	1940 x 985 / 550	1940 x 985 / 550	1940 x 985 / 550
Taille frigo / comp. freezer (l)	133 / 12	133 / 12	133 / 12	133 / 12
Système de chauffage	Truma Combi 6	Truma Combi 6	Truma Combi 6	Truma Combi 6
Réservoir d'eau douce (l) <sup>52)</sup>	150	150	150	150
Réservoir des eaux usées (l)	140	140	140	140
Capacité batteries (Ah)	80	80	80	80
Prises 230 V / 12 V / USB	5 / 1 / 1	5 / 1 / 1	5 / 1 / 1	5 / 1 / 1
Réf.	110590	110591	110600	110601

1 Option Surcharge

\*\* En combinaison avec l'équipement spécial

\*\*\* La variante d'implantation I 147 RB-LE « K » confort 4,2 t est disponible à partir de janvier 2025

2) La largeur totale du véhicule correspond à la cote paroi extérieure-paroi extérieure (passages de roues latérales pour Mercedes-Benz Sprinter env. : + 70 mm)



Veuillez lire attentivement les informations juridiques sur les données relatives au poids aux pages 3 à 6 avant de conclure le contrat !



Vous pouvez également scanner le code QR pour obtenir toutes les informations importantes concernant le poids !

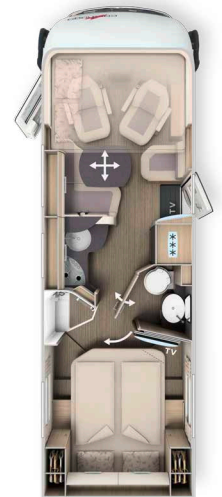
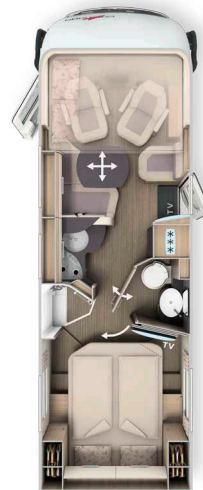

	<b>I 147 RB-LE « L » comfort 4,2 t Mercedes-Benz Sprinter</b>	<b>I 148 RB-QB « K » lightweight 3,5 t Mercedes-Benz Sprinter</b>	<b>Mercedes-Benz Sprinter comfort 4,2 t</b>	<b>I 148 RB-QB « L » comfort 4,2 t Mercedes-Benz Sprinter</b>
Boîte de vitesses	Boîte de vitesses manuelle à 6 rapports	Boîte de vitesses manuelle à 6 rapports	Boîte de vitesses manuelle à 6 rapports	Boîte de vitesses manuelle à 6 rapports
Châssis standard	Châssis surbaissé AL-KO heavy 415 CDI	Châssis surbaissé AL-KO spécial light 315 CDI	Châssis surbaissé AL-KO heavy 415 CDI	Châssis surbaissé AL-KO heavy 415 CDI
Motorisation de base	Diesel 2,0 l (150 ch / 110 kW)	Diesel 2,0 l (150 ch / 110 kW)	Diesel 2,0 l (150 ch / 110 kW)	Diesel 2,0 l (150 ch / 110 kW)
Long. / larg. / haut. (mm) <sup>1) 2) 3)</sup>	7405 / 2170 / 2950	7380 / 2170 / 2950	7380 / 2170 / 2950	7480 / 2170 / 2950
Empattement (mm)	4135	4135	4135	4135
Hauteur double plancher/ soute prof. décaissée dans le double plancher (mm)	220 / 460	220 / 460	220 / 460	220 / 460
Haut. int. habitacle (mm)	1980	1980	1980	1980
Hauteur int. garage (mm)	1200	1120 / 1240**	1120 / 1240**	1120 / 1240**
Larg. / haut. porte garage côté passager (mm)	1050 x 1140	1050 x 1100	1050 x 1100	1050 x 1100
Larg. / haut. porte garage côté conducteur (mm)	1050 x 1140	1050 x 1100	1050 x 1100	1050 x 1100
P.T.A.C. (kg) <sup>9)</sup>	4200 / 4500*	3500	4200 / 4500*	4200 / 4500*
Poids en ordre de marche (kg) <sup>6)</sup>	3.067 (2.914 - 3.220)	3.017 (2.866 - 3.168)	3.057 (2.904 - 3.210)	3.077 (2.923 - 3.231)
Poids max. déterminé par le fabricant pour l'équipement supplémentaire de série (kg) <sup>7)</sup>	760	110	769	749
Poids remorquable max. (kg) <sup>10)</sup>	2000	2000	2000	2000
Nombre max. de sièges avec ceinture 3 points pour la route (de série/en option) <sup>5)</sup>	4	4	4	4
Nbre de couchages de série/en option	4 / 5	4 / 5	4 / 5	4 / 5
Dim. lit arrière (mm)	1900 / 2 000 X 850	1950 x 1450	1950 x 1450	1950 x 1450
Dim. lit de pavillon (mm)	1900 x 1600	1900 x 1600	1900 x 1600	1900 x 1600
Dim. banquettes transformées en lit ** (mm)	1940 x 985 / 550	1940 x 985 / 550	1940 x 985 / 550	1940 x 985 / 550
Taille frigo / comp. freezer (l)	153 / 29	133 / 12	133 / 12	153 / 29
Système de chauffage	Truma Combi 6	Truma Combi 6	Truma Combi 6	Truma Combi 6
Réservoir d'eau douce (l) <sup>52)</sup>	150	150	150	150
Réservoir des eaux usées (l)	140	140	140	140
Capacité batteries (Ah)	80	80	80	80
Prises 230 V / 12 V / USB	5 / 1 / 1	5 / 1 / 1	5 / 1 / 1	5 / 1 / 1
Réf.	110605	110620	110621	110625

1 Option Surcharge

\*\* En combinaison avec l'équipement spécial

\*\*\* La variante d'implantation I 148 RB-QB « K » confort 4,2 t est disponible à partir de janvier 2025

2) La largeur totale du véhicule correspond à la cote paroi extérieure-paroi extérieure (passages de roues latérales pour Mercedes-Benz Sprinter env. : + 70 mm)



Réf.	216035		216037	
	lightweight 3,5 t		comfort 4,2 t	
Pack « Basis-Plus »	CHF incl. 8,1% T.V.A.	Véhicules jusqu'à 3,5 t. CHF 8,1% TVA inclus, 4% taxes inclus	CHF incl. 8,1% T.V.A.	Véhicules jusqu'à 3,5 t. CHF 8,1% TVA inclus, 4% taxes inclus
<b>Options de châssis</b>				
enjolveurs	75	80	75	80
Climatiseur semi-automatique Tempmatik <sup>33)</sup>	2.820	2.935	2.820	2.935
Régulateur de vitesse	505	530	505	530
Amplificateur de charge <sup>47)</sup>	195	205	195	205
Essieu avant avec capacité de charge plus élevée	455	475	455	475
Réservoir à carburant de 92 l	-	-	445	465
Volant en cuir avec l'option Touches multifonctions (si boîte de vitesses man., avec levier de vitesse en cuir)	420	440	420	440
Écran multifonctions avec affichage en couleur	530	555	530	555
Capteur de pluie	215	225	215	225
Frein de stationnement électrique	530	555	530	555
Réglage de l'inclinaison et de la hauteur des sièges cabine confort (avant/arrière)	-	-	540	565
Réglage de l'inclinaison et de la hauteur du siège conducteur confort, réglage de l'inclinaison du siège passager	400	420	-	-
Préparation pour la radio avec antenne de toit et DAB+, haut-parleurs (4) <sup>54) 88)</sup>	420	440	420	440
210335 Supplément Multimédia MBUX 10,2" avec syst. de navigation et DAB+ <sup>51)</sup>	4.165	4.335	4.165	4.335
Assistant de signalisation routière	400	420	400	420
<b>Options de cellule</b>				
Lanterneau Midi-Heki avec spots à LED au-dessus du salon en L	640	670	640	670
Grande porte de garage à scooter côté conducteur	540	565	540	565
Porte de cellule XL « premium two 2.0 » (largeur 63 cm) avec double verrouillage, store au niveau des baies et store moustiquaire	495	515	495	515
Batterie lithium-ion de 90 Ah, contrôleur de batteries incl. au lieu de la batterie gel de 80 Ah <sup>106)</sup>	825	860	-	-
Ventilation des toilettes SOG <sup>107)</sup>	345	360	345	360
Set de flexibles pour évacuer les eaux usées	-	-	115	120
Prise USB dans le placard de pavillon au-dessus du lit arrière	105	110	105	110
Préparation pour le ventilateur électrique du lanterneau	-	-	225	235
Préparation installation solaire	-	-	225	235
Préparation pour l'antenne satellite	-	-	225	235
Préparation caméra de recul (simple lentille)	-	-	225	235
Prix total des options individuelles	14.080	14.645	14.855	15.450
<b>Prix du pack</b>	<b>11.410</b>	<b>11.870</b>	<b>12.055</b>	<b>12.540</b>
<b>Économie réalisée</b>	<b>2.670</b>	<b>2.780</b>	<b>2.800</b>	<b>2.915</b>
<b>Poids du pack en kg</b>	<b>37</b>	<b>37</b>	<b>84,5</b>	<b>84,5</b>

Réf.	216270		
Pack châssis Plus Mercedes	Poids	CHF incl. 8,1% T.V.A.	Véhicules jusqu'à 3,5 t. CHF 8,1% TVA inclus, 4% taxes inclus
	<b>kg</b>		
Boîte automatique 9 rapports TRONIC avec fonction Hold		3.235	3.365
Variante de moteur 170 ch / 125 kW, Euro VI E (uniquement en combinaison avec boîte automatique) <sup>99)</sup>		2.775	2.890
Jantes en alu de 16 pouces (noires) avec pneus 4 saisons <sup>32)</sup>		1.390	1.450
Climatiseur pleinement automatique THERMOTRONIC		625	650
Prix total des options individuelles		8.025	8.350
<b>Prix du pack</b>	<b>13</b>	<b>7.655</b>	<b>7.965</b>
<b>Économie réalisée</b>		<b>370</b>	<b>385</b>

Réf.	216502		
Kit de préparation (uniquement pour modèle lightweight 3,5 t)*	Poids	CHF incl. 8,1% T.V.A.	Véhicules jusqu'à 3,5 t: CHF 8,1% TVA inclus, 4% taxes inclus
	<b>kg</b>		
Préparation pour le ventilateur électrique du lanterneau		225	235
Préparation installation solaire		225	235
Préparation pour l'antenne satellite		225	235
Préparation caméra de recul (simple lentille)		225	235
Prix total des options individuelles		900	940
<b>Prix du pack</b>	<b>4,5</b>	<b>695</b>	<b>725</b>
<b>Économie réalisée</b>		<b>205</b>	<b>215</b>

\* Recommandé, déjà inclus dans le pack Base Plus pour les modèles confort 4,2 t

Réf.	212321		
Pack « Assistance à la conduite » Mercedes-Benz * 56)	Poids	CHF incl. 8,1% T.V.A.	Véhicules jusqu'à 3,5 t: CHF 8,1% TVA inclus, 4% taxes inclus
	<b>kg</b>		
Assistant de régulation de distance actif DISTRONIC		✓	✓
Avertisseur de franchissement de ligne actif		✓	✓
Système de surveillance de la pression des pneus		✓	✓
<b>Prix du pack</b>	<b>0</b>	<b>820</b>	<b>855</b>

\* Uniquement en combinaison avec le pack châssis Plus. Assistant de freinage actif et assistant d'attention actif déjà inclus dans l'équipement de série

Réf.	212011		
Pack médias	Poids	32"	
		CHF incl. 8,1% T.V.A.	Véhicules jusqu'à 3,5 t: CHF 8,1% TVA inclus, 4% taxes inclus
	<b>kg</b>		
Système de caméra de recul numérique à simple lentille		1.070	1.115
Support TV mural 32" pivotant à 180° dans l'entrée 36)		660	690
TV smart LED 32" 39)		1.835	1.910
Prix total des options individuelles		3.565	3.710
<b>Prix du pack</b>	<b>13</b>	<b>2.590</b>	<b>2.695</b>
<b>Économie réalisée</b>		<b>975</b>	<b>1.015</b>
<b>SUPPLÉMENT</b> Installation satellite Teleco Flatsat Classic 85 avec fente CI 12) 23)	15	2.755	2.870

Réf.	210730		
Pack cuisine/café*	Poids	CHF incl. 8,1% T.V.A.	Véhicules jusqu'à 3,5 t: CHF 8,1% TVA inclus, 4% taxes inclus
	<b>kg</b>		
Convertisseur 12 V - 230 V, 1800 W, commutation priorité de réseau* 103)		1.810	1.885
Cafetière à capsules avec kit de connexion, syst. coulissant incl.		300	315
Prix total des options individuelles		2.110	2.195
<b>Prix du pack</b>	<b>11</b>	<b>1.790</b>	<b>1.865</b>
<b>Économie réalisée</b>		<b>320</b>	<b>335</b>

\* Uniquement en combinaison avec une deuxième batterie de cellule (gel) ou lithium

Réf.	810632	810636		
Pack confort dans l'habitacle   De série sur confort 4,2 tt	145 RB-LE 147 RB-LE		148 RB-QB	
	CHF incl. 8,1% T.V.A.	Véhicules jusqu'à 3,5 t: CHF 8,1% TVA inclus, 4% taxes inclus	CHF incl. 8,1% T.V.A.	Véhicules jusqu'à 3,5 t: CHF 8,1% TVA inclus, 4% taxes inclus
Marche d'accès lightweight, extractible, agrandissement de la surface de couchage avec coussin supplémentaire	✓	✓	-	-
Cache-évier multifonctionnel pouvant également être accroché à la paroi et servant de rallonge du plan de travail	✓	✓	✓	✓
Tablette d'étagère sous les lits jumeaux longitudinaux	✓	✓	✓	✓
<b>Prix du pack</b>	<b>605</b>	<b>630</b>	<b>150</b>	<b>160</b>
<b>Poids du pack en kg</b>		<b>5</b>		<b>1,5</b>

Réf.	210586	210584			
Pack TV chambre (uniquement pour modèle confort 4,2 t)*	Poids	145 RB-LE, 147 RB-LE		148 RB-QB	
		CHF incl. 8,1% T.V.A.	Véhicules jusqu'à 3,5 t: CHF 8,1% TVA inclus, 4% taxes inclus	CHF incl. 8,1% T.V.A.	Véhicules jusqu'à 3,5 t: CHF 8,1% TVA inclus, 4% taxes inclus
	<b>kg</b>				
Écran plat à LED 24", chambre avec support TV pivotant		1.790	1.865	-	-
Prise TV additionnelle au niveau de la chambre		320	335	-	-
Smart TV à LED 24" en chambre, support-TV, interrupteur de contact, signal TV inclus		-	-	1.810	1.885
Préparation pour la connexion de la TV dans la chambre, avec jeu de câbles et cache		-	-	270	285
Prix total des options individuelles		2.110	2.195	2.080	2.165
<b>Prix du pack</b>		<b>1.440</b>	<b>1.500</b>	<b>1.440</b>	<b>1.500</b>
<b>Économie réalisée</b>		<b>670</b>	<b>700</b>	<b>640</b>	<b>670</b>
<b>Poids du pack en kg</b>		<b>1,5</b>	<b>1,5</b>	<b>6,5</b>	<b>6,5</b>
<b>SUPPLÉMENT</b> pour installation satellite Teleco Flatsat Easy Skew Smart 90 / Twin LNB pour deuxième TV <sup>(2) (23)</sup>	16,5	2.920	3.040	2.920	3.040

\* disponible à partir d'avril 2025

Réf.		CHF incl. 8,1% T.V.A.	Véhicules jusqu'à 3,5 t: CHF 8,1% TVA inclus, 4% taxes inclus	kg	I 145 RB-LE lightweight 3,5 t	I 145 RB-LE confort 4,2 t	I 147 RB-LE « K » lightweight 3,5 t	I 147 RB-LE « K » confort 4,2 t	I 147 RB-LE « L » confort 4,2 t	I 148 RB-QB « K » lightweight 3,5 t	I 148 RB-QB « K » confort 4,2 t	I 148 RB-QB « L » confort 4,2 t
<b>Châssis Mercedes-Benz Sprinter</b>												
310467	Augmentation du PTAC de 4200 kg à 4500 kg	320	335	-	-	○	-	○	○	-	○	○
310611	Volume du réservoir de carburant 92 l	445	465	24,5	○	●	○	●	●	○	●	●
<b>Autres options de châssis</b>												
330023	Réglage de l'inclinaison et de la hauteur du siège conducteur (avant/arrière) <sup>11)</sup>	140	150	2,5	○	●	○	●	●	○	●	●
331620	phare antibrouillard	325	340	1	○	○	○	○	○	○	○	○
311400	Attelage amovible	1.765	1.840	38	○	○	○	○	○	○	○	○
311430	Attelage amovible en combinaison avec garage à scooter/ vélo électrique (disponible à partir d'avril 2025)	2.125	2.210	41	-	-	-	-	-	○	○	○
311300	Béquilles arrières à manivelle pour stabiliser le véhicule à l'arrêt	410	430	10	○	○	○	○	○	○	○	○

Réf.		CHF incl. 8,1% T.V.A.	Véhicules jusqu'à 3,5 t: CHF 8,1% TVA inclus, 4% taxes inclus	kg																		
					I 145 RB-LE lightweight 3,5 t	I 145 RB-LE comfort 4,2 t	I 147 RB-LE « K » lightweight 3,5 t	I 147 RB-LE « K » comfort 4,2 t	I 147 RB-LE « L » comfort 4,2 t	I 148 RB-QB « K » lightweight 3,5 t	I 148 RB-QB « K » comfort 4,2 t	I 148 RB-QB « L » comfort 4,2 t										
<b>Extérieur de la cellule</b>																						
410121	Verrouillage central pour porte de cellule XL « premium two 2.0 » et portière de cabine	430	450	0,5	○	○	○	○	○	○	○	○	○	○								
410150	Serrures de sécurité additionnelles dans la porte de la cabine et de la cellule	660	690	2	○	○	○	○	○	○	○	○	○	○								
410500	Store extérieur en cassette, alu, entoilage gris, long. : 3,5 m	1.515	1.580	35	○	-	○	-	-	○	-	-	-									
410520	Store extérieur en cassette, alu, entoilage gris, long. : 4,0 m	1.625	1.690	39	○	○	○	○	○	○	○	○	○									
410560	Store extérieur en cassette, alu, entoilage gris, long. : 4,5 m	1.735	1.805	42,5	○	○	○	○	○	○	○	○	○									
410660	Matelas isolant pour le pare-brise et les vitres latérales	430	450	6,5	○	○	○	○	○	○	○	○	○									
410114	Garage à scooter/vélo électrique breveté, hauteur de chargement jusqu'à 124 cm (disponible à partir d'avril 2025) <sup>42) 66)</sup>	550	575	11	-	-	-	-	-	○	○	○	○									
410925	Syst. coulissant et de transport pour 2 garages à scooter/vélos électriques <sup>71)</sup>	680	710	28,5	-	-	-	-	-	○	○	○	○									
410270	Compartment de rangement intégré dans le double plancher avec rabaissement et accès extérieur derrière la porte de cellule	835	870	8,5	○	X	○	X	X	○	X	X	X									
410785	Lanterneau Mini-Heki en cabine / au niveau du lit de pavillon	325	340	3	○	○	○	○	○	○	○	○	○									
410850	Ventilateur électrique au niveau du lanterneau au-dessus de la cuisine <sup>22)</sup>	485	505	2,5	○	○	○	○	○	○	○	○	○									
<b>Système électrique</b>																						
510020	Deuxième batterie de cellule au gel 80 Ah dans la centrale à batteries	505	530	26	-	○	-	○	○	-	○	○	○									
510056	Batterie lithium-ion de 90 Ah, contrôleur de batteries incl. au lieu de la batterie gel de 80 Ah <sup>106)</sup>	825	860	-14,5	●	○	●	○	○	●	○	○	○									
510057	Batterie lithium-ion de 150 Ah avec contrôleur et écran tactile séparé (remplace la batterie lithium-ion de 90 Ah)	1.410	1.470	5	○	-	○	-	-	○	-	-	-									
510053	Batterie lithium-ion de 150 Ah, contrôleur de batteries et écran tactile séparé incl. <sup>55)</sup>	2.235	2.325	-9,5	-	○	-	○	○	-	○	○	○									
510081	Installation solaire : 2 x 110 W <sup>12)</sup>	1.845	1.920	16,5	○	○	○	○	○	○	○	○	○									
510180	Convertisseur 12 V - 230 V, 1800 W, commutation priorité de réseau <sup>103) 110)</sup>	1.810	1.885	8	●	●	●	●	●	●	●	●	●									
510255	Pack « Prises » avec prises additionnelles (3 x 230 V, 2 x USB) <sup>45)</sup>	455	475	2,5	○	○	○	○	○	○	○	○	○									
510201	Système d'alarme Carthago Security <sup>35)</sup>	1.320	1.375	3	○	○	○	○	○	○	○	○	○									
<b>Gaz   Eau   Divers</b>																						
610020	Truma DuoControl CS <sup>73)</sup>	410	430	3	○	○	○	○	○	○	○	○	○									
610021	Filtre gaz pour Truma DuoControl CS (recommandé) <sup>95)</sup>	205	215	0,5	○	○	○	○	○	○	○	○	○									
610140	Douche extérieure eau chaude / froide dans le garage à scooter côté passager	325	340	2,5	○	○	○	○	○	○	○	○	○									
610480	Surclassement du garage à scooter avec revêtement de feutre aiguilleté, filets à bagages	325	340	4,5	○	○	○	○	○	○	○	○	○									
610500	Plancher en alu pour le garage à scooter <sup>66)</sup>	170	180	11	○	○	○	○	○	○	○	○	○									
<b>Cuisine   Appareils</b>																						
550067	Four à gaz avec fonction gril dans l'élément bas de la cuisine <sup>37)</sup>	985	1.025	8,5	○	○	○	○	○	○	○	○	○									
550287	Cafetière à capsules avec kit de connexion, syst. coulissant incl.	300	315	3	●	●	●	●	●	●	●	●	●									
<b>Chauffage   Climatiseur</b>																						
650040	Truma Combi 6E (cartouche chauffante additionnelle 2 x 900 W / 230 V) <sup>63)</sup>	690	720	1	○	○	○	○	○	○	○	○	○									
650230	Système de chauffage à l'eau chaude Alde, 230 V / fonctionnant au gaz avec booster en cabine <sup>63) 113)</sup>	3.155	3.285	56	○	○	○	○	○	○	○	○	○									
650240	Échangeur thermique Alde (mise à profit de la chaleur provenant du moteur) <sup>65) 113)</sup>	1.095	1.140	9,5	○	○	○	○	○	○	○	○	○									

Réf.		CHF incl. 8,1% T.V.A.	Véhicules jusqu'à 3,5 t: CHF 8,1% TVA inclus, 4% taxes inclus	kg	I 145 RB-LE lightweight 3,5 t	I 145 RB-LE confort 4,2 t	I 147 RB-LE « K » lightweight 3,5 t	I 147 RB-LE « K » confort 4,2 t	I 147 RB-LE « L » confort 4,2 t	I 148 RB-QB « K » lightweight 3,5 t	I 148 RB-QB « K » confort 4,2 t	I 148 RB-QB « L » confort 4,2 t
<b>Multimédias</b>												
710202	Système de caméra de recul numérique à simple lentille <sup>82)</sup>	1.070	1.115	0,5	●	●	●	●	●	●	●	●
710501	Support TV mural 32" pivotant à 180° dans l'entrée <sup>36)</sup>	660	690	4,5	●	●	●	●	●	●	●	●
710548	TV smart LED 32" pour système coulissant de la TV <sup>39)</sup>	1.835	1.910	8	●	●	●	●	●	●	●	●
910460	Prise TV additionnelle au niveau de la chambre (disponible à partir d'avril 2025) <sup>25) 36)</sup>	320	335	1,5	●	●	●	●	●	-	-	-
710477	Préparation pour la connexion de la TV dans la chambre, avec jeu de câbles et cache (disponible à partir d'avril 2025)	270	285	1	-	-	-	-	-	●	●	●
710474	Smart TV à LED 24" en chambre, support-TV pivotant (disponible à partir d'avril 2025)	1.790	1.865	n.a.	-	●	-	●	●	-	-	-
710478	Smart TV à LED 24" en chambre, support-TV, interrupteur de contact, signal TV inclus (disponible à partir d'avril 2025) <sup>23) 39) 86)</sup>	1.810	1.885	5,5	-	-	-	-	-	-	●	●
<b>Installations satellites</b>												
750041	Installation satellite Teleco Flatsat Classic 85 avec fente CI <sup>12) 23)</sup>	3.200	3.330	15	○	○	○	○	○	○	○	○
750046	Installation satellite Flatsat Easy Skew Smart 90 / Twin LNB pour une 2ème TV <sup>12) 23)</sup>	3.535	3.680	16,5	○	○	○	○	○	○	○	○
<b>Intérieur</b>												
810030	Style intérieur nuovo	640	670	-	○	○	○	○	○	○	○	○
810100	Moquette pour l'habitacle	345	360	7,5	○	○	○	○	○	○	○	○
810120	Moquette en cabine	180	190	2	○	○	○	○	○	○	○	○
810580	Salon transformable en couchage pour la nuit <sup>69)</sup>	550	575	7,5	○	○	○	○	○	○	○	○
810610	Porte coulissante en bois massif devant la chambre	380	400	5,5	○	X	○	X	X	-	-	-
810611	Cloison-TV et cloison de séparation devant la chambre (modèle 148 RB-QB)	825	860	16,5	-	-	-	-	-	○	X	X
<b>Équipement spécial réduisant le poids</b>												
810440	Suppression du lit de pavillon ; placards de pavillon tout autour de la cabine à la place	615	640	-16	○	○	○	○	○	○	○	○
810430	Suppression du matelas de qualité pour lit de pavillon (disponible à partir de décembre 2024) <sup>72)</sup>	-	-	-8	○	-	○	-	-	○	-	-
810900	Rangements ouverts au lieu de coffres de toit circulaires à l'arrière pour réduire le poids (disponible à partir de janvier 2025)	60	65	-14	○	-	○	-	-	-	-	-
810260	Lit arrière avec système à ressorts Carawinx au lieu du sommier à lattes	530	555	-2	○	○	○	○	○	○	○	○
<b>Tissus d'intérieur</b>												
850600	Barcelona 23 - Combinaison de tissus Antara <sup>112)</sup>	De série	De série	-	X	X	X	X	X	X	X	X
850610	Venezia - Combinaison de tissus Antara <sup>112)</sup>	De série	De série	-	X	X	X	X	X	X	X	X
850620	Cambridge 25 - Combinaison de tissus Antara <sup>112)</sup>	De série	De série	-	X	X	X	X	X	X	X	X
850304	London 25 - Combinaison de tissus	De série	De série	-	X	X	X	X	X	X	X	X
850314	Paris - Combinaison de tissus	390	410	-	○	○	○	○	○	○	○	○
850640	Davos - Combinaison cuir textile-tissu	390	410	1	○	○	○	○	○	○	○	○
850710	Cuir partiel Ivoire - Combinaison cuir-tissu	1.385	1.445	2	○	○	○	○	○	○	○	○
850720	Cuir partiel Macchiato 23 - Combinaison cuir-tissu <sup>112)</sup>	1.385	1.445	2	○	○	○	○	○	○	○	○
850690	Cuir Ivoire	3.410	3.550	3	○	○	○	○	○	○	○	○
850740	Cuir Macchiato	3.410	3.550	3	○	○	○	○	○	○	○	○
850501	Set déco « Chambre » : Coussins décoratifs, couverture, set de draps-housses <sup>26)</sup>	380	400	3,5	○	○	○	○	○	○	○	○

## La fascination de la catégorie Liner de Carthago : Élégance, confort et excellence

### Design extérieur exclusif :



- Design « v-face » Carthago
- Arrière à aspect bus moderne en polyester
- Feux arrière Carthago avec clignotants chenillard LED

### Soute profondément décaissée dans le double plancher très spacieux et chauffé :



- Hauteur utile jusqu'à 70 cm
- Accessible depuis l'extérieur via plusieurs grandes portes de soutes. Accès aisé depuis l'intérieur par le couvercle de la banquette du salon en L, la banquette latérale relevable ainsi que par les trappes dans le plancher de l'habitacle
- Grand rangement à travers avec soute profondément décaissée, également chargeable depuis l'extérieur par la porte de cellule XL via les trappes dans le plancher de l'habitacle

### Autonomie au-dessus de la moyenne :



- Eau douce 170 l, eaux usées 140 l
- 2 batteries de 80 Ah

### Châssis surbaissé AL-KO Carthago spécial :



- Simple essieu jusqu'à un P.T.A.C. de 4,5 t / double essieu jusqu'à une P.T.A.C. de 5,5 t

### Carrosserie Carthago de la catégorie Liner Premium :



- Jonction très solide de la carrosserie au moyen de poutres transversales
- Cellule exempte de bois avec noyau isolant en mousse rigide RTM
- Parois intérieures et face intérieure du toit en aluminium = protection contre la foudre
- Revêtement mural en microfibrilles climatiques

### Ligne d'équipement du chic c-line superior

- Face avant c-line superior avec pare-brise surélevé (Fiat Ducato)
- Face avant design « exclusive » au-dessus du pare-brise avec champ noir
- Décor extérieur étendu « superior »
- Capot design « Liner » - extension optique du pare-brise
- Style intérieur « linea siena » : décor des meubles châtaignier d'été avec des façades des placards de pavillon bicolores en ivoire brillant
- Surface du plan de travail en Corian massif sans joints
- Toilettes Thetford C 260 avec une cuvette en céramique <sup>92)</sup>

### Support véhicule

- Phares avant full LED Carthago (feux de croisement et feu de route) avec feux de jour à LED
- phare antibrouillard
- Airbag côté conducteur / côté passager <sup>1)</sup>
- Pare-boue sur l'essieu avant et arrière
- Kit de dépannage Fix & Go
- Jantes en alu de 16 pouces
- Pneus toutes saisons (M+S)

### Fiat Ducato avec châssis surbaissé AL-KO spécial Carthago

- Moteur : Diesel 2,2 l Multijet 3 avec Adblue (19 l), 180 ch / 132 kW, 4 cylindres, 380 Nm, Euro VIe, traction avant
- **Boîte automatique à convertisseur de couple à 8 rapports de série**
- Réservoir à carburant de 90 l
- Système Start & Stop
- Assistant de stabilisation en cas de vent latéral (modèles à simple essieu), régulateur de vitesse, ABS, ESP, ASR, anti-démarrage électronique, Hillholder, Hill Descent Control, Traction Plus, contrôle de stabilité pour les remorques, système de freinage en cas de collision <sup>65)</sup>
- Climatiseur manuel
- boîte à gants
- Enjoliveurs avec inscription Carthago

### Mercedes-Benz Sprinter avec châssis surbaissé AL-KO Carthago spécial

- Moteur : diesel 2,0 l avec Adblue (22 l), 150 ch / 110 kW, 4 cylindres, 330 Nm, Euro VI E, 6 vitesses, à traction avant
- Réservoir à carburant de 65 l
- Démarrage sans clé avec touche marche/arrêt
- Assistant de stabilisation en cas de vent latéral (modèles simple essieu), assistant hill holder, ABS, ASR, EBV, ESP
- Assistant de freinage actif et assistant d'attention actif
- Porte-gobelet côté conducteur et passager, boîte à gants côté passager
- Couvercle rabattable pour dépose
- Commande automatique des phares
- Système d'appel d'urgence Mercedes-Benz, gestion des pannes
- Batterie AGM 12 V / 92 Ah
- Élargisseur de voie essieu avant
- Préparation (jeu de câbles) pour verrouillage central porte de cellule
- Chauffage à air pulsé additionnel en cabine
- Enjoliveurs Mercedes-Benz d'origine

### Une carrosserie de la catégorie Liner Premium

- 10 ans de garantie d'étanchéité
- Carrosserie exempte de bois avec toit et sous-plancher revêtu de polyester
- Arrière de type bus en polyester, à double coque isolée, pare-choc séparé
- Jonction toit-paroi moyennant l'arrondi et des poutres transversales
- Systèmes de rails sur les côtés du toit avec évacuation des eaux de pluie
- Parois latérales et paroi arrière avec de l'aluminium sur la face extérieure et intérieure
- Noyau isolant en mousse rigide au niveau du toit, du plancher et des parois
- Jonction dessous de caisse-parois moyennant des poutres collées en plein avec un insert anti-froid additionnel
- Épaisseur totale des parois et du toit 38 mm
- Carrosserie avec protection contre la foudre certifiée / cage de Faraday
- Portes de soutes en matériau original des parois « Carthago Isoplus »



- Étanchéité des portes de soutes à l'intérieur et à l'extérieur ; joint extérieur comme protection contre les projections d'eau
- Portes de soutes et porte de cellule avec charnières noyées
- Bouchon du réservoir à carburant affleurant dans la paroi
- Jupes latérales segmentées en profilé d'aluminium
- Feux arrière Carthago avec clignotants chenillard LED
- Baie de cellule Seitz S4 à double cadre sans ponts thermiques avec vitrage isolant, moustiquaire et store plissé occultant
- Lampe extérieure LED au-dessus de la porte de cellule avec gouttière
- Marche-pied de la porte de cellule à commande électrique et avec alarme sonore

## Cabine

- Tableau de bord profondément abaissé vers l'avant (contact avec la chaussée après 2,77 m avec Fiat et après 3,77 m sur Mercedes-Benz)
- Plissé de pare-brise à structure alvéolaire isolante
- Plissé occultant au niveau des vitres latérales (à commande latérale)
- Modèles XL : Double vitrage isolant de la cabine : fenêtres latérales et de portière
- Face avant en polyester, à double coque isolée
- Porte de la cabine avec double verrouillage de sécurité, lève-vitre à commande électrique, gouttière
- Mesures d'insonorisation du compartiment moteur
- Sièges confort Aguti « Roadliner » côté conducteur et côté passager avec logo Carthago entrelacé dans le tissu d'intérieur, pivotants, ceintures de sécurité intégrées et accoudoirs rembourrés
- Tableau de bord avec pièce moulée garnie de cuir, crédence pratique ainsi qu'une préparation pour l'écran de la caméra de recul intégrée et porte-bouteilles
- Habillage de la face inférieure du lit de pavillon en cuir, pare-soleil, spots LED et rangements sur les côtés

## Soute profondément décaissée dans le double plancher

- Hauteur utile jusqu'à 70 cm
- Rangement traversant chauffé et éclairé
- Accès depuis l'extérieur via plusieurs grandes portes de soutes
- Accès aisé depuis l'intérieur via le salon en L avec couvercle breveté, couvercle relevable ainsi que via les grandes trappes dans le plancher au niveau de la cuisine et de l'entrée
- Rangement à travers central (hauteur int. 22 cm) avec rangement décaissé (haut. utile 46 cm)

## Grand garage à scooter

- Garage à scooter d'une capacité de charge de 350 kg maxi
- Grandes portes de garage côté conducteur et passager
- Plancher du garage avec face inférieure et supérieure en polyester, revêtement antidérapant
- Isolé tout autour et chauffé, donc à l'abri du gel
- Système d'arrimage au moyen d'une poutre de renfort équipée de huit œilletons d'arrimage

## Intérieur

- Style intérieur « linea moderna » : décor des meubles en acacia doré avec des façades des placards de pavillon bicolores en ivoire brillant

## Espace séjour

- Revêtement climatique des faces intérieures des parois et du toit
- salon en L avec banquette latérale
- Garnissage mural derrière la banquette latérale aspect cuir
- Modèles XL : salon XL avec très long canapé latéral côté passager
- Lanterneau panoramique Heki III au-dessus du salon avec spots LED
- Baie de cellule au-dessus de la banquette latérale côté passager (modèles XL)
- Table de salon pivotante de 360° et coulissante 2 positions en actionnant une pédale
- Placard à chaussures coulissant sur le côté avec système de rangement dans le socle de la banquette
- Coussins avec noyau de mousse multi-couches Premium et soutien lombaire
- Technique de double assemblage « Durafix » : Éléments de meubles vissés et chevillés
- Portes à clapets avec amortisseur
- Rideau déco amovible, système de stores bateau réglable et pouvant être bloqué

## Cuisine

- Cuisine d'angle avec comptoir de cuisine surélevé comme séparation de la pièce et plan de travail supplémentaire
- Plan de travail au décor « Savannah » et rebord en Corian
- Plan de travail rétroéclairé avec une bande lumineuse à LED
- Tiroirs à roulements « easy glide », système de fermeture soft-close
- Poubelle séparée dans une zone hygiénique séparée
- Tiroir à couverts compartimenté séparé, range-bouteilles
- Réchaud 3 flammes avec couvre-plaques en verre divisé, utilisable comme dépose d'appoint avec grille en fonte solide et fond en verre facile à nettoyer
- Évier rond en inox, noyé dans le plan de travail, avec cache-évier multifonctions, support mural comme extension du plan de travail
- Robinetterie design en métal, avec douchette extractible
- Crédence en verre déco crème
- Grand frigo avec porte s'ouvrant dans les deux sens, compartiment freezer séparé, syst. de recherche automatique de l'énergie 12 V / 230 V / gaz
- Grand rangement coulissant (modèles 5.9 XL LE, 6.2 XL QB jusqu'au plafond)
- Ventilateur électrique de lanterneau

## Salle de bains et dressing

### Dressing et séparation de la pièce

- Dressing avec porte de séparation pouvant être fermée à clé ou porte coulissante en bois massif (modèles XL) donnant sur l'habitacle
- Porte coulissante en bois massif devant la chambre (modèles 4.9 LE, 4.9 LE L, 5.0 QB L)
- Cloison-TV et cloison de séparation devant la chambre (modèles 5.0 QB)
- Porte coulissante en bois massif devant la chambre, avec grand miroir (modèles XL)
- Penderie jusqu'au plafond avec deux tringles à vêtements et une étagère intégrée dans le dressing (modèles 4.9 LE L, 5.0 QB L, modèles XL)

### Salle de bains spacieuse avec douche séparée (modèles 4.9 LE, 4.9 LE L, 5.0 QB, 5.0 QB L)

- Accès à la douche sur un niveau
- Porte-serviettes au-dessus de la douche circulaire
- Caillebotis hydrofuge de même design que le plancher de l'habitacle (modèle 5.0 QB : amovible pour prendre une douche)
- Douchette réglable en hauteur sur une barre chromée
- Lanterneau dans la douche
- Lanterneau Mini Heki dans le cabinet de toilette
- Meuble sous lavabo avec support papier WC, placard avec miroir
- Porte de la salle de bains spacieuse avec 3 fonctions (double porte de la salle d'eau pour les toilettes et comme séparation vers l'habitacle)

### Salle de bains XL avec concept d'espace XL (modèles 5.9 XL LE, 6.2 XL QB)

- Coin lavabo ouvert avec lavabo design
- Lanterneau Mini-Heki
- Douche circulaire XL avec caillebotis hydrofuge de même design que le plancher de l'habitacle et accès à la douche plain-pied, avec lanterneau et porte-serviettes
- Douchette réglable en hauteur sur une barre chromée
- Chauffage additionnel par le sol à l'eau chaude : serpentins additionnels dans le double plancher au niveau de la salle de bains
- Lanterneau Mikro-Heki dans les toilettes
- Toilettes séparées avec baie latérale, radiateur sèche-serviettes et extension de l'espace pieds

## Espace nuit

### Lit de pavillon au-dessus de la cabine

- Sommier et matelas de qualité
- Abaissement très profond du lit : Montée par le siège latéral
- Sommier qui ne vacille pas en position pour la nuit, étagère à livres et spots à LED
- Rideau de séparation entre le lit de pavillon et l'habitacle
- Lanterneau Mini-Heki

### lits fixes à l'arrière

- Sommier à ressort à élasticité ponctuelle « Carawinx », recommandé par les médecins, chauffé et ventilé
- Matelas 7 zones en mousse à froid de qualité
- Lanterneau Mini-Heki
- Tête de lit relevable
- Baie de cellule côté conducteur et côté passager

### Lits jumeaux longitudinaux

- Marchepied confort extractible pour accéder aux lits, escamotables, avec rangement additionnel et agrandissement de la surface de couchage
- Déposes design au niveau des placards de pavillon en chambre
- Penderies sous les lits abaissés dans la soute profondément décaissée dans le double plancher, avec fonction de levage et matelas divisé
- Placards de pavillon tout autour

## Technologie embarquée

### Eau

- Réservoir d'eau douce et des eaux usées dans la soute profondément décaissée dans le double plancher chauffé, ouverture de nettoyage dans la trappe dans le plancher de l'habitacle ou du garage à scooter (selon le modèle)
- Centrale de vidange d'eau dans la soute profondément décaissée dans le double plancher
- Système de pompe à pression nécessitant peu d'entretien
- Set de flexibles pour faciliter l'évacuation des eaux usées

### gaz

- Coffret à bouteilles de gaz extérieur, positionné bas
- Pour 2 bouteilles de gaz de 11 kg
- Robinets d'arrêt de gaz au niveau de la cuisine

### Système électrique

- Centrale électrique dans le garage à scooter avec chargeur, fusibles, disjoncteur FI, chargeur automatique 16 A avec coupure automatique en cas de sous-tension
- Centrale à batteries chauffée, avec 2 batteries gel de 80 Ah dans la soute profondément décaissée dans le double plancher, accessible via la soute côté passager, avec interrupteur principal (sur les modèles XL dans la penderie côté passager)
- Panneau de commande numérique Truma CP+ pour le chauffage à air pulsé, installé derrière le panneau technique au-dessus de la porte d'entrée (modèle à simple essieu)
- Prise 230 V au niveau du salon, de l'entrée, de la cuisine, de la salle de bains, dans le garage à scooter
- Prise 12 V en cabine (Fiat : 2 x, Mercedes-Benz : 1 x)
- Prise USB en cabine (Fiat : 2 x, Mercedes-Benz : 1 x)

### Concept d'éclairage innovant

- Système d'éclairage avec de nombreux spots LED en cabine, au niveau de l'habitacle et du dressing, dimmable en continu
- Baldaquin avec spots LED additionnels et éclairage à LED indirect
- Éclairage d'accentuation LED avec rétroéclairage au niveau de l'entrée

## Système de chauffage

- Bouches de chauffage au niveau de la cabine, du tableau de bord, des seuils de porte, de l'habitacle, de la soute profondément décaissée dans le double plancher et du garage à scooter
- Tableau de bord chauffé de manière ciblée, avec effet de chauffage par rayonnement
- Effet de chauffage par le sol grâce à la soute profondément décaissée dans le double plancher chauffé accumulateur de chaleur

## Système de chauffage à l'eau chaude Alde

- Modèles XL : chauffage à l'eau chaude Alde, avec circuit de chauffage séparé, nombreux radiateurs au niveau de la cabine, du tableau de bord, de l'habitacle, du double plancher et du garage à scooter
- Chauffage additionnel par le sol à l'eau chaude : serpentins additionnels dans le double plancher au niveau de la salle de bains XL

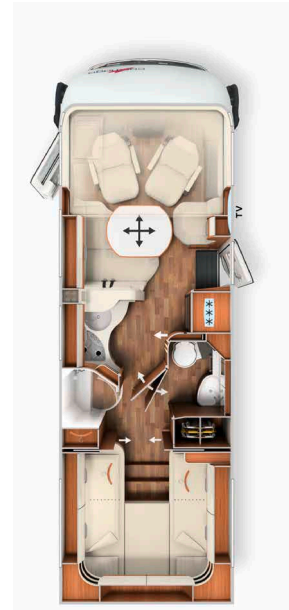
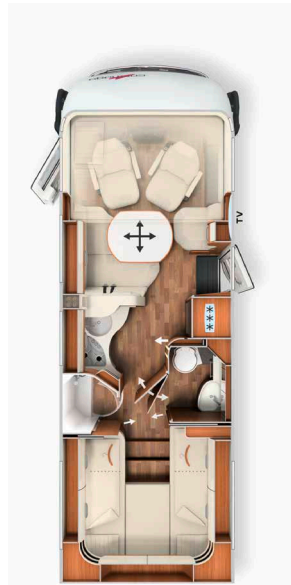
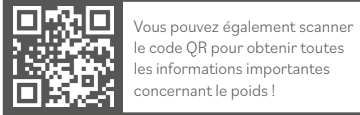
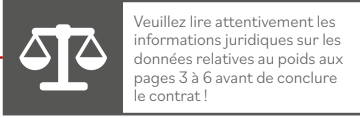

	I4.9 LE		I4.9 LE L	
	Fiat Ducato	Mercedes-Benz Sprinter	Fiat Ducato	Mercedes-Benz Sprinter
Support véhicule	Fiat Ducato	Mercedes-Benz Sprinter	Fiat Ducato	Mercedes-Benz Sprinter
Boîte de vitesses	Boîte automatique à convertisseur de couple à 8 rapports	Boîte de vitesses manuelle à 6 rapports	Boîte automatique à convertisseur de couple à 8 rapports	Boîte de vitesses manuelle à 6 rapports
Châssis standard	Châssis surbaissé AL-KO 40 heavy	Châssis surbaissé AL-KO 415 CDI	Châssis surbaissé AL-KO 40 heavy	Châssis surbaissé AL-KO 415 CDI
Motorisation de base	Diesel 2,2 l (180 ch / 132 kW)	Diesel 2,0 l (150 ch / 110 kW)	Diesel 2,2 l (180 ch / 132 kW)	Diesel 2,0 l (150 ch / 110 kW)
Long. / larg. / haut. (mm) <sup>1) 2) 3)</sup>	7390 / 2270 / 2920	7520 / 2270 / 2950	7770 / 2270 / 2920	7890 / 2270 / 2950
Empattement (mm)	4143	4243	4343	4443
Profondeur du double plancher / soute prof. décaissée dans le double plancher (mm)	220 / 460		220 / 460	
Haut. int. habitacle (mm)	1980		1980	
Hauteur int. garage (mm)	1200		1200	
Larg. / haut. porte garage côté passager (mm)	1050 x 1140		1050 x 1140	
Larg. / haut. porte garage côté conducteur (mm)	1050 x 1140		1050 x 1140	
P.T.A.C. (kg) <sup>9)</sup>	4250 / 4500*	4200 / 4500*	4250 / 4500*	4200 / 4500*
Poids en ordre de marche (kg) <sup>6)</sup>	3.485 (3.311 - 3.659)	3.477 (3.303 - 3.651)	3.555 (3.377 - 3.733)	3.557 (3.379 - 3.735)
Poids max. déterminé par le fabricant pour l'équipement supplémentaire de série (kg) <sup>7)</sup>	386	343	312	258
Poids remorquable max. (kg) <sup>10)</sup>	1800	2000	1800	2000
Nombre max. de sièges avec ceinture 3 points pour la route (de (série/en option) <sup>5)</sup>	4 / 5 <sup>15)</sup>		4 / 5 <sup>15)</sup>	
Nbre de couchages (de série/en option)	4 / 5		4 / 5	
Dim. lit arrière (mm)	2 000 / 1900 X 850		2 000 / 2 000 X 850	
Dim. lit de pavillon (mm)	1950 x 1600		1950 x 1600	
Dim. Banquettes transformées en lit (mm) **	1920 x 1125 / 670		1920 x 1125 / 670	
Taille frigo / comp. freezer (l)	153 / 29		153 / 29	
Système de chauffage	Truma Combi 6		Truma Combi 6	
Réservoir d'eau douce (l) <sup>52)</sup>	170		170	
Réservoir eau fraîche pour la route (l)	20		20	
Réservoir des eaux usées (l)	140		140	
Capacité batteries (Ah)	2 x 80		2 x 80	
Prises 230 V / 12 V / USB	5 / 2 / 2	5 / 1 / 1	5 / 2 / 2	5 / 1 / 1
Réf.	130170	130475	130179	130479

\* Option avec charge maximale

\*\* En combinaison avec l'équipement spécial

<sup>2)</sup> La largeur totale du véhicule correspond à la cote paroi extérieure-paroi extérieure (passages de roues latérales env. : + 70 mm).

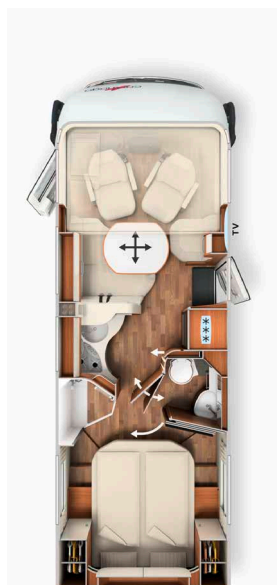
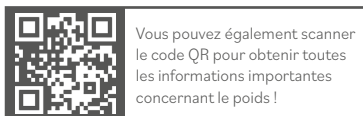
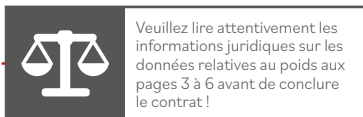

Support véhicule	15.0 QB		15.0 QB L	
	Fiat Ducato	Mercedes-Benz Sprinter	Fiat Ducato	Mercedes-Benz Sprinter
Boîte de vitesses	Boîte automatique à convertisseur de couple à 8 rapports	Boîte de vitesses manuelle à 6 rapports	Boîte automatique à convertisseur de couple à 8 rapports	Boîte de vitesses manuelle à 6 rapports
Châssis standard	Châssis surbaissé AL-KO 40 heavy	Châssis surbaissé AL-KO 415 CDI	Châssis surbaissé AL-KO 40 heavy	Châssis surbaissé AL-KO 415 CDI
Motorisation de base	Diesel 2,2 l (180 ch / 132 kW)	Diesel 2,0 l (150 ch / 110 kW)	Diesel 2,2 l (180 ch / 132 kW)	Diesel 2,0 l (150 ch / 110 kW)
Long. / larg. / haut. (mm) <sup>1) 2) 3)</sup>	7480 / 2270 / 2920	7610 / 2270 / 2950	7780 / 2270 / 2920	7910 / 2270 / 2950
Empattement (mm)	4143	4243	4343	4443
Profondeur du double plancher / soute prof. décaissée dans le double plancher (mm)	220 / 460		220 / 460	
Haut. int. habitacle (mm)	1980		1980	
Hauteur int. garage (mm)	1120 / 1240**		1120 / 1240**	
Larg. / haut. porte garage côté passager (mm)	1050 x 1100		1050 x 1100	
Larg. / haut. porte garage côté conducteur (mm)	1050 x 1100		1050 x 1100	
P.T.A.C. (kg) <sup>9)</sup>	4250 / 4500*	4200 / 4500*	4250 / 4500*	4200 / 4500*
Poids en ordre de marche (kg) <sup>6)</sup>	3.475 (3.301 - 3.649)	3.467 (3.294 - 3.640)	3.555 (3.377 - 3.733)	3.527 (3.351 - 3.703)
Poids max. déterminé par le fabricant pour l'équipement supplémentaire de série (kg) <sup>7)</sup>	396	352	312	289
Poids remorquable max. (kg) <sup>10)</sup>	1800	2000	1800	2000
Nombre max. de sièges avec ceinture 3 points pour la route (de série/en option) <sup>5)</sup>	4 / 5 <sup>15)</sup>		4 / 5 <sup>15)</sup>	
Nbre de couchages (de série/en option)	4 / 5		4 / 5	
Dim. lit arrière (mm)	1950 x 1450		1950 x 1450	
Dim. lit de pavillon (mm)	1950 x 1600		1950 x 1600	
Dim. banquettes transformées en lit (mm)***	1920 x 1125 / 670		1920 x 1125 / 670	
Taille frigo / comp. freezer (l)	153 / 29		153 / 29	
Système de chauffage	Truma Combi 6		Truma Combi 6	
Réservoir d'eau douce (l) <sup>52)</sup>	170		170	
Réservoir eau fraîche pour la route (l)	20		20	
Réservoir des eaux usées (l)	140		140	
Capacité batteries (Ah)	2 x 80		2 x 80	
Prises 230 V / 12 V / USB	5 / 2 / 2	5 / 1 / 1	5 / 2 / 2	5 / 1 / 1
Réf.	130180	130485	130189	130489

\* Option avec charge maximale

\*\* Option garage à scooter/vélo électrique

\*\*\* En combinaison avec l'équipement spécial

<sup>2)</sup> La largeur totale du véhicule correspond à la cote paroi extérieure-paroi extérieure (passages de roues latérales env. : + 70 mm).

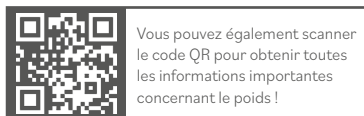
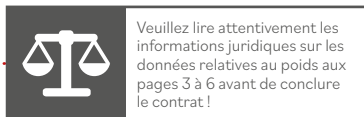

	I 4.9 LE superior		I 4.9 LE L superior	
	Fiat Ducato	Mercedes-Benz Sprinter	Fiat Ducato	Mercedes-Benz Sprinter
Support véhicule	Fiat Ducato	Mercedes-Benz Sprinter	Fiat Ducato	Mercedes-Benz Sprinter
Boîte de vitesses	Boîte automatique à convertisseur de couple à 8 rapports	Boîte de vitesses manuelle à 6 rapports	Boîte automatique à convertisseur de couple à 8 rapports	Boîte de vitesses manuelle à 6 rapports
Châssis standard	Châssis surbaissé AL-KO 40 heavy	Châssis surbaissé AL-KO 415 CDI	Châssis surbaissé AL-KO 40 heavy	Châssis surbaissé AL-KO 415 CDI
Motorisation de base	Diesel 2,2 l (180 ch / 132 kW)	Diesel 2,0 l (150 ch / 110 kW)	Diesel 2,2 l (180 ch / 132 kW)	Diesel 2,0 l (150 ch / 110 kW)
Long. / larg. / haut. (mm) <sup>1) 2) 3)</sup>	7390 / 2270 / 2920	7520 / 2270 / 2950	7770 / 2270 / 2920	7890 / 2270 / 2950
Empattement (mm)	4143	4243	4343	4443
Profondeur du double plancher / soute prof. décaissée dans le double plancher (mm)	220 / 460		220 / 460	
Haut. int. habitacle (mm)	1980		1980	
Hauteur int. garage (mm)	1200		1200	
Larg. / haut. porte garage côté passager (mm)	1050 x 1140		1050 x 1140	
Larg. / haut. porte garage côté conducteur (mm)	1050 x 1140		1050 x 1140	
P.T.A.C. (kg) <sup>9)</sup>	4250 / 4500*	4200 / 4500*	4250 / 4500*	4200 / 4500*
Poids en ordre de marche (kg) <sup>6)</sup>	3.485 (3.311 - 3.659)	3.477 (3.303 - 3.651)	3.555 (3.377 - 3.733)	3.557 (3.379 - 3.735)
Poids max. déterminé par le fabricant pour l'équipement supplémentaire de série (kg) <sup>7)</sup>	386	343	312	258
Poids remorquable max. (kg) <sup>10)</sup>	1800	2000	1800	2000
Nombre max. de sièges avec ceinture 3 points pour la route (de (série/en option) <sup>5)</sup>	4 / 5 <sup>15)</sup>		4 / 5 <sup>15)</sup>	
Nbre de couchages (de série/en option)	4 / 5		4 / 5	
Dim. lit arrière (mm)	2 000 / 1900 X 850		2 000 / 2 000 X 850	
Dim. lit de pavillon (mm)	1950 x 1600		1950 x 1600	
Dim. Banquettes transformées en lit (mm) **	1920 x 1125 / 670		1920 x 1125 / 670	
Taille frigo / comp. freezer (l)	153 / 29		153 / 29	
Système de chauffage	Truma Combi 6		Truma Combi 6	
Réservoir d'eau douce (l) <sup>52)</sup>	170		170	
Réservoir eau fraîche pour la route (l)	20		20	
Réservoir des eaux usées (l)	140		140	
Capacité batteries (Ah)	2 x 80		2 x 80	
Prises 230 V / 12 V / USB	5 / 2 / 2	5 / 1 / 1	5 / 2 / 2	5 / 1 / 1
Réf.	130171	130476	130177	130477

\* Option avec charge maximale

\*\* En combinaison avec l'équipement spécial

<sup>2)</sup> La largeur totale du véhicule correspond à la cote paroi extérieure-paroi extérieure (passages de roues latérales env. : + 70 mm).

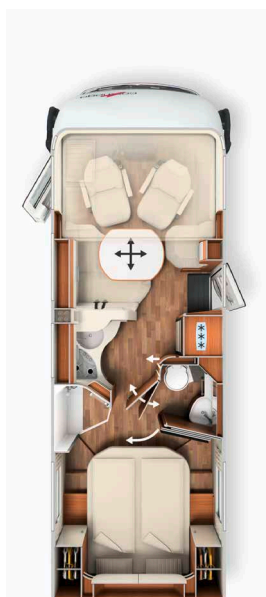
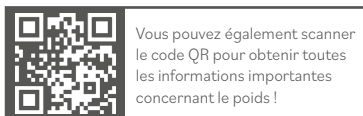
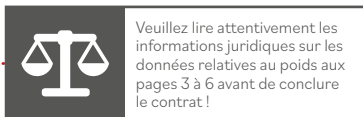

Support véhicule	I 5.0 QB superior		I 5.0 QB L superior	
	Fiat Ducato	Mercedes-Benz Sprinter	Fiat Ducato	Mercedes-Benz Sprinter
Boîte de vitesses	Boîte automatique à convertisseur de couple à 8 rapports	Boîte de vitesses manuelle à 6 rapports	Boîte automatique à convertisseur de couple à 8 rapports	Boîte de vitesses manuelle à 6 rapports
Châssis standard	Châssis surbaissé AL-KO 40 heavy	Châssis surbaissé AL-KO 415 CDI	Châssis surbaissé AL-KO 40 heavy	Châssis surbaissé AL-KO 415 CDI
Motorisation de base	Diesel 2,2 l (180 ch / 132 kW)	Diesel 2,0 l (150 ch / 110 kW)	Diesel 2,2 l (180 ch / 132 kW)	Diesel 2,0 l (150 ch / 110 kW)
Long. / larg. / haut. (mm) <sup>1) 2) 3)</sup>	7480 / 2270 / 2920	7610 / 2270 / 2950	7780 / 2270 / 2920	7910 / 2270 / 2950
Empattement (mm)	4143	4243	4343	4443
Hauteur double plancher / soute prof. décaissée dans le double plancher (mm)	220 / 460		220 / 460	
Haut. int. habitacle (mm)	1980		1980	
Hauteur int. garage (mm)	1120 / 1240**		1120 / 1240**	
Larg. / haut. porte garage côté passager (mm)	1050 x 1100		1050 x 1100	
Larg. / haut. porte garage côté conducteur (mm)	1050 x 1100		1050 x 1100	
P.T.A.C. (kg) <sup>9)</sup>	4250 / 4500*	4200 / 4500*	4250 / 4500*	4200 / 4500*
Poids en ordre de marche (kg) <sup>6)</sup>	3.475 (3.301 - 3.649)	3.467 (3.294 - 3.640)	3.555 (3.377 - 3.733)	3.527 (3.351 - 3.703)
Poids max. déterminé par le fabricant pour l'équipement supplémentaire de série (kg) <sup>7)</sup>	396	352	312	289
Poids remorquable max. (kg) <sup>10)</sup>	1800	2000	1800	2000
Nombre max. de sièges avec ceinture 3 points pour la route (de série/en option) <sup>5)</sup>	4 / 5 <sup>15)</sup>		4 / 5 <sup>15)</sup>	
Nbre de couchages (de série/en option)	4 / 5		4 / 5	
Dim. lit arrière (mm)	1950 x 1450		1950 x 1450	
Dim. lit de pavillon (mm)	1950 x 1600		1950 x 1600	
Dim. banquettes transformées en lit (mm)***	1920 x 1125 / 670		1920 x 1125 / 670	
Taille frigo / comp. freezer (l)	153 / 29		153 / 29	
Système de chauffage	Truma Combi 6		Truma Combi 6	
Réservoir d'eau douce (l) <sup>52)</sup>	170		170	
Réservoir eau fraîche pour la route (l)	20		20	
Réservoir des eaux usées (l)	140		140	
Capacité batteries (Ah)	2 x 80		2 x 80	
Prises 230 V / 12 V / USB	5 / 2 / 2	5 / 1 / 1	5 / 2 / 2	5 / 1 / 1
Réf.	130181	130486	130188	130487

\* Option avec charge maximale

\*\* Option garage à scooter/vélo électrique

\*\*\* En combinaison avec l'équipement spécial

<sup>2)</sup> La largeur totale du véhicule correspond à la cote paroi extérieure-paroi extérieure (passages de roues latérales env. : + 70 mm).



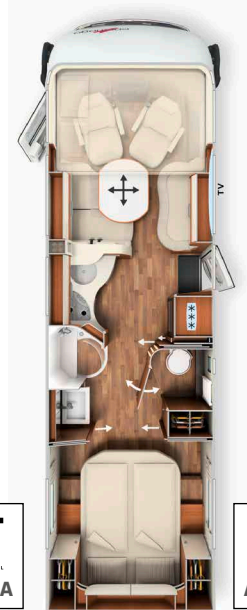
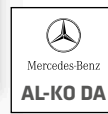
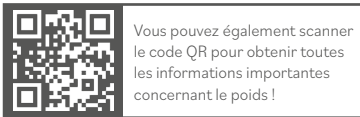
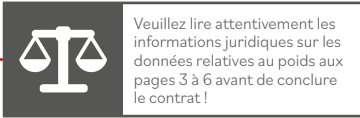

Support véhicule	I 5.9 XL LE		I 6.2 XL QB	
	Fiat Ducato	Mercedes-Benz Sprinter	Fiat Ducato	Mercedes-Benz Sprinter
Boîte de vitesses	Boîte automatique à convertisseur de couple à 8 rapports	Boîte de vitesses manuelle à 6 rapports	Boîte automatique à convertisseur de couple à 8 rapports	Boîte de vitesses manuelle à 6 rapports
Châssis standard	Châssis surbaissé AL-KO DA 40 heavy	Châssis surbaissé AL-KO DA 415 CDI	Châssis surbaissé AL-KO DA 40 heavy	Châssis surbaissé AL-KO DA 415 CDI
Motorisation de base	Diesel 2,2 l (180 ch / 132 kW)	Diesel 2,0 l (150 ch / 110 kW)	Diesel 2,2 l (180 ch / 132 kW)	Diesel 2,0 l (150 ch / 110 kW)
Long. / larg. / haut. (mm) <sup>1) 2) 3)</sup>	8395 / 2270 / 2890	8525 / 2270 / 2980	8650 / 2270 / 2890	8780 / 2270 / 2980
Empattement (mm)	4 080 / 800	4 180 / 800	4 080 / 800	4 180 / 800
Hauteur double plancher / soute prof. décaissée dans le double plancher (mm)	220 / 460		220 / 460	
Haut. int. habitacle (mm)	1980		1980	
Hauteur int. garage (mm)	1200		1120 / 1240**	
Larg. / haut. porte garage côté passager (mm)	1050 x 1140		1050 x 1100	
Larg. / haut. porte garage côté conducteur (mm)	1050 x 1140		1050 x 1100	
P.T.A.C. (kg) <sup>9)</sup>	5000 / 5500*		5000 / 5500*	
Poids en ordre de marche (kg) <sup>6)</sup>	3.985 (3.786 - 4.184)	3.987 (3.788 - 4.186)	4.015 (3.814 - 4.216)	3.997 (3.797 - 4.197)
Poids max. déterminé par le fabricant pour l'équipement supplémentaire de série (kg) <sup>7)</sup>	618	617	587	604
Poids remorquable max. (kg) <sup>10)</sup>	1800	1600	1800	1600
Nombre max. de sièges avec ceinture 3 points pour la route (de série/en option) <sup>5)</sup>	4 / 5 <sup>15)</sup>		4 / 5 <sup>15)</sup>	
Nbre de couchages (de série/en option)	4 / 5		4 / 5	
Dim. lit arrière (mm)	2 000 / 2 000 X 850		1950 x 1450	
Dim. lit de pavillon (mm)	1950 x 1600		1950 x 1600	
Dim. banquettes transformées en lit (mm)***	1950 x 1 330 / 685		1950 x 1 330 / 685	
Taille frigo / comp. freezer (l)	153 / 29		153 / 29	
Système de chauffage	Chauffage à l'eau chaude Alde		Chauffage à l'eau chaude Alde	
Réservoir d'eau douce (l) <sup>52)</sup>	170		170	
Réservoir eau fraîche pour la route (l)	20		20	
Réservoir des eaux usées (l)	140		140	
Capacité batteries (Ah)	2 x 80		2 x 80	
Prises 230 V / 12 V / USB	5 / 2 / 2		5 / 2 / 2	
Réf.	130200	130500	130210	130510

\* Option avec charge maximale

\*\* Option garage à scooter/vélo électrique

\*\*\* En combinaison avec l'équipement spécial

<sup>2)</sup> La largeur totale du véhicule correspond à la cote paroi extérieure-paroi extérieure (passages de roues latérales env. : + 70 mm).

Réf.	Super pack	Poids kg	216051	212057
			Fiat CHF incl. 8,1% T.V.A.	Mercedes-Benz CHF incl. 8,1% T.V.A.
<b>Options de châssis</b>				
	Climatiseur semi-automatique Tempmatik <sup>33)</sup>		-	2.820
	régulateur de vitesse		De série	505
	Amplificateur de charge <sup>47)</sup>		195	195
	Réservoir à carburant de 92 l		-	445
	Essieu avant avec capacité de charge plus élevée		-	455
	Volant en cuir avec l'option Touches multifonctions (si boîte de vitesses man., avec levier de vitesse en cuir)		-	420
	Écran multifonctions avec affichage en couleur		-	530
	Capteur de pluie		-	215
	Frein de stationnement électrique		-	530
	Réglage de l'inclinaison et de la hauteur des sièges cabine confort (avant/arrière)		540	540
	Béquilles arrières à manivelle pour stabiliser le véhicule à l'arrêt		410	410
	Supplément Multimédia MBUX 10,2" avec syst. de navigation et DAB+		-	4.165
	Assistant de signalisation routière		-	400
<b>Options de cellule</b>				
	Rétroviseur de type bus « Carthago best view » avec éclairage au niveau de l'entrée, à réglage électrique et chauffable		380	380
	Porte de cellule XL « premium two 2.0 » (largeur 63 cm) avec double verrouillage, store au niveau des baies et store moustiquaire		495	495
	Verrouillage central de la portière de cabine et de la porte de cellule, avec fonction « coming home » <sup>17)</sup>		540	540
	Surclassement du garage à scooter avec revêtement de feutre aiguilleté, filets à bagages, système de fixation à sangles		325	325
	Ventilation du WC SOG via la cheminée		345	345
	Truma DuoControl CS <sup>73)</sup>		410	410
	Meuble bar design avec porte-verres et set de verres au-dessus de la cuisine		400	400
	Prise USB dans le placard de pavillon au-dessus du lit arrière		105	105
	Préparation installation solaire		225	225
	Préparation pour l'antenne satellite		225	225
	Préparation caméra de recul (simple lentille)		225	225
	Radio / Moniceiver Pioneer 6,8" avec DAB+, préparation pour la radio, antenne, 4 haut-parleurs <sup>54) 80) 88)</sup>		1.020	-
	Système de caméra de recul avec simple lentille, écran de couleur 7" latéralement dans le tableau de bord inclus		1.070	1.070
	Prix total des options individuelles		6.910	16.375
<b>Prix du pack</b>			<b>5.470</b>	<b>12.985</b>
<b>Économie réalisée</b>			<b>1.440</b>	<b>3.390</b>
<b>Poids du pack en kg</b>			<b>44</b>	<b>88</b>
	<b>SUPPLÉMENT</b> Mediacenter Pioneer 9" avec système de navigation, guidage itinéraire camping-cars, DAB+ <sup>79)</sup>	1	845	-
	<b>SUPPLÉMENT</b> Système multimédia Fiat 10,1" avec système de navigation, guidage itinéraire camping-cars et DAB+*	1	1.345	-
	<b>SUPPLÉMENT</b> pour caméra de recul à double lentille au lieu de la simple lentille <sup>83)</sup>	1	640	640

\* Uniquement en combinaison avec le pack châssis Plus Fiat

Réf.	216286	216287
<b>Pack châssis Plus Fiat</b>	<b>Simple essieu</b>	<b>Double essieu</b>
	CHF incl. 8,1% T.V.A.	CHF incl. 8,1% T.V.A.
Volant et pommeau garnis de cuir	290	290
Finition du tableau de bord : Grille de ventilation chromée	225	225
Jantes en alu Fiat 16" pour châssis f40 heavy / f35 en combinaison avec la boîte automatique à convertisseur de couple à 8 rapports	885	-
Jantes en alu Fiat 16" pour châssis f40 heavy (double essieu)	-	1.255
Volant multifonctions (radio-télécommandé via touches)	290	290
Climatiseur automatique en cabine <sup>33)</sup>	505	505
Chargeur inductif pour téléphone portable	320	320
Tableau de bord numérique avec écran couleur dans le tableau de bord <sup>104)</sup>	335	335
Prix total des options individuelles	2.850	3.220
<b>Prix du pack</b>	<b>2.690</b>	<b>3.015</b>
<b>Économie réalisée</b>	<b>160</b>	<b>205</b>
<b>Poids du pack en kg</b>	<b>-7</b>	<b>-11,5</b>

Réf.	216270	216289
<b>Pack châssis Plus Mercedes*</b>	<b>Simple essieu</b>	<b>Double essieu</b>
	CHF incl. 8,1% T.V.A.	CHF incl. 8,1% T.V.A.
Boîte automatique 9 rapports TRONIC avec fonction Hold	3.235	3.235
Variante de moteur 170 ch / 125 kW, Euro VI E (uniquement en combinaison avec boîte automatique) <sup>99)</sup>	2.775	2.775
Jantes en alu de 16 pouces (noires) avec pneus 4 saisons <sup>32)</sup>	1.390	-
Jantes en alu de 16 pouces (noires) avec pneus 4 saisons (double essieu)	-	2.225
Climatiseur pleinement automatique THERMOTRONIC <sup>33)</sup>	625	625
Prix total des options individuelles	8.025	8.860
<b>Prix du pack</b>	<b>7.655</b>	<b>8.435</b>
<b>Économie réalisée</b>	<b>370</b>	<b>425</b>
<b>Poids du pack en kg</b>	<b>13</b>	<b>13,5</b>

\*obligatoire sur les modèles Mercedes-Benz Sprinter à 3 essieux

Réf.	216402	
<b>Pack Design Extérieur</b>	<b>Poids</b>	CHF incl. 8,1% T.V.A.
	<b>kg</b>	
Décor extérieur étendu « superior »		✓
Face avant design « exklusive » au-dessus du pare-brise avec champ noir		✓
Capot design « Liner » - extension optique du pare-brise		✓
<b>Prix du pack</b>	<b>0,5</b>	<b>770</b>

Réf.	212321	212320	
<b>Pack « Assistance à la conduite » Mercedes-Benz * <sup>56)</sup></b>	<b>Poids</b>	<b>Modèles EA</b>	<b>Modèles DA</b>
		CHF incl. 8,1% T.V.A.	CHF incl. 8,1% T.V.A.
	<b>kg</b>		
Assistant de régulation de distance actif DISTRONIC		✓	✓
Avertisseur de franchissement de ligne actif		✓	✓
Système de surveillance de la pression des pneus		✓	-
<b>Prix du pack</b>	<b>0</b>	<b>820</b>	<b>760</b>

\* Uniquement en combinaison avec le pack châssis Plus. Assistant de freinage actif et assistant d'attention actif déjà inclus dans l'équipement de série

Réf.	210730	
<b>Pack cuisine/café</b>	<b>Poids</b>	CHF incl. 8,1% T.V.A.
	<b>kg</b>	
Convertisseur 12 V – 230 V, 1800 W, commutation priorité de réseau		1.810
Cafetière à capsules avec kit de connexion, syst. coulissant incl.		380
Prix total des options individuelles		2.190
<b>Prix du pack</b>	<b>10</b>	<b>1.875</b>
<b>Économie réalisée</b>		<b>315</b>

Réf.	210451		210464	
<b>Pack TV habitacle</b>	<b>Poids</b>	<b>32" :</b> (sauf modèle XL)	<b>40" :</b> (uniq. modèle XL)	
		CHF incl. 8,1% T.V.A.	CHF incl. 8,1% T.V.A.	
	<b>kg</b>			
Système coulissant de l'écran TV dans la banquette latérale		660	-	
Smart TV à LED 32" <sup>39)</sup>		1.835	-	
Système coulissant de la TV à commande électrique		-	2.845	
Smart TV à LED 40" <sup>39)</sup>		-	2.845	
Prix total des options individuelles		2.495	5.690	
<b>Prix du pack</b>		<b>1.725</b>	<b>2.125</b>	
<b>Économie réalisée</b>		<b>770</b>	<b>3.565</b>	
<b>Poids du pack en kg</b>		<b>10</b>	<b>18</b>	
<b>SUPPLÉMENT</b> Installation satellite Teleco Flatsat Classic 85 avec fente CI <sup>12) 23)</sup>	15	2.755	2.755	

Réf.	210580		210581		210584	
<b>Pack TV chambre</b>	<b>Poids</b>	<b>Modèles :</b> 4.9 LE/ LE L, 5.9 XL LE	<b>Modèles :</b> 5.0 QB L	<b>Modèles :</b> 5.0 QB, 6.2 XL QB		
		CHF incl. 8,1% T.V.A.	CHF incl. 8,1% T.V.A.	CHF incl. 8,1% T.V.A.		
	<b>kg</b>					
Placard-TV en chambre avec système coulissant TV spécial <sup>36)</sup>		855	-	-		
Support mural TV en chambre <sup>36)</sup>		-	465	-		
Smart TV à LED 24" en chambre <sup>23) 39)</sup>		1.355	1.355	-		
Préparation pour le raccordement d'un téléviseur, y compris jeu de câbles dans le baldaquin et cache <sup>36)</sup>		-	-	270		
Smart TV à LED 24" en chambre, support-TV et interrupteur de contact incl. <sup>23) 39) 86)</sup>		-	-	1.810		
Prix total des options individuelles		2.210	1.820	2.080		
<b>Prix du pack</b>		<b>1.520</b>	<b>1.300</b>	<b>1.440</b>		
<b>Économie réalisée</b>		<b>690</b>	<b>520</b>	<b>640</b>		
<b>Poids du pack en kg</b>		<b>12,5</b>	<b>7</b>	<b>6,5</b>		
<b>SUPPLÉMENT</b> pour installation satellite Teleco Flatsat Easy Skew Smart 90 / Twin LNB pour 2ème TV <sup>12) 23)</sup>	16,5	2.920	2.920	2.920		

Réf.	210805		216005	
<b>Pack « Polar » ALDE (sauf modèles XL)</b>	<b>Fiat</b>	<b>Mercedes</b>		
	CHF incl. 8,1% T.V.A.	CHF incl. 8,1% T.V.A.		
Matelas isolant pour le pare-brise et les vitres latérales		430	430	
Matelas isolant espace-pieds en cabine		195	-	
Double vitrage isolant vitre latérale / vitre dans la porte de cabine		1.070	1.070	
Système de chauffage à l'eau chaude Alde, 230 V / fonctionnant au gaz avec booster en cabine		3.155	3.155	
Échangeur thermique Alde (mise à profit de la chaleur provenant du moteur)		1.095	1.095	
Prix total des options individuelles		5.945	5.750	
<b>Prix du pack</b>		<b>4.545</b>	<b>4.350</b>	
<b>Économie réalisée</b>		<b>1.400</b>	<b>1.400</b>	
<b>Poids du pack en kg</b>		<b>83,5</b>	<b>82,5</b>	

Réf.		CHF incl. 8,1% T.V.A.	kg	I 4,9 LE	I 4,9 LE L	I 5,0 QB	I 5,0 QB L	I 5,9 XL LE	I 6,2 XL QB
<b>Châssis Fiat Ducato</b>									
310071	Moteur 180 ch/132 kW, Euro VIe, f40 heavy, boîte automatique à convertisseur de couple à 8 rapports <sup>67)</sup>	De série	-	X	X	X	X	X	X
311810	Ressorts renforcés sur l'essieu avant, pour un confort de conduite optimal <sup>57)</sup>	575	-	O	O	O	O	O	O
311815	Jambe de force AL-KO « ACS » High Performance sur l'essieu avant <sup>57)</sup>	1.385	-	O	O	O	O	O	O
310467	Augmentation du P.T.A.C. de 4 250 kg à 4 500 kg	320	-	O	O	O	O	-	-
212411	Augmentation du P.T.A.C. de 5 000 kg à 5 400 kg <sup>30) 49)</sup>	2.440	-	-	-	-	-	O	O
212416	Augmentation du P.T.A.C. de 5 000 kg à 5 500 kg (AL-KO Air Premium X2) <sup>30) 49)</sup>	7.935	60	-	-	-	-	O	O
212420	Augmentation du P.T.A.C. de 5 000 kg à 5 500 kg (AL-KO Air Premium X4) <sup>30)</sup>	14.950	82	-	-	-	-	O	O
330840	AL-KO Air Premium X2, suspension pneumatique intégrale sur l'essieu arrière <sup>13)</sup>	4.440	45	O	O	O	O	-	-
330860	AL-KO Air Premium X2, suspension pneumatique intégrale sur l'essieu arrière <sup>13)</sup>	5.505	60	-	-	-	-	O	O
330880	AL-KO Air Premium X4, suspension pneumatique à 4 canaux sur l'essieu arrière et avant <sup>13) 20)</sup>	12.040	59	O	O	O	O	-	-
330900	AL-KO Air Premium X4, suspension pneumatique à 4 canaux sur l'essieu arrière et avant <sup>13) 20)</sup>	13.890	82	-	-	-	-	O	O
<b>Châssis Mercedes-Benz Sprinter</b>									
310467	Augmentation du P.T.A.C. de 4200 kg à 4500 kg	320	-	O	O	O	O	-	-
310468	Augmentation du P.T.A.C. de 5 000 kg à 5 500 kg (double essieu)	540	-	-	-	-	-	O	O
330841	AL-KO Air Premium X2, suspension pneumatique intégrale sur l'essieu arrière, module PSM incl. <sup>8) 13)</sup>	6.850	45	O	O	O	O	-	-
330861	AL-KO Air Premium X2, suspension pneumatique intégrale sur l'essieu arrière, module PSM incl. <sup>8) 13)</sup>	8.890	60	-	-	-	-	O	O
410011	Marche-pied d'accès à la cabine à commande électrique (recommandé)	540	7	O	O	O	O	O	O
<b>Autres options de châssis Fiat / Mercedes-Benz</b>									
331341	Système de béquilles hydrauliques AL-KO HY4 devant et derrière <sup>48)</sup>	7.675	70	O	O	O	O	O	O
330070	Chauffage de siège en cabine (siège du conducteur/passager) <sup>62)</sup>	745	2	O	O	O	O	O	O
311400	Attelage amovible	1.765	38	O	O	O	O	O	O
311430	Attelage amovible en combinaison avec garage à scooter/vélo électrique	2.125	41	-	-	O	O	-	O
<b>Extérieur de la cellule</b>									
410123	Verrouillage centralisé des portes extérieures et des portes du garage à scooter	670	5	O	O	O	O	O	O
410150	Serrures de sécurité additionnelles dans la porte de la cabine et de la cellule	660	2	O	O	O	O	O	O
410260	Coloris extérieur « silverline » (cabine et cellule en argenté) <sup>21)</sup>	3.660	1	O	O	O	O	O	O
410580	Store extérieur en cassette, alu, entoilage gris, long. : 5,0 m	1.950	50	O	O	O	O	O	O
410601	Store extérieur en cassette, alu, entoilage gris, long. : 5,5 m	2.170	55	-	O	-	O	O	O
410640	Store extérieur électrique en cassette (230 V), cassette en alu, entoilage gris, longueur : 5,5 m <sup>43)</sup>	2.790	60	-	O	-	O	O	O
410670	Store extérieur électrique en cassette (230 V), cassette en alu, entoilage gris, longueur : 6,0 m <sup>43)</sup>	3.090	65	-	-	-	-	O	O
410690	Bande lumineuse à LED sur le store de toit	325	5	O	O	O	O	O	O
410660	Matelas isolant pour le pare-brise et les vitres latérales	430	6,5	●	●	●	●	O	O
410700	Double vitrage isolant vitres latérales / vitre dans la porte de cabine	1.070	10,5	●	●	●	●	X	X
410114	Garage à scooter/vélo électrique breveté, hauteur de chargement jusqu'à 124 cm <sup>42) 66)</sup>	550	11	-	-	O	O	-	O
410925	Syst. coulissant et de transport pour 2 garages à scooter/vélos électriques <sup>71)</sup>	680	28,5	-	-	O	O	-	O
<b>Système électrique</b>									
510054	Batterie lithium-ion de 150 Ah, contrôleur de batteries et écran tactile séparé incl. <sup>55)</sup>	2.040	-34	O	O	O	O	O	O
510055	2. 2ème batterie lithium-ion 150 Ah, 300 Ah au total, contrôleur de batteries incl. <sup>55)</sup>	2.235	16	O	O	O	O	O	O
510081	Installation solaire : 2 x 110 W <sup>12)</sup>	1.845	16,5	O	O	O	O	O	O
510180	Convertisseur 12 V - 230 V, 1800 W, commutation priorité de réseau	1.810	8	●	●	●	●	●	●
510255	Pack « Prises » avec prises additionnelles (3 x 230 V, 2 x USB) <sup>45)</sup>	455	2,5	O	O	O	O	O	O
510201	Système d'alarme Carthago Security <sup>35)</sup>	1.320	3	O	O	O	O	O	O

Réf.		CHF incl. 8,1% T.V.A.	kg	I 4,9 LE	I 4,9 LE L	I 5,0 QB	I 5,0 QBL	I 5,9 XL LE	I 6,2 XL QB
<b>Gaz   Eau   Divers</b>									
610021	Filtre gaz pour Truma DuoControl CS (recommandé) <sup>95)</sup>	205	0,5	○	○	○	○	○	○
610120	Prise de gaz extérieure derrière le rangement dans le double plancher côté passager	255	5	○	○	○	○	○	○
610140	Douche extérieure eau chaude / froide dans le garage à scooter côté passager	325	2,5	○	○	○	○	○	○
610220	Toilette Thetford C 260 avec une cuvette en céramique (de série « superior ») <sup>92)</sup>	215	5	○	○	○	○	○	○
610500	Plancher en alu pour le garage à scooter <sup>66)</sup>	170	11	○	○	○	○	○	○
<b>Cuisine   Appareils</b>									
550081	Frigo combiné Tec-Tower de 153 l avec four à gaz séparé <sup>75)</sup>	820	16,5	○	○	○	○	○	○
550067	Four à gaz avec fonction gril dans l'élément bas de la cuisine <sup>37)</sup>	985	8,5	○	○	○	○	○	○
550286	Cafetière à capsules avec kit de connexion, syst. coulissant incl.	380	2	●	●	●	●	●	●
<b>Chauffage   Climatiseur</b>									
650040	Truma Combi 6E (cartouche chauffante additionnelle 2 x 900 W / 230 V) <sup>63)</sup>	690	1	○	○	○	○	-	-
650230	Système de chauffage à l'eau chaude Alde, 230 V / fonctionnant au gaz avec booster en cabine <sup>63)</sup>	3.155	56	●	●	●	●	X	X
650240	Échangeur thermique Alde (mise à profit de la chaleur provenant du moteur)	1.095	9,5	●	●	●	●	○	○
650260	Climatiseur sur le toit Truma Aventa Comfort <sup>12) 14)</sup>	2.515	31	○	○	○	○	○	○
<b>Multimédias</b>									
710029	Système Mediacyber Pioneer 9" avec système de navigation, guidage itinéraire camping-cars, DAB+ (Fiat Ducato) <sup>19)</sup>	1.450	3	○	○	○	○	○	○
710180	Système de caméra de recul avec double lentille, obturateur et écran couleur 7" <sup>83)</sup>	1.705	1	○	○	○	○	○	○
710503	Système coulissant de l'écran TV dans la banquette latérale <sup>36)</sup>	660	2	●	●	●	●	-	-
710548	Smart TV à LED 32" pour système coulissant de la TV <sup>39)</sup>	1.835	8	●	●	●	●	-	-
710505	Smart TV à LED 40" avec système coulissant électrique <sup>39)</sup>	2.845	18	-	-	-	-	●	●
910460	Prise TV additionnelle au niveau de la chambre <sup>25) 36)</sup>	320	1,5	●	●	-	●	●	-
710481	Placard-TV dans la chambre avec système coulissant TV et kit de connexion <sup>36)</sup>	855	8,5	●	●	-	-	●	-
710477	Préparation pour la connexion de la TV dans la chambre, avec jeu de câbles et cache	270	1	-	-	●	-	-	●
710472	Smart TV à LED 24" pour le placard-TV en chambre ou sur la cloison arrière du cabinet de toilettes <sup>23) 25) 39) 87)</sup>	1.355	4	●	●	-	●	●	-
710478	Smart TV à LED 24" en chambre, support-TV, interrupteur de contact, signal TV inclus <sup>23) 39) 86)</sup>	1.810	5,5	-	-	●	-	-	●
710575	Caméra de contrôle au niveau du tuyau d'écoulement du réservoir des eaux usées <sup>85)</sup>	530	0,5	○	○	○	○	○	○
<b>Installations satellites</b>									
750041	Installation satellite Teleco Flatsat Classic 85 avec fente CI <sup>12) 23)</sup>	3.200	15	○	○	○	○	○	○
750046	Installation satellite Flatsat Easy Skew Smart 90 / Twin LNB pour une 2ème TV <sup>12) 23)</sup>	3.535	16,5	○	○	○	○	○	○
<b>Intérieur</b>									
810026	Style intérieur « linea progressiva » (sauf modèle superior) <sup>78)</sup>	810	-	○	○	○	○	○	○
810100	Moquette pour l'habitacle	345	7,5	○	○	○	○	○	○
810120	Moquette en cabine	180	2	○	○	○	○	○	○
810465	« Sky Dream Comfort » en cabine, avec deux lanternes panoramiques au lieu du lit de pavillon <sup>76)</sup>	2.125	10	○	○	○	○	○	○
810340	Lit de pavillon avec système à ressorts Carawinx au lieu du sommier à lattes	485	5	○	○	○	○	○	○
810580	Salon transformable en couchage pour la nuit <sup>69)</sup>	550	7,5	○	○	○	○	○	○
810684	Salon avec long côté plus court pour avoir un couloir plus large	300	-	○	○	○	○	-	-
810680	5. Siège sur la banquette latérale avec ceinture 3 points <sup>5)</sup>	955	10	○	○	○	○	○	○

Réf.		CHF incl. 8,1% T.V.A.	kg	14,9 LE	14,9 LE L	15,0 QB	15,0 QBL	15,9 XL LE	16,2 XL QB
<b>Tissus d'intérieur</b>									
850600	Barcelona - Combinaison de tissus Antara	De série	-	X	X	X	X	X	X
850610	Venezia - Combinaison de tissus Antara	De série	-	X	X	X	X	X	X
850640	Davos - Combinaison cuir textile-tissu	390	1	○	○	○	○	○	○
850710	Cuir partiel Ivoire - Combinaison cuir-tissu	1.385	2	○	○	○	○	○	○
850720	Cuir partiel Macchiato - Combinaison cuir-tissu	1.385	2	○	○	○	○	○	○
850690	Cuir Ivoire	3.410	3	○	○	○	○	○	○
850730	Cuir Sand	3.410	3	○	○	○	○	○	○
850740	Cuir Macchiato	3.410	3	○	○	○	○	○	○
850501	Set déco « Chambre » : Coussins décoratifs, couverture, set de draps-housses <sup>26)</sup>	380	3,5	○	○	○	○	○	○



## Le couronnement de la catégorie Liner Carthago : plus de confort, plus d'autonomie, plus de liberté

### Design extérieur exclusif :



- Phares avant Full LED Carthago
- Arrière à aspect bus moderne en polyester
- Feux arrière Carthago avec clignotants chenillard LED

### Concept de l'espace séjour :



- Concept d'espace 2 niveaux avec une hauteur intérieure au niveau de l'habitacle de 2,11 m
- Salon en U spacieux et très convivial pour 6 personnes max.

### Soute profondément décaissée dans le double plancher très spacieux et chauffé :



- Hauteur utile jusqu'à 70 cm
- Accessible depuis l'extérieur via plusieurs grandes portes de soutes. Accès depuis l'intérieur par le couvercle de la banquette du salon en U, la banquette latérale à couvercle relevable ou via les trappes dans le plancher de l'habitacle
- Grand rangement traversant central (haut. int. 22 cm) avec rangement prof. décaissé (haut. utile 46 cm), aisément chargeable par la porte de cellule XL via les trappes relevables dans le plancher de l'habitacle
- L'ensemble de la soute profondément décaissée dans le double plancher est chauffée par la fonction de stockage thermique

### Autonomie maximale :



- Eau douce 235 l, eaux usées 185 l
- Batterie lithium-ion de 150 Ah de série
- Système de chauffage à l'eau chaude Alde
- Pack de puissance électrique unlimited en option avec la technologie premium Mastervolt



### Châssis surbaissé AL-KO Carthago spécial :



- Fiat Ducato AL-KO, simple essieu jusqu'à un P.T.A.C. de 4,8 t / double essieu jusqu'à un P.T.A.C. de 5,5 t
- Mercedes-Benz à simple essieu jusqu'à un P.T.A.C. de 4,5 t / à double essieu jusqu'à un P.T.A.C. de 5,5 t

### Support véhicule

- Phares avant full LED Carthago (feux de croisement et feu de route) avec feux de jour à LED
- phare antibrouillard
- Airbag côté conducteur / côté passager <sup>10</sup>
- Pare-boue sur l'essieu avant et arrière
- Kit de dépannage Fix & Go
- Jantes en alu de 16 pouces
- Pneus toutes saisons (M+S)

### Fiat Ducato avec châssis surbaissé AL-KO spécial Carthago

- Moteur : Diesel 2,2 l Multijet 3 avec Adblue (19 l), 180 ch / 132 kW, 4 cylindres, 380 Nm, Euro VIe, traction avant
- Réservoir à carburant de 90 l
- **Boîte automatique à convertisseur de couple à 8 rapports de série**
- Ressorts renforcés sur l'essieu avant, avec augmentation de la charge sur l'essieu sur 2,3 t
- Système Start & Stop
- Assistant de stabilisation en cas de vent latéral (modèles à simple essieu), régulateur de vitesse, ABS, ESP, ASR, anti-démarrage électronique, Hillholder, Hill Descent Control, Traction Plus, contrôle de stabilité pour les remorques, système de freinage en cas de collision <sup>65</sup>
- Climatiseur manuel
- boîte à gants
- Enjoliveurs avec inscription Carthago

### Mercedes-Benz Sprinter avec châssis surbaissé AL-KO Carthago spécial

- Moteur : diesel 2,0 l avec Adblue (22 l), 150 ch / 110 kW, 4 cylindres, 330 Nm, Euro VI E, 6 vitesses, à traction avant
- Réservoir à carburant de 65 l
- Essieu avant renforcé, avec augmentation de la charge sur l'essieu sur 2,1 t
- Démarrage sans clé avec touche marche/arrêt
- Assistant de stabilisation en cas de vent latéral (modèles simple essieu), assistant hill holder, ABS, ASR, EBV, ESP
- Assistant de freinage actif et assistant d'attention actif
- Porte-gobelet côté conducteur et passager, boîte à gants côté passager
- Couvercle rabattable pour dépose
- Commande automatique des phares
- Système d'appel d'urgence Mercedes-Benz, gestion des pannes
- Batterie AGM 12 V / 92 Ah
- Élargisseur de voie essieu avant
- Préparation (jeu de câbles) pour verrouillage central porte de cellule
- Chauffage à air pulsé additionnel en cabine
- Enjoliveurs Mercedes-Benz d'origine

### Une carrosserie de la catégorie Liner Premium

- 10 ans de garantie d'étanchéité
- Carrosserie exempte de bois avec toit et sous-plancher revêtu de polyester
- Jonction toit-paroi moyennant l'arrondi et des poutres transversales
- Systèmes de rails sur les côtés du toit avec évacuation des eaux de pluie
- Parois latérales et paroi arrière avec de l'aluminium sur la face extérieure et intérieure
- Noyau isolant en mousse rigide au niveau du toit, du plancher et des parois
- Jonction dessous de caisse-parois moyennant des poutres collées en plein avec un insert anti-froid additionnel
- Épaisseur totale des parois et du toit 38 mm
- Carrosserie avec protection contre la foudre certifiée / cage de Faraday
- Portes de soutes en matériau original des parois « Carthago Isoplus »
- Étanchéité des portes de soutes à l'intérieur et à l'extérieur ; joint extérieur comme protection contre les projections d'eau
- Portes de soutes et porte de cellule avec charnières noyées
- Bouchon du réservoir à carburant affleurant dans la paroi
- Jupes latérales segmentées en profilé d'aluminium
- Arrière de type bus en polyester, à double coque isolée, pare-choc séparé
- Feux arrière Carthago avec clignotants chenillard LED
- Baie de cellule Seitz de Luxe, double cadre avec vitrage isolant sans ponts thermiques et vitre extérieure plane, store moustiquaire et store plissé occultant
- Lampe extérieure LED au-dessus de la porte de cellule avec gouttière
- Marche-pied de la porte de cellule à commande électrique et avec alarme sonore

## Cabine

- Tableau de bord profondément abaissé vers l'avant (contact avec la chaussée après 2,77 m avec Fiat et après 3,77 m sur Mercedes-Benz)
- Très grand pare-brise panoramique prolongé vers le bas
- Design face avant « exclusive » avec champ noir au-dessus du pare-brise (Fiat Ducato)
- Capot design « Liner » - extension optique du pare-brise (Fiat Ducato)
- Plissé occultant au niveau des vitres latérales (à commande latérale)
- Face avant en polyester, à double coque isolée
- Position du siège en cabine déporté vers l'extérieur : meilleure vue et couloir plus large en cabine
- Porte de la cabine avec double verrouillage de sécurité, lève-vitre à commande électrique, gouttière
- Mesures d'insonorisation du compartiment moteur
- Sièges confort Aguti « Roadliner » côté conducteur et côté passager avec logo Carthago entrelacé dans le tissu d'intérieur, pivotants, ceintures de sécurité intégrées et accoudoirs rembourrés
- Tableau de bord avec pièce moulée garnie de cuir, crédence pratique ainsi qu'une préparation pour l'écran de la caméra de recul intégrée et porte-bouteilles
- Garnissage en cuir de la face inférieure du lit de pavillon, spots LED et rangements sur les côtés
- Hauteur debout sous le lit de pavillon jusqu'à 190 cm
- Crédence côté passager avec deux radiateurs et rangement sus-jacent

### Concept thermique de la cabine

- Double vitrage isolant de la cabine : fenêtres latérales et de portière
- Pack radiateurs avec ventilateur 2 vitesses (booster), sous le siège du conducteur (Fiat), dans la crédence (Mercedes-Benz) pour chauffer de manière ciblée l'espace-pieds
- Plissé de pare-brise à structure alvéolaire, à commande électrique avec fonction Privacy et Pare-soleil programmable individuellement
- Surface du tableau de bord chauffée de manière ciblée pour chauffer en sus la cabine (effet de chauffage par rayonnement) : radiateurs intégrés avec tôle de guidage de l'air circulant (radiateurs doubles côté conducteur et côté passager)
- Seuil de porte de la cabine : chauffage ciblé avec radiateur d'appoint

## Soute profondément décaissée dans le double plancher

- Hauteur utile jusqu'à 70 cm
- Rangement traversant chauffé et éclairé
- Accès depuis l'extérieur via plusieurs grandes portes de soutes
- Accès depuis l'intérieur via le salon en U avec ferrures brevetées, via la banquette latérale relevable ainsi que via les grandes trappes dans le plancher de l'habitacle
- Rangement à travers central (hauteur int. 22 cm) avec rangement décaissé (haut. utile 46 cm)

## Grand garage à scooter

- Garage à scooter d'une capacité de charge de 450 kg maxi
- Grands portillons de garage côté conducteur et passager, équipés de vérins pneumatiques
- Plancher du garage avec face inférieure et supérieure en polyester, revêtement antidérapant
- Isolé tout autour et chauffé, donc à l'abri du gel
- Système d'arrimage au moyen d'une poutre de renfort équipée de huit œillets d'arrimage
- Douche extérieure dans le garage à scooter côté passager (chaud / froid)

## Intérieur

- Style intérieur « linea chiara » : décor des meubles Noce Fino avec façades des placards de pavillon en ivoire brillant

## Espace séjour

- Revêtement climatique des faces intérieures des parois et du toit
- Grand salon en U à l'avant avec large banquette latérale
- Modèles XL : salon XL avec long canapé latéral, y compris couchage / siège extractible côté passager
- Lanterneau panoramique Heki III au-dessus du salon en U avec spots LED
- Baie de cellule au-dessus de la banquette latérale côté passager
- Table de salon de luxe, coulissante deux positions (moyennant pédale)
- Rangement à chaussures pivotant sur le côté avec système de rangement dans la base de la banquette, verrouillage via verrouillage central de la cuisine

- Coussins avec noyau de mousse multi-couches Premium et soutien lombaire
- Technique de double assemblage « Durafix » :  
Éléments de meubles vissés et chevillés
- Portes à clapets avec amortisseur
- Rideau déco amovible, système de stores bateau réglable et pouvant être bloqué

## Cuisine

- Cuisine d'angle confort avec comptoir de cuisine coulissant comme extension du plan de travail, réserve à provisions facilement accessible, range-bouteilles et deux poubelles
- Plan de travail au décor « Savannah » et rebord en Corian
- Plan de travail rétroéclairé avec une bande lumineuse à LED
- Tiroirs à roulements « easy glide », système de fermeture soft-close
- Verrouillage central électrique au niveau de la cuisine, avec comptoir de cuisine et placard à chaussures
- Tiroir à couverts compartimenté séparé
- Réchaud 3 flammes avec couvre-plaques en verre divisé, utilisable comme dépose d'appoint avec grille en fonte solide et fond en verre facile à nettoyer
- Évier rond en inox, noyé dans le plan de travail, avec cache-évier multifonctions, support mural comme extension du plan de travail
- Robinetterie design en métal, avec douchette extractible
- Crédence en verre déco crème
- Ascenseur à machine à café abaissable depuis le placard de pavillon
- Grand frigo avec porte s'ouvrant dans les deux sens, compartiment freezer séparé, syst. de recherche automatique de l'énergie 12 V / 230 V / gaz
- Grand rangement coulissant, jusqu'au plafond sur les modèles XL
- ventilateur électrique de lanterneau

## Salle de bains et dressing

### Dressing et séparation de la pièce

- Dressing avec lanterneau Mini Heki, porte de séparation pouvant être fermée à clé ou en fermant la porte coulissante en bois massif (modèles XL) donnant sur l'habitacle
- Porte coulissante en bois massif devant la chambre (modèle 50 LE)
- Cloison-TV et cloison de séparation devant la chambre coulissantes (modèles 51 QB)
- Porte coulissante en bois massif devant la chambre, avec grand miroir (modèles XL)
- Penderie jusqu'au plafond avec deux tringles à vêtements et une étagère intégrée dans le dressing (modèles 50 LE, modèles XL)

### Salle de bains spacieuse avec douche séparée (modèles 50 LE, 51 QB)

- Caillebotis hydrofuge de même design que le plancher de l'habitacle
- Douche pluie avec lanterneau, hauteur intérieure de 1,98 m
- Receveur de douche et colonne d'angle à aspect granit foncé, parois de douche design marbre, avec crochets pour vêtements
- Douchette réglage en hauteur sur la barre chromée (modèle 50 LE)
- Meuble sous lavabo avec support papier WC, placard avec miroir
- Porte de la salle de bains spacieuse avec 3 fonctions (double porte de la salle d'eau pour les toilettes et comme séparation vers l'habitacle)

### Salle de bains XL avec concept d'espace XL (modèles 61 XL LE, 64 XL QB)

- Coin lavabo ouvert avec lavabo design
- Lanterneau Mini-Heki
- Douche XL avec caillebotis hydrofuge de même design que le plancher de l'habitacle et accès à la douche plain-pied
- Douche pluie avec lanterneau, plissé occultant incl.
- Douchette réglable en hauteur sur une barre chromée
- Receveur de douche et colonne d'angle à aspect granit foncé, parois de douche design marbre, avec crochets pour vêtements
- Chauffage additionnel par le sol à l'eau chaude : serpentins additionnels dans le double plancher au niveau de la salle de bains
- Lanterneau Mikro-Heki dans les toilettes
- Toilettes séparées avec baie latérale, radiateur sèche-serviettes et extension de l'espace pieds

## Espace nuit

### Lit de pavillon au-dessus de la cabine

- Sommier et matelas de qualité
- Abaissement très profond du lit : Montée par le siège latéral
- Sommier qui ne vacille pas en position pour la nuit, étagère à livres et spots à LED
- Rideau de séparation entre le lit de pavillon et l'habitacle
- Lanterneau Mini-Heki

### lits fixes à l'arrière

- Sommier à ressort à élasticité ponctuelle « Carawinx », recommandé par les médecins, chauffé et ventilé
- Matelas 7 zones en mousse à froid de qualité
- Lanterneau Mini-Heki
- Tête de lit relevable

### Lits jumeaux longitudinaux

- Marchepied confort extractible pour accéder aux lits, escamotables, avec rangement additionnel et agrandissement de la surface de couchage
- Placard-TV intégré dans la chambre, avec étagère
- Penderies sous les lits abaissés dans la soute profondément décaissée dans le double plancher, avec fonction de levage et matelas divisé
- Placards de pavillon tout autour

## Technologie embarquée

### Eau

- Réservoir d'eau douce et des eaux usées dans la soute profondément décaissée dans le double plancher chauffé, ouverture de nettoyage dans la trappe dans le plancher de l'habitacle ou du garage à scooter (selon le modèle)
- Robinets à boisseau sphérique de vidange, à l'abri du gel dans la soute profondément décaissée dans le double plancher (centrale de vidange d'eau)
- Système de pompe à pression nécessitant peu d'entretien
- Kit de flexibles d'écoulement avec fermeture à baïonnette

### Gaz

- Coffret à bouteilles de gaz extérieur, positionné bas
- Pour 2 bouteilles de gaz de 11 kg
- Robinets d'arrêt de gaz au niveau de la cuisine

### Système électrique

- Centrale électrique bien accessible dans le garage à scooter, avec chargeur, fusibles, disjoncteur FI, chargeur automatique 36 A (2x 18 A), réglage électronique, coupure automatique en cas de sous-tension, chargeur de la batterie de démarrage inclus
- Centrale à batteries chauffée, **batterie lithium-ion de 150 Ah dans la soute profondément décaissée dans le double plancher**, accessible via le garage à scooter (modèles à simple essieu Fiat, accessible via la soute prof. décaissée dans le double plancher côté passager), interrupteur principal
- Panneau multifonctions convivial derrière le panneau technique au-dessus de la portière d'accès
- Prise 230 V au niveau du salon, de l'entrée, de la cuisine, de la salle de bains, dans le garage à scooter
- Prise 12 V en cabine (Fiat : 2 x, Mercedes-Benz : 1 x), garage à scooter
- Prise USB en cabine (Fiat : 2 x, Mercedes-Benz : 1 x)

### Concept d'éclairage innovant

- Système d'éclairage avec de nombreux spots LED en cabine, au niveau de l'habitacle et du dressing, dimmable en continu
- Baldaquin avec spots LED additionnels et éclairage à LED indirect
- Éclairage d'accentuation LED avec rétroéclairage au niveau de l'entrée
- Éclairage d'accentuation LED au niveau de la cuisine / dans le socle de la banquette
- Éclairage d'accentuation LED avec rétroéclairage au niveau de la cloison cintrée de la salle de bains
- Éclairage de nuit au sol avec spots à LED, à allumer au niveau de l'entrée et de la chambre
- Marche vers le dressing avec éclairage de surface encastré

### TV

- Système coulissant de la TV « Quick up » derrière le dossier de la banquette latérale pour un téléviseur de 32", préparation pour le raccordement d'un Smart TV à LED de 32"/40"

## Système de chauffage à l'eau chaude Alde

- Chauffage à l'eau chaude Alde (avec circuit de chauffage séparé sur les modèles XL), fonctionnant sur 230 V ou au gaz, avec cartouche chauffante 230 V, chauffe-eau, valves de purge, nombreux radiateurs en cabine, dans le tableau de bord, l'habitacle, le double plancher et le garage à scooter
- Effet de chauffage par le sol grâce à la soute profondément décaissée dans le double plancher chauffé accumulateur de chaleur
- Chauffage additionnel par le sol à l'eau chaude : serpentins additionnels dans le double plancher au niveau de la salle de bains XL
- Tableau de bord chauffé de manière ciblée pour chauffer en sus la cabine : surface sandwich isolée sous le tableau de bord avec des serpentins à eau chaude comme chauffage par rayonnement. Booster : pack radiateurs avec soufflante 2 vitesses, sous le siège du conducteur, radiateur additionnel au niveau du marche-pied

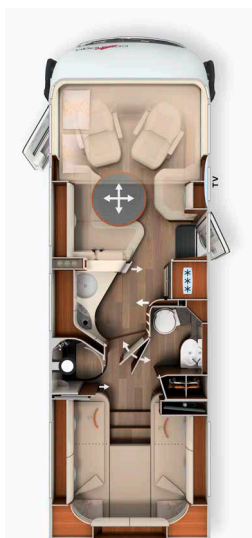
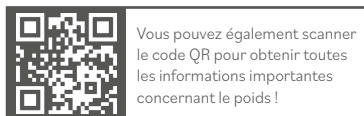
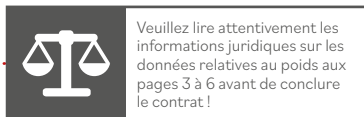

	I 50 LE		I 50 LE DA	
Support véhicule	Fiat Ducato		Fiat Ducato	Mercedes-Benz Sprinter
Boîte de vitesses	Boîte automatique à convertisseur de couple à 8 rapports		Boîte automatique à convertisseur de couple à 8 rapports	Boîte de vitesses manuelle à 6 rapports
Châssis standard	Châssis surbaissé AL-KO 40 heavy		Châssis surbaissé AL-KO DA 40 heavy	Châssis surbaissé AL-KO DA 415 CDI
Motorisation de base	Diesel 2,2 l (180 ch / 132 kW)		Diesel 2,2 l (180 ch / 132 kW)	Diesel 2,0 l (150 ch / 110 kW)
Long. / larg. / haut. (mm) <sup>1) 2) 3)</sup>	7890 / 2270 / 3080		7890 / 2270 / 3090	8080 / 2270 / 3120
Empattement (mm)	4543		3 820 / 800	3 920 / 800
Hauteur double plancher / soute prof. décaissée dans le double plancher (mm)	220 / 460		220 / 460	
Haut. int. habitacle / dressing / chambre (mm)	2 110 / 1980		2 110 / 1980	
Hauteur int. garage (mm)	1320		1320	
Larg. / haut. porte garage côté passager (mm)	1150 x 1280		1150 x 1280	
Larg. / haut. porte garage côté conducteur (mm)	1150 x 1280		1150 x 1280	
P.T.A.C. (kg) <sup>9)</sup>	4500 / 4800*		5000 / 5500*	
Poids en ordre de marche (kg) <sup>6)</sup>	3.905 (3.710 - 4.100)		4.065 (3.862 - 4.268)	4.047 (3.845 - 4.249)
Poids max. déterminé par le fabricant pour l'équipement supplémentaire de série (kg) <sup>7)</sup>	207		545	561
Poids remorquable max. (kg) <sup>10)</sup>	1800		1800	1600
Nombre max. de sièges avec ceinture 3 points pour la route (de série/en option) <sup>5)</sup>	4 / 5 <sup>15)</sup>		4 / 5 <sup>15)</sup>	
Nbre de couchages (de série/en option)	4 / 5		4 / 5	
Dim. lit arrière (mm)	2 010 / 2 030 X 850		2 010 / 2 070 X 850	
Dim. lit de pavillon (mm)	1950 x 1600		1950 x 1600	
Dim. banquettes transformées en lit (mm) **	1 930 x 1 290 / 845		1 930 x 1 290 / 845	
Taille frigo / comp. freezer (l)	153 / 29		153 / 29	
Système de chauffage	Chauffage à l'eau chaude Alde		Chauffage à l'eau chaude Alde	
Réservoir d'eau douce (l) <sup>52)</sup>	235		235	
Réservoir eau fraîche pour la route (l)	50		50	
Réservoir des eaux usées (l)	185		185	
Capacité batteries (Ah)	Lithium 150 Ah		Lithium 150 Ah	
Prises 230 V / 12 V / USB	5 / 3 / 2		5 / 3 / 2	5 / 2 / 1
Réf.	132138		132148	132448

\* Option avec charge maximale

\*\* En combinaison avec l'équipement spécial

<sup>2)</sup> La largeur totale du véhicule correspond à la cote paroi extérieure-paroi extérieure (passages de roues latérales env. : + 70 mm).

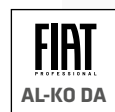
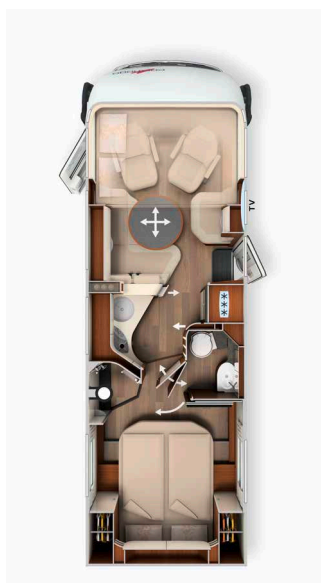
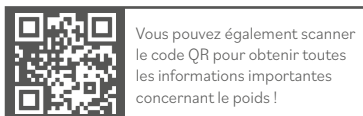
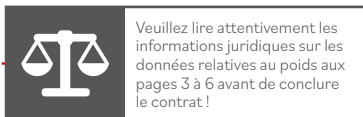

	I 51 QB		I 51 QB DA	
Support véhicule	Fiat Ducato	Fiat Ducato	Mercedes-Benz Sprinter	Mercedes-Benz Sprinter
Boîte de vitesses	Boîte automatique à convertisseur de couple à 8 rapports		Boîte automatique à convertisseur de couple à 8 rapports	
Châssis standard	Châssis surbaissé AL-KO 40 heavy		Châssis surbaissé AL-KO DA 40 heavy	Châssis surbaissé AL-KO DA 415 CDI
Motorisation de base	Diesel 2,2 l (180 ch / 132 kW)		Diesel 2,2 l (180 ch / 132 kW)	Diesel 2,0 l (150 ch / 110 kW)
Long. / larg. / haut. (mm) <sup>1) 2) 3)</sup>	7910 / 2270 / 3080		7910 / 2270 / 3090	8110 / 2270 / 3120
Empattement (mm)	4543		3 820 / 800	3 920 / 800
Hauteur double plancher / soute prof. décaissée dans le double plancher (mm)	220 / 460		220 / 460	
Haut. int. habitacle / penderie/espace de couchage (mm)	2 110 / 1980		2 110 / 1980	
Hauteur int. garage (mm)	1120 / 1240**		1120 / 1240**	
Larg. / haut. porte garage côté passager (mm)	1150 x 1080		1150 x 1080	
Larg. / haut. porte garage côté conducteur (mm)	1150 x 1080		1150 x 1080	
P.T.A.C. (kg) <sup>9)</sup>	4500 / 4800*		5000 / 5500*	
Poids en ordre de marche (kg) <sup>6)</sup>	3.875 (3.681 - 4.069)		4.035 (3.833 - 4.237)	4.017 (3.816 - 4.218)
Poids max. déterminé par le fabricant pour l'équipement supplémentaire de série (kg) <sup>7)</sup>	237		575	592
Poids remorquable max. (kg) <sup>10)</sup>	1800		1800	1600
Nombre max. de sièges avec ceinture 3 points pour la route (de série/en option) <sup>5)</sup>	4 / 5 <sup>15)</sup>		4 / 5 <sup>15)</sup>	
Nbre de couchages (de série/en option)	4 / 5		4 / 5	
Dim. lit arrière (mm)	2000 x 1450		2000 x 1450	
Dim. lit de pavillon (mm)	1950 x 1600		1950 x 1600	
Dim. banquettes transformées en lit (mm) ***	1 930 x 1 290 / 845		1 930 x 1 290 / 845	
Taille frigo / comp. freezer (l)	153 / 29		153 / 29	
Système de chauffage	Chauffage à l'eau chaude Alde		Chauffage à l'eau chaude Alde	
Réservoir d'eau douce (l) <sup>52)</sup>	235		235	
Réservoir eau fraîche pour la route (l)	50		50	
Réservoir des eaux usées (l)	185		185	
Capacité batteries (Ah)	Lithium 150 Ah		Lithium 150 Ah	
Prises 230 V / 12 V / USB	5 / 3 / 2		5 / 3 / 2	5 / 2 / 1
Réf.	132178		132188	132488

\* Option avec charge maximale

\*\* Option garage à scooter/vélo électrique

\*\*\* En combinaison avec l'équipement spécial

<sup>2)</sup> La largeur totale du véhicule correspond à la cote paroi extérieure-paroi extérieure (passages de roues latérales env. : + 70 mm).



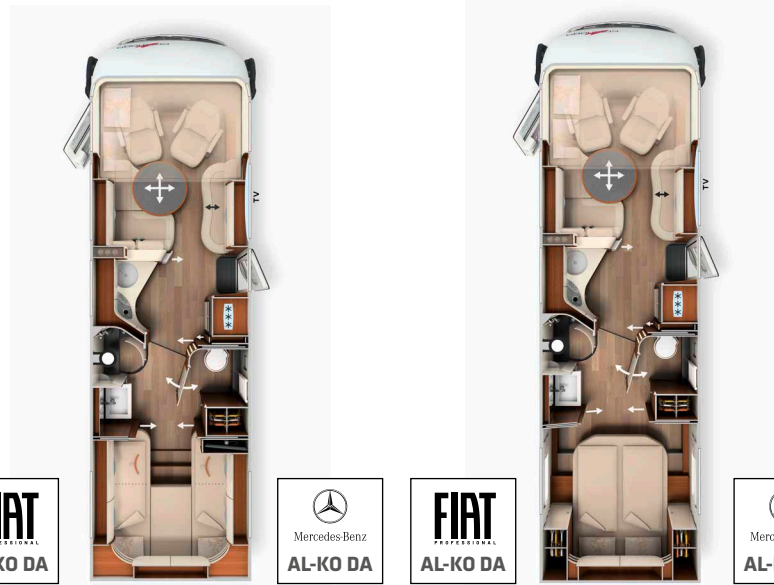
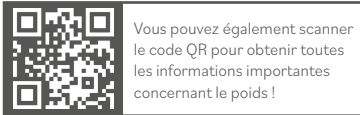
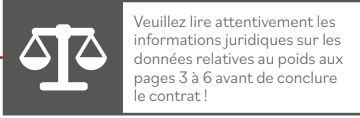

Support véhicule	I 61 XL LE		I 64 XL QB	
	Fiat Ducato	Mercedes-Benz Sprinter	Fiat Ducato	Mercedes-Benz Sprinter
Boîte de vitesses	Boîte automatique à convertisseur de couple à 8 rapports	Boîte de vitesses manuelle à 6 rapports	Boîte automatique à convertisseur de couple à 8 rapports	Boîte de vitesses manuelle à 6 rapports
Châssis standard	Châssis surbaissé AL-KO DA 40 heavy	Châssis surbaissé AL-KO DA 415 CDI	Châssis surbaissé AL-KO DA 40 heavy	Châssis surbaissé AL-KO DA 415 CDI
Motorisation de base	Diesel 2,2 l (180 ch / 132 kW)	Diesel 2,0 l (150 ch / 110 kW)	Diesel 2,2 l (180 ch / 132 kW)	Diesel 2,0 l (150 ch / 110 kW)
Long. / larg. / haut. (mm) <sup>1) 2) 3)</sup>	8590 / 2270 / 3090	8780 / 2270 / 3120	8840 / 2270 / 3090	9030 / 2270 / 3120
Empattement (mm)	4 240 / 800	4 340 / 800	4 240 / 800	4 340 / 800
Hauteur double plancher / soute prof. décaissée dans le double plancher (mm)	220 / 460		220 / 460	
Haut. int. habitacle / dressing / chambre (mm)	2 110 / 1 980		2 110 / 1 980	
Hauteur int. garage (mm)	1 320		1 120 / 1 240**	
Larg. / haut. porte garage côté passager (mm)	1 110 x 1 280		1 150 x 1 080	
Larg. / haut. porte garage côté conducteur (mm)	1 110 x 1 280		1 150 x 1 080	
P.T.A.C. (kg) <sup>9)</sup>	5 000 / 5 500*		5 000 / 5 500*	
Poids en ordre de marche (kg) <sup>6)</sup>	4.245 (4.033 - 4.457)	4.257 (4.044 - 4.470)	4.295 (4.080 - 4.510)	4.307 (4.092 - 4.522)
Poids max. déterminé par le fabricant pour l'équipement supplémentaire de série (kg) <sup>7)</sup>	356	342	303	289
Poids remorquable max. (kg) <sup>10)</sup>	1 800	1 600	1 800	1 600
Nombre max. de sièges avec ceinture 3 points pour la route (de série/en option) <sup>5)</sup>	4 / 5 <sup>15)</sup>		4 / 5 <sup>15)</sup>	
Nbre de couchages (de série/en option)	4 / 5		4 / 5	
Dim. lit arrière (mm)	2 000 / 2 000 x 850		2 000 x 1 450	
Dim. lit de pavillon (mm)	1 950 x 1 600		1 950 x 1 600	
Dim. banquettes transformées en lit (mm) ***	1 940 x 1 480 / 845		1 940 x 1 480 / 845	
Taille frigo / comp. freezer (l)	153 / 29		153 / 29	
Système de chauffage	Chauffage à l'eau chaude Alde		Chauffage à l'eau chaude Alde	
Réservoir d'eau douce (l) <sup>52)</sup>	235		235	
Réservoir eau fraîche pour la route (l)	50		50	
Réservoir des eaux usées (l)	185		185	
Capacité batteries (Ah)	Lithium 150 Ah		Lithium 150 Ah	
Prises 230 V / 12 V / USB	5 / 3 / 2	5 / 2 / 1	5 / 3 / 2	5 / 2 / 1
Réf.	132212	132412	132222	132422

\* Option avec charge maximale

\*\* Option garage à scooter/vélo électrique

\*\*\* En combinaison avec l'équipement spécial

<sup>2)</sup> La largeur totale du véhicule correspond à la cote paroi extérieure-paroi extérieure (passages de roues latérales env. : + 70 mm).



Réf.		216082	212088
Super pack	Poids	Fiat	Mercedes-Benz Double essieu
		CHF incl. 8,1% T.V.A.	CHF incl. 8,1% T.V.A.
	kg		
<b>Options de châssis</b>			
Climatiseur semi-automatique Tempmatik <sup>33)</sup>		-	2.820
régulateur de vitesse		De série	505
Amplificateur de charge de 70 A <sup>47)</sup>		390	390
Réservoir à carburant de 92 l		-	445
Volant en cuir avec l'option Touches multifonctions (si boîte de vitesses man., avec levier de vitesse en cuir)		-	420
Écran multifonctions avec affichage en couleur		-	530
Capteur de pluie		-	215
Frein de stationnement électrique		-	530
Réglage de l'inclinaison et de la hauteur des sièges cabine confort (avant/arrière)		540	540
Béquilles arrières à manivelle pour stabiliser le véhicule à l'arrêt		410	410
Supplément Multimédia MBUX 10,2" avec syst. de navigation et DAB+		-	4.165
Assistant de signalisation routière		-	400
<b>Options de cellule</b>			
Rétroviseur de type bus « Carthago best view » avec éclairage au niveau de l'entrée, à réglage électrique et chauffable		380	380
Porte de cellule XL « Safetylux » (largeur 63 cm) avec double verrouillage de sécurité et « coming home » <sup>17)</sup>		1.595	1.595
Verrouillage central de la portière de cabine et de la porte de cellule, des portillons extérieurs et du garage à scooter <sup>98)</sup>		1.095	1.095
Surclassement du garage à scooter avec revêtement de feutre aiguilleté, filets à bagages, système de fixation à sangles		325	325
Ventilation du WC SOG via la cheminée		345	345
Échangeur thermique Alde (mise à profit de la chaleur provenant du moteur)		1.095	1.095
Truma DuoControl CS <sup>73)</sup>		410	410
Meuble bar design avec porte-verres et set de verres au-dessus de la cuisine <sup>18)</sup>		455	455
Set de 3 horloges nautiques Carthago intégré dans la face inférieure du lit de pavillon <sup>53)</sup>		300	300
Toilettes Thetford C260 avec cuvette en céramique		215	215
Prise USB dans le placard de pavillon au-dessus du lit arrière		105	105
Préparation installation solaire		225	225
Préparation pour l'antenne satellite		225	225
Préparation caméra de recul (simple lentille)		225	225
Radio / Moniceiver Pioneer 6,8" avec DAB+, préparation pour la radio, antenne, 4 haut-parleurs <sup>54) 80) 88)</sup>		1.020	-
Système de caméra de recul avec simple lentille, écran de couleur 7" latéralement dans le tableau de bord inclus		1.070	1.070
Prix total des options individuelles		10.425	19.435
<b>Prix du pack</b>		<b>7.275</b>	<b>14.820</b>
<b>Économie réalisée</b>		<b>3.150</b>	<b>4.615</b>
<b>Poids du pack en kg</b>		<b>58</b>	<b>106,5</b>
<b>SUPPLÉMENT</b> Mediacyber Pioneer 9" avec système de navigation, guidage itinéraire camping-cars, DAB+ <sup>19)</sup>	1	845	-
<b>SUPPLÉMENT</b> Système multimédia Fiat 10,1" avec système de navigation, guidage itinéraire camping-cars et DAB+*	1	1.345	-
<b>SUPPLÉMENT</b> pour caméra de recul à double lentille au lieu de la simple lentille <sup>83)</sup>	1	640	640

\* Uniquement en combinaison avec le pack châssis Plus Fiat

Réf.	216286	216287	216284
<b>Pack châssis Plus Fiat</b>	<b>Simple essieu</b>	<b>Double essieu</b>	<b>Simple essieu, y compris P.T.A.C de 4,8 t</b>
	CHF incl. 8,1% T.V.A.	CHF incl. 8,1% T.V.A.	CHF incl. 8,1% T.V.A.
Volant et pommeau garnis de cuir	290	290	-
Finition du tableau de bord : Grille de ventilation chromée	225	225	-
Jantes en alu Fiat 16" pour châssis f40 heavy / f35 en combinaison avec la boîte automatique à convertisseur de couple à 8 rapports	885	-	-
Jantes en alu Fiat 16" pour châssis f40 heavy (double essieu)	-	1.255	-
Volant multifonctions (radio-télécommandé via touches)	290	290	290
Climatiseur automatique en cabine <sup>33)</sup>	505	505	505
Chargeur inductif pour téléphone portable	320	320	320
Tableau de bord numérique avec écran couleur dans le tableau de bord <sup>104)</sup>	335	335	335
Prix total des options individuelles	2.850	3.220	1.450
<b>Prix du pack</b>	<b>2.690</b>	<b>3.015</b>	<b>1.385</b>
<b>Économie réalisée</b>	<b>160</b>	<b>205</b>	<b>65</b>
<b>Poids du pack en kg</b>	<b>-7</b>	<b>-11,5</b>	<b>1</b>

Réf.	216289	
<b>Pack châssis Plus Mercedes*</b>	<b>Poids</b>	<b>Double essieu</b>
		CHF incl. 8,1% T.V.A.
	<b>kg</b>	
Boîte automatique 9 rapports TRONIC avec fonction Hold		3.235
Variante de moteur 170 ch / 125 kW, Euro VI E (uniquement en combinaison avec boîte automatique) <sup>99)</sup>		2.775
Jantes en alu de 16 pouces (noires) avec pneus 4 saisons (double essieu)		2.225
Climatiseur pleinement automatique THERMOTRONIC <sup>33)</sup>		625
Prix total des options individuelles		8.860
<b>Prix du pack</b>	<b>13,5</b>	<b>8.435</b>
<b>Économie réalisée</b>		<b>425</b>

\*obligatoire sur les modèles Mercedes-Benz Sprinter à 3 essieux

Réf.	212500	
<b>Pack « Porte de cellule de luxe »</b>	<b>Poids</b>	CHF incl. 8,1% T.V.A.
	<b>kg</b>	
Aide à la fermeture électrique permettant de fermer les portes de manière silencieuse		✓
Éclairage à LED additionnel dans la vitre de la porte pour fonction « coming & leaving home »		✓
Système d'accès sans clé moyennant puces RFID (2) <sup>108)</sup>		✓
Aide à l'ouverture de la porte, électrique, à actionner depuis l'intérieur et l'extérieur		✓
<b>Prix du pack</b>	<b>2</b>	<b>1.030</b>

Réf.	212320	
<b>Pack « Assistance à la conduite » Mercedes-Benz * <sup>56)</sup></b>	<b>Poids</b>	CHF incl. 8,1% T.V.A.
	<b>kg</b>	
Assistant de régulation de distance actif DISTRONIC		✓
Avertisseur de franchissement de ligne actif		✓
<b>Prix du pack</b>	<b>0</b>	<b>760</b>

\* Uniquement en combinaison avec le pack châssis Plus. Assistant de freinage actif et assistant d'attention actif déjà inclus dans l'équipement de série

Réf.	210731	
<b>Pack « Cuisine / Café »<sup>110)</sup></b>	<b>Poids</b>	CHF incl. 8,1% T.V.A.
	<b>kg</b>	
Convertisseur 12 V - 230 V, 1800 W, commutation priorité de réseau		1.810
Cafetière à capsules pour ascenseur à machine à café avec connexion, porte-capsules et set de tasses incl. <sup>96)</sup>		530
Prix total des options individuelles		2.340
<b>Prix du pack</b>	<b>11</b>	<b>2.020</b>
<b>Économie réalisée</b>		<b>320</b>

Réf.	210561		210563
<b>Pack Sat et TV</b>	<b>Poids</b>	<b>32" :</b> (sauf sur les modèles XL)	<b>40" :</b> (seul. modèles XL)
		CHF incl. 8,1% T.V.A.	CHF incl. 8,1% T.V.A.
	<b>kg</b>		
Smart TV à LED 32" <sup>39)</sup>		1.835	-
Système coulissant de la TV 40" à commande électrique		-	890
Smart TV à LED 40" <sup>39)</sup>		-	1.900
Installation satellite Flatsat Classic 85 avec Skew Smart 90 / Twin LNB pour une 2ème TV <sup>12) 23)</sup>		3.535	3.535
Prix total des options individuelles		5.370	6.325
<b>Prix du pack</b>		<b>4.220</b>	<b>4.875</b>
<b>Économie réalisée</b>		<b>1.150</b>	<b>1.450</b>
<b>Poids du pack en kg</b>		<b>24,5</b>	<b>34,5</b>
<b>SUPPLÉMENT</b> Installation satellite Oyster Vision 85 avec Skew / Twin LNB pour deuxième TV <sup>12) 23)</sup>	9	530	530

Réf.	210580		210584
<b>Pack TV chambre</b>	<b>Poids</b>	<b>Modèles :</b> <b>50 LE, 61 XL LE</b>	<b>Modèles :</b> <b>51 QB, 64 XL QB</b>
		CHF incl. 8,1% T.V.A.	CHF incl. 8,1% T.V.A.
	<b>kg</b>		
Système coulissant TV Carthago pour le placard-TV dans la chambre <sup>36)</sup>		715	-
Smart TV à LED 24" en chambre <sup>23) 39)</sup>		1.355	-
Préparation pour le raccordement d'un téléviseur, y compris jeu de câbles dans le baldaquin et cache <sup>36)</sup>		-	270
Smart TV à LED 24" à l'arrière, support-TV et interrupteur de contact incl. <sup>23) 39) 86)</sup>		-	1.810
Prix total des options individuelles		2.070	2.080
<b>Prix du pack</b>		<b>1.430</b>	<b>1.440</b>
<b>Économie réalisée</b>		<b>640</b>	<b>640</b>
<b>Poids du pack en kg</b>		<b>12</b>	<b>6,5</b>
<b>SUPPLÉMENT</b> Installation satellite Oyster Vision 85 avec Skewet Twin LNB pour deuxième TV <sup>12) 23)</sup>	37	3.210	3.210

Réf.	210841		210842
<b>Pack Climatisation Été</b>		<b>sauf sur les modèles XL</b>	<b>seul. modèles XL</b>
		CHF incl. 8,1% T.V.A.	CHF incl. 8,1% T.V.A.
Climatiseur sur le toit Truma Aventa confort <sup>12)</sup>		2.515	2.515
Store extérieur électrique en cassette (230 V), cassette en alu, entoilage gris, longueur : 5,5 m <sup>43)</sup>		2.790	-
Store extérieur électrique en cassette (230 V), cassette en alu, entoilage gris, longueur : 6,0 m <sup>43)</sup>		-	3.090
Prix total des options individuelles		5.305	5.605
<b>Prix du pack</b>		<b>4.310</b>	<b>4.545</b>
<b>Économie réalisée</b>		<b>995</b>	<b>1.060</b>
<b>Poids du pack en kg</b>		<b>90</b>	<b>95</b>

Réf.	216133	
<b>Pack de puissance électrique illimité*<sup>110)</sup></b>	<b>Poids</b>	CHF incl. 8,1% T.V.A.
	<b>kg</b>	
3 batteries lithium-ion de 100 Ah (Mastervolt) avec contrôleur, 300 Ah au total		✓
Panneau de commande numérique permettant de consulter le système de gestion de l'énergie		✓
Chargeur multifonction « Mastervolt CombiMaster » (onduleur de 2600 W, chargeur de 100 A)		✓
<b>Prix du pack</b>	<b>52</b>	<b>9.260</b>

\* disponible à partir de décembre 2024

Réf.		CHF incl. 8,1% T.V.A.	kg	I 50 LE	I 50 LE DA	I 51 QB	I 51 QB DA	I 61 XL LE	I 64 XL QB
<b>Châssis Fiat Ducato</b>									
310071	Moteur 180 ch/132 kW, Euro VIe, f40 heavy, boîte automatique à convertisseur de couple à 8 rapports <sup>67)</sup>	De série	-	X	X	X	X	X	X
311816	Jambe de force « ACS » AL-KO haute performance sur l'essieu avant	875	-	○	○	○	○	○	○
212400	Augmentation du P.T.A.C. de 4 500 kg à 4 800 kg (AL-KO Air Premium X2 / jantes spéciales en alu incl. <sup>28)</sup>	8.610	45	○	-	○	-	-	-
212405	Augmentation du P.T.A.C. de 4 500 kg à 4 800 kg (AL-KO Air Premium X4 / jantes spéciales en alu incl. <sup>29)</sup>	16.210	50	○	-	○	-	-	-
212410	Augmentation du P.T.A.C. de 5 000 kg à 5 400 kg (double essieu) <sup>30)</sup>	1.060	-	-	○	-	○	○	○
212415	Augmentation du P.T.A.C. de 5 000 kg à 5 500 kg (AL-KO Air Premium X2) <sup>30)</sup>	6.565	60	-	○	-	○	○	○
212420	Augmentation du P.T.A.C. de 5 000 kg à 5 500 kg (AL-KO Air Premium X4) <sup>30)</sup>	14.950	82	-	○	-	○	○	○
330840	AL-KO Air Premium X2, suspension pneumatique intégrale sur l'essieu arrière <sup>13)</sup>	4.440	45	○	-	○	-	-	-
330860	AL-KO Air Premium X2, suspension pneumatique intégrale sur l'essieu arrière <sup>13)</sup>	5.505	60	-	○	-	○	○	○
330880	AL-KO Air Premium X4, suspension pneumatique à 4 canaux sur l'essieu arrière et avant <sup>13) 20)</sup>	12.040	59	○	-	○	-	-	-
330900	AL-KO Air Premium X4, suspension pneumatique à 4 canaux sur l'essieu arrière et avant <sup>13) 20)</sup>	13.890	82	-	○	-	○	○	○
<b>Châssis Mercedes-Benz Sprinter</b>									
310468	Augmentation du P.T.A.C. de 5 000 kg à 5 500 kg (double essieu)	540	-	-	○	-	○	○	○
330861	AL-KO Air Premium X2, suspension pneumatique intégrale sur l'essieu arrière, module PSM incl. <sup>8) 13)</sup>	8.890	60	-	○	-	○	○	○
410011	Marche-pied d'accès à la cabine à commande électrique (recommandé)	540	7	-	○	-	○	○	○
<b>Autres options de châssis Fiat / Mercedes-Benz</b>									
330070	Chauffage de siège en cabine (siège du conducteur/passager) <sup>62)</sup>	745	2	○	○	○	○	○	○
331341	Système de béquilles hydrauliques AL-KO HY4 devant et derrière <sup>48)</sup>	7.675	70	○	○	○	○	○	○
311400	Attelage amovible	1.765	38	○	○	○	○	○	○
311430	Attelage amovible en combinaison avec garage à scooter/vélo électrique	2.125	41	-	-	○	○	-	○
<b>Extérieur de la cellule</b>									
410150	Serrures de sécurité additionnelles dans la porte de la cabine et de la cellule	660	2	○	○	○	○	○	○
410260	Coloris extérieur « silverline » (cabine et cellule en argenté) <sup>21)</sup>	3.970	1	○	○	○	○	○	○
410601	Store extérieur en cassette, alu, entoilage gris, long. : 5,5 m	2.170	55	○	○	○	○	○	○
410640	Store extérieur électrique en cassette (230 V), cassette en alu, entoilage gris, longueur : 5,5 m <sup>43)</sup>	2.790	60	●	●	●	●	○	○
410670	Store extérieur électrique en cassette (230 V), cassette en alu, entoilage gris, longueur : 6,0 m	3.090	65	-	-	-	-	●	●
410690	Bande lumineuse à LED sur le store de toit	325	5	○	○	○	○	○	○
410710	Système de rangement coulissant à double fond <sup>59)</sup>	920	20	○	○	○	○	○	○
410114	Garage à scooter/vélo électrique breveté, hauteur de chargement jusqu'à 124 cm <sup>42) 66)</sup>	550	11	-	-	○	○	-	○
410925	Syst. coulissant et de transport pour 2 garages à scooter/vélos électriques <sup>71)</sup>	680	28,5	-	-	○	○	-	○
<b>Système électrique</b>									
510058	2e et 3e batteries lithium-ion y compris ordinateur de batterie, 450 Ah au total, chargeurs supplémentaires 2 x 18 A, 72 A au total	4.655	37	○	○	○	○	○	○
510081	Installation solaire : 2 x 110 W <sup>12)</sup>	1.845	16,5	○	○	○	○	○	○
510101	Installation solaire : 1 x 135 W <sup>12)</sup>	1.385	15	○	○	○	○	○	○
510121	Installation solaire : 2 x 135 W <sup>12)</sup>	2.215	30	○	○	○	○	○	○
510180	Convertisseur 12 V - 230 V, 1800 W, commutation priorité de réseau	1.810	8	●	●	●	●	●	●
510255	Pack « Prises » avec prises additionnelles (3 x 230 V, 2 x USB) <sup>45)</sup>	455	2,5	○	○	○	○	○	○
510201	Système d'alarme Carthago Security <sup>35)</sup>	1.320	3	○	○	○	○	○	○
510500	Pare-brise chauffant électrique avec minuterie (temporairement non disponible sur les modèles MB)	1.200	-	○	○	○	○	○	○

Ref.		CHF incl. 8,1% T.V.A.	kg	I50 LE	I50 LE DA	I51 QB	I51 QB DA	I61 XL LE	I64 XL QB
<b>Gaz   Eau   Divers</b>									
610021	Filtre gaz pour Truma DuoControl CS (recommandé) <sup>95)</sup>	205	0,5	○	○	○	○	○	○
610120	Prise de gaz extérieure derrière le rangement dans le double plancher côté passager	255	5	○	○	○	○	○	○
610240	Toilettes Thetford avec système de transvasement par pompe et réservoir à résidus <sup>16) 74)</sup>	3.160	30	-	○	-	○	○	○
610500	Plancher en alu pour le garage à scooter <sup>66)</sup>	170	11	○	○	○	○	○	○
610520	Coffre-fort (installé dans le double plancher)	485	10	○	○	○	○	○	○
<b>Cuisine   Appareils</b>									
550020	Plan de travail en Corian de qualité supérieure	1.475	10	○	○	○	○	○	○
550081	Frigo combiné Tec-Tower de 153 l avec four à gaz séparé <sup>75)</sup>	820	16,5	○	○	○	○	○	○
550284	Cafetière à capsules avec kit de connexion, porte-capsules et set de tasses incl. <sup>96)</sup>	530	3	●	●	●	●	●	●
<b>Chauffage   Climatiseur</b>									
650180	Additif pour chauffage au sol à eau chaude : serpents de chauffage dans le salon <sup>91)</sup>	540	10	-	○	-	○	○	○
650020	Tapis de sol chauffant pour cabine	585	10	○	○	○	○	○	○
650260	Climatiseur sur le toit Truma Aventa Comfort <sup>12)</sup>	2.515	31	●	●	●	●	●	●
<b>Multimédias</b>									
710029	Système Mediacenter Pioneer 9 <sup>3)</sup> avec système de navigation, guidage itinéraire camping-cars, DAB+ (Fiat Ducato) <sup>19)</sup>	1.450	3	○	○	○	○	○	○
710180	Système de caméra de recul avec double lentille, obturateur et écran couleur 7" <sup>83)</sup>	1.705	1	○	○	○	○	○	○
710548	Smart TV à LED 32" pour système coulissant de la TV <sup>39)</sup>	1.835	8	●	●	●	●	-	-
710505	Smart TV à LED 40" avec système coulissant électrique <sup>39)</sup>	2.845	18	-	-	-	-	●	●
710471	Système coulissant TV Carthago pour le placard-TV dans la chambre <sup>36)</sup>	715	8	●	●	-	-	●	-
710477	Préparation pour la connexion de la TV dans la chambre, avec jeu de câbles et cache	270	1	-	-	●	●	-	●
710472	Smart TV à LED 24" pour le placard-TV en chambre <sup>23) 25) 39) 87)</sup>	1.355	4	●	●	-	-	●	-
710478	Smart TV à LED 24" en chambre, support-TV, interrupteur de contact, signal TV inclus <sup>23) 39) 86)</sup>	1.810	5,5	-	-	●	●	-	●
710575	Caméra de contrôle au niveau du tuyau d'écoulement du réservoir des eaux usées <sup>85)</sup>	530	0,5	○	○	○	○	○	○
<b>Installations satellites</b>									
750046	Installation satellite Flatsat Easy Skew Smart 90 / Twin LNB pour une 2ème TV <sup>12) 23)</sup>	3.535	16,5	○	○	○	○	○	○
750086	Installation satellite Oyster Vision 85 avec Skew / Twin LNB pour deuxième TV <sup>12) 23)</sup>	3.725	37	○	○	○	○	○	○
<b>Intérieur</b>									
810032	Style intérieur « linea nobile » <sup>79)</sup>	640	-	○	○	○	○	○	○
810100	Moquette pour l'habitacle	345	7,5	○	○	○	○	○	○
810120	Moquette en cabine	180	2	○	○	○	○	○	○
810465	« Sky Dream Comfort » en cabine, avec deux lanterneaux panoramiques au lieu du lit de pavillon <sup>76)</sup>	2.125	10	○	○	○	○	○	○
810361	Lit de pavillon à commande électrique avec système de ressort Carawinx	1.530	10	○	○	○	○	○	○
810580	Salon transformable en couchage pour la nuit <sup>69)</sup>	550	7,5	○	○	○	○	○	○
810830	Table de salon rallongeable	745	1	-	-	-	-	○	○
810660	5. Siège pour la route sur la banquette latérale, avec ceinture 3 points <sup>5) 4) 59)</sup>	955	10	○	○	○	○	-	-
810662	5. Siège pour la route sur la banquette latérale, avec ceinture 3 points <sup>5) 27)</sup>	955	10	-	-	-	-	○	○

Réf.		CHF incl. 8,1% T.V.A.	kg	I 50 LE	I 50 LE DA	I 51 QB	I 51 QB DA	I 61 XL LE	I 64 XL QB
<b>Tissus d'intérieur</b>									
850600	Barcelona 23 - Combinaison de tissus Antara	De série	-	X	X	X	X	X	X
850610	Venezia - Combinaison de tissus Antara	De série	-	X	X	X	X	X	X
850710	Cuir partiel Ivoire - Combinaison cuir-tissu	1.385	2	○	○	○	○	○	○
850720	Cuir partiel Macchiato 23 - Combinaison cuir-tissu	1.385	2	○	○	○	○	○	○
850690	Cuir Ivoire	3.410	3	○	○	○	○	○	○
850730	Cuir Sand	3.410	3	○	○	○	○	○	○
850740	Cuir Macchiato	3.410	3	○	○	○	○	○	○
850750	Cuir Sand Performance	3.940	3	○	○	○	○	○	○
850760	Cuir Macchiato Performance	3.940	3	○	○	○	○	○	○
850501	Set déco « Chambre » : Coussins décoratifs, couverture, set de draps-housses <sup>26)</sup>	380	3,5	○	○	○	○	○	○



## Le concentré de puissance de la catégorie Liner

**Carthago :** sur Iveco Daily 5,6 t / 6,7 t avec propulsion puissante, roues jumelées

### Design extérieur exclusif :



- Phares avant Full LED Carthago
- Arrière à aspect bus moderne en polyester
- Feux arrière Carthago avec clignotants chenillard LED

### Iveco Daily :



- Propulsion puissante
- Charge remorquable jusqu'à 3 500 kg
- Moteurs extrêmement puissants avec une cylindrée de 3,0 l jusqu'à 207 ch / 152 kW et un couple de 470 Nm (en option)
- Suspension pneumatique adaptative AIR-PRO à réglage électronique. Un véritable atout en matière de sécurité et de confort (en option)

### Concept de l'espace séjour :



- Concept d'espace 2 niveaux avec une hauteur intérieure au niveau de l'habitacle de 2,11 m
- Salon en U spacieux et très convivial pour 6 personnes max.

### Soute profondément décaissée dans le double plancher très spacieux et chauffé :



- Hauteur utile jusqu'à 74 cm (6,7 t : 78 cm)
- Accessible depuis l'extérieur via plusieurs grandes portes de soutes. Accès depuis l'intérieur par le couvercle de la banquette du salon en U, la banquette latérale à couvercle relevable via les trappes dans le plancher de l'habitacle
- Grand rangement à travers central (haut. int. 20 cm) avec soute profondément décaissée (haut. utile 20 cm), également chargeable par la porte de cellule XL via les grandes trappes relevables dans le plancher de l'habitacle
- L'ensemble du double plancher est chauffé par la fonction accumulateur de chaleur

### Autonomie maximale :



- Eau douce 235 l, eaux usées 200 l
- Batterie lithium-ion de 150 Ah de série
- Système de chauffage à l'eau chaude Alde
- Pack de puissance électrique unlimited en option avec la technologie premium Mastervolt

### Support véhicule

- Phares avant full LED Carthago (feux de croisement et feu de route) avec feux de jour à LED
- phare antibrouillard
- Jantes en alu de 16 pouces
- Pneus toutes saisons (M+S)

### Iveco Daily

- Moteur : diesel HPI 3,0 l avec AdBlue (20 l), 156 ch / 115 kW, Euro VI E, 6 vitesses, propulsion
- Modèles 50 LE : Iveco Daily 5,6 t (P.T.A.C. de série 5,6 t, option 5,8 t)
- Modèles 61 XL LE, 64 XL QB : Iveco Daily 6,7 t (P.T.A.C. de série 6,7 t)
- Châssis surélevé avec roues jumelées sur l'essieu arrière
- Réservoir à carburant de 90 l
- Essieu avant à roues indépendantes et suspension à barres de torsion, à double bras de suspension et augmentation de la charge sur l'essieu, essieu arrière rigide à suspension parabolique
- ESP, ABS, anti-démarrage électronique, ASR, Hillholder
- régulateur de vitesse
- Écran d'affichage d'assistance (TFT Cluster central)
- Préparation de l'attelage (découpe dans l'arrière en polyester avec câbles électriques posés)
- Roue de réserve avec support sous le plancher du garage
- Rouleaux charges lourdes à l'arrière

### Une carrosserie de la catégorie Liner Premium

- 10 ans de garantie d'étanchéité
- Carrosserie exempte de bois avec toit et sous-plancher revêtu de polyester
- Jonction toit-paroi moyennant l'arrondi et des poutres transversales
- Systèmes de rails sur les côtés du toit avec évacuation des eaux de pluie
- Parois latérales et paroi arrière avec de l'aluminium sur la face extérieure et intérieure
- Noyau isolant en mousse rigide au niveau du toit, du plancher et des parois
- Jonction dessous de caisse-parois moyennant des poutres collées en plein avec un insert anti-froid additionnel
- Épaisseur totale des parois et du toit 38 mm
- Carrosserie avec protection contre la foudre certifiée / cage de Faraday
- Portes de soutes en matériau original des parois « Carthago Isoplus »
- Étanchéité des portes de soutes à l'intérieur et à l'extérieur ; joint extérieur comme protection contre les projections d'eau
- Portes de soutes et porte de cellule avec charnières noyées
- Bouchon du réservoir à carburant affleurant dans la paroi
- Arrière de type bus en polyester, à double coque isolée, pare-choc séparé
- Feux arrière Carthago avec clignotants chenillard LED
- Baie de cellule Seitz de Luxe, double cadre avec vitrage isolant sans ponts thermiques et vitre extérieure plane, store moustiquaire et store plissé occultant
- Lampe extérieure LED au-dessus de la porte de cellule avec gouttière
- Marche-pied de la porte de cellule à commande électrique et avec alarme sonore

### Cabine

- Tableau de bord profondément abaissé vers l'avant pour assurer un contact visuel rapide avec la chaussée
- Très grand pare-brise panoramique prolongé vers le bas
- Face avant design « exclusive » au-dessus du pare-brise avec champ noir
- Capot design « Liner » - extension optique du pare-brise
- Plissé occultant au niveau des vitres latérales (à commande latérale)
- Prolongement du bras du rétroviseur avec fonction évacuation des eaux de pluie
- Face avant en polyester, à double coque isolée
- Position du siège en cabine déporté vers l'extérieur : meilleure vue et couloir plus large en cabine
- Porte de la cabine avec double verrouillage de sécurité, lève-vitre à commande électrique, gouttière
- Système lave-glaces exécution tandem
- Mesures d'insonorisation du compartiment moteur
- Sièges confort Aguti « Roadliner » côté conducteur et côté passager avec logo Carthago entrelacé dans le tissu d'intérieur, pivotants, ceintures de sécurité intégrées et accoudoirs rembourrés

- Tableau de bord avec pièce moulée garnie de cuir, crédence pratique ainsi qu'une préparation pour l'écran de la caméra de recul intégrée et porte-bouteilles
- Garnissage en cuir de la face inférieure du lit de pavillon, spots LED et rangements sur les côtés
- Hauteur debout sous le lit de pavillon jusqu'à 190 cm
- Crédence côté passager avec deux radiateurs et rangement sus-jacent

### Concept thermique de la cabine

- Double vitrage isolant de la cabine : fenêtres latérales et de portière
- Pack radiateurs avec ventilateur 2 vitesses (booster) sous le siège du conducteur
- Plissé de pare-brise à structure alvéolaire, à commande électrique avec fonction Privacy et Pare-soleil programmable individuellement
- Surface du tableau de bord chauffée de manière ciblée pour chauffer en sus la cabine (effet de chauffage par rayonnement) : radiateurs intégrés avec tôle de guidage de l'air circulant (radiateurs doubles côté conducteur et côté passager)

### Soute profondément décaissée dans le double plancher

- Hauteur utile jusqu'à 74 cm (Iveco Daily 6,7 t : 78 cm)
- Rangement traversant chauffé et éclairé
- Accès depuis l'extérieur via plusieurs grandes portes de soutes
- Accès depuis l'intérieur via le salon en U avec ferrures brevetées, via la banquette latérale relevable ainsi que via les grandes trappes dans le plancher de l'habitacle
- Rangement à travers central (hauteur int. 20 cm) avec rangement décaissé (haut. utile 20 cm)

### Grand garage à scooter

- Garage à scooter d'une capacité de charge de 450 kg maxi
- Grands portillons de garage côté conducteur et passager, équipés de vérins pneumatiques
- Plancher du garage avec face inférieure et supérieure en polyester, revêtement antidérapant
- Isolé tout autour et chauffé, donc à l'abri du gel
- Système d'arrimage au moyen d'une poutre de renfort équipée de huit œillets d'arrimage
- Douche extérieure dans le garage à scooter côté passager (chaud / froid)

### Intérieur

- Style intérieur « linea chiara » : décor des meubles Noce Fino avec façades des placards de pavillon en ivoire brillant et blanc lotus

### Espace séjour

- Revêtement climatique des faces intérieures des parois et du toit
- Grand salon en U à l'avant avec large banquette latérale
- Modèles XL : salon XL avec long canapé latéral, y compris couchage / siège extractible côté passager
- Lanterneau panoramique Heki III au-dessus du salon en U avec spots LED
- Baie de cellule au-dessus de la banquette latérale côté passager
- Table de salon de luxe, coulissante deux positions (moyennant pédale)
- Rangement à chaussures pivotant sur le côté avec système de rangement dans la base de la banquette, verrouillage via verrouillage central de la cuisine
- Coussins avec noyau de mousse multi-couches Premium et soutien lombaire
- Technique de double assemblage « Durafix » : Éléments de meubles vissés et chevillés
- Portes à clapets avec amortisseur
- Rideau déco amovible, système de stores bateau réglable et pouvant être bloqué

### Cuisine

- Cuisine d'angle confort avec comptoir de cuisine coulissant comme extension du plan de travail, réserve à provisions facilement accessible, range-bouteilles et deux poubelles
- Plan de travail au décor « Savannah » et rebord en Corian
- Plan de travail rétroéclairé avec une bande lumineuse à LED
- Tiroirs à roulements « easy glide », système de fermeture soft-close
- Verrouillage central électrique au niveau de la cuisine, avec comptoir de cuisine et placard à chaussures
- Tiroir à couverts compartimenté séparé
- Réchaud 3 flammes avec couvre-plaques en verre divisé, utilisable comme dépose d'appoint avec grille en fonte solide et fond en verre facile à nettoyer
- Évier rond en inox, noyé dans le plan de travail, avec cache-évier multifonctions, support mural comme extension du plan de travail
- Robinetterie design en métal, avec douchette extractible
- Crédence en verre déco crème
- Ascenseur à machine à café abaissable depuis le placard de pavillon
- Grand frigo avec porte s'ouvrant dans les deux sens, compartiment freezer séparé, syst. de recherche automatique de l'énergie 12 V / 230 V / gaz
- Grand rangement coulissant, jusqu'au plafond sur les modèles XL
- ventilateur électrique de lanterneau

### Salle de bains et dressing

#### Dressing et séparation de la pièce

- Dressing avec lanterneau Mini Heki, porte de séparation pouvant être fermée à clé ou en fermant la porte coulissante en bois massif (modèles XL) donnant sur l'habitacle
- Porte coulissante en bois massif devant la chambre (modèle 50 LE)
- Porte coulissante en bois massif devant la chambre, avec grand miroir (modèles XL)
- Penderie jusqu'au plafond avec deux tringles à vêtements et une étagère intégrée dans le dressing

#### Salle de bains spacieuse avec douche séparée (modèle 50 LE)

- Caillebotis hydrofuge de même design que le plancher de l'habitacle
- Douche pluie avec lanterneau, hauteur intérieure de 1,98 m
- Receveur de douche et colonne d'angle à aspect granit foncé, parois de douche design marbre, avec crochets pour vêtements
- Douchette réglable en hauteur sur une barre chromée
- Meuble sous lavabo avec support papier WC, placard avec miroir
- Porte de la salle de bains spacieuse avec 3 fonctions (double porte de la salle d'eau pour les toilettes et comme séparation vers l'habitacle)

#### Salle de bains XL avec concept d'espace XL (modèles 61 XL LE, 64 XL QB)

- Coin lavabo ouvert avec lavabo design
- Lanterneau Mini-Heki
- Douche XL avec caillebotis hydrofuge de même design que le plancher de l'habitacle et accès à la douche plain-pied
- Douche pluie avec lanterneau, plissé occultant incl.
- Douchette réglable en hauteur sur une barre chromée
- Receveur de douche et colonne d'angle à aspect granit foncé, parois de douche design marbre, avec crochets pour vêtements
- Chauffage additionnel par le sol à l'eau chaude : serpents additionnels dans le double plancher au niveau de la salle de bains
- Lanterneau Mikro-Heki dans les toilettes
- Toilettes séparées avec baie latérale, radiateur sèche-serviettes et extension de l'espace pieds

## Espace nuit

### Lit de pavillon au-dessus de la cabine

- Sommier et matelas de qualité
- Abaissement très profond du lit : Montée par le siège latéral
- Sommier qui ne vacille pas en position pour la nuit, étagère à livres et spots à LED
- Rideau de séparation entre le lit de pavillon et l'habitacle
- Lanterneau Mini-Heki

### lits fixes à l'arrière

- Sommier à ressort à élasticité ponctuelle « Carawinx », recommandé par les médecins, chauffé et ventilé
- Matelas 7 zones en mousse à froid de qualité
- Lanterneau Mini-Heki
- Tête de lit relevable

### Lits jumeaux longitudinaux

- Marche-pied confort pour accéder aux lits, escamotables, avec rangement additionnel et agrandissement de la surface de couchage
- Placard-TV intégré dans la chambre, avec étagère
- Penderies sous les lits abaissés dans la soute profondément décaissée dans le double plancher, avec fonction de levage et matelas divisé
- Placards de pavillon tout autour

## Technologie embarquée

### Eau

- Réservoir d'eau douce et des eaux usées dans la soute profondément décaissée dans le double plancher chauffé, ouverture de nettoyage dans la trappe dans le plancher de l'habitacle ou du garage à scooter (selon le modèle)
- Robinets à boisseau sphérique de vidange, à l'abri du gel dans la soute profondément décaissée dans le double plancher (centrale de vidange d'eau)
- Système de pompe à pression nécessitant peu d'entretien
- Kit de flexibles d'écoulement avec fermeture à baïonnette

### gaz

- Coffret à bouteilles de gaz extérieur, positionné bas
- Pour 2 bouteilles de gaz de 11 kg
- Robinets d'arrêt de gaz au niveau de la cuisine

### Système électrique

- Centrale électrique bien accessible dans le garage à scooter, avec chargeur, fusibles, disjoncteur FI, chargeur automatique 36 A (2x 18 A), réglage électronique, coupure automatique en cas de sous-tension, chargeur de la batterie de démarrage inclus
- Centrale à batteries chauffée, batterie au lithium de 150 Ah dans le double plancher, accessible via le garage à scooter, interrupteur principal
- Panneau multifonctions convivial derrière le panneau technique au-dessus de la portière d'accès
- Prise 230 V au niveau du salon, de l'entrée, de la cuisine, de la salle de bains, dans le garage à scooter
- Prise 12 V en cabine, garage à scooter
- Prises USB en cabine (2)

### Concept d'éclairage innovant

- Système d'éclairage avec de nombreux spots LED en cabine, au niveau de l'habitacle et du dressing, dimmable en continu
- Baldaquin avec spots LED additionnels et éclairage à LED indirect
- Éclairage d'accentuation LED avec rétroéclairage au niveau de l'entrée
- Éclairage d'accentuation LED au niveau de la cuisine / dans le socle de la banquette
- Éclairage d'accentuation LED avec rétroéclairage au niveau de la cloison cintrée de la salle de bains
- Éclairage de nuit au sol avec spots à LED, à allumer au niveau de l'entrée et de la chambre
- Marche vers le dressing avec éclairage de surface encastré

### TV

- Système coulissant de la TV « Quick up » derrière le dossier de la banquette latérale pour un téléviseur de 32", préparation pour le raccordement d'un Smart TV à LED de 32"/40"

## Système de chauffage à l'eau chaude Alde

- Chauffage à l'eau chaude Alde (avec circuit de chauffage séparé sur les modèles XL), fonctionnant sur 230 V ou au gaz, avec cartouche chauffante 230 V, chauffe-eau, valves de purge, nombreux radiateurs en cabine, dans le tableau de bord, l'habitacle, le double plancher et le garage à scooter
- Effet de chauffage par le sol grâce à la soute profondément décaissée dans le double plancher accumulateur de chaleur chauffé
- Chauffage additionnel par le sol à l'eau chaude : serpentins additionnels dans le double plancher au niveau de la salle de bains XL
- Tableau de bord chauffé de manière ciblée pour chauffer en sus la cabine : surface sandwich isolée sous le tableau de bord avec des serpentins à eau chaude comme chauffage par rayonnement. Booster : pack radiateurs avec soufflante 2 vitesses, sous le siège du conducteur, radiateur additionnel au niveau du marche-pied



Veillez lire attentivement les informations juridiques sur les données relatives au poids aux pages 3 à 6 avant de conclure le contrat !



Vous pouvez également scanner le code QR pour obtenir toutes les informations importantes concernant le poids !

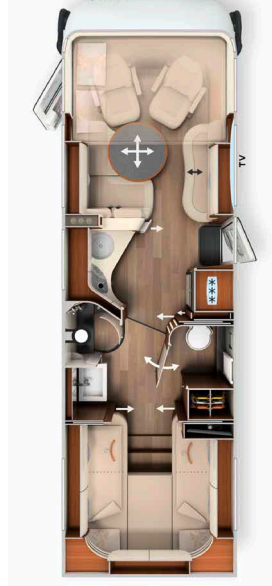
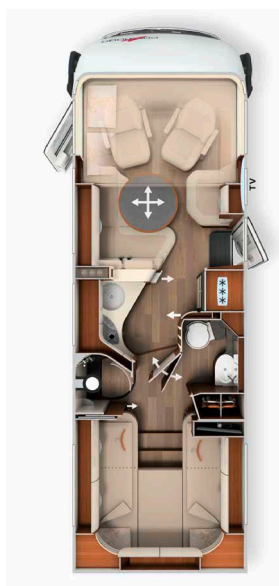

	I 50 LE	I 61 XL LE	I 64 XL QB
Support véhicule	Iveco Daily	Iveco Daily	Iveco Daily
Boîte de vitesses	Boîte de vitesses manuelle à 6 rapports	Boîte de vitesses manuelle à 6 rapports	Boîte de vitesses manuelle à 6 rapports
Châssis standard	Châssis en échelle 5,6 t	Châssis en échelle 6,7 t	Châssis en échelle 6,7 t
Motorisation de base	Diesel 3,0 l (156 ch / 115 kW)	Diesel 3,0 l (156 ch / 115 kW)	Diesel 3,0 l (156 ch / 115 kW)
Long. / larg. / haut. (mm) <sup>1) 2) 3)</sup>	7910 / 2270 / 3125 (3290**)	8600 / 2270 / 3290	8855 / 2270 / 3290
Empattement (mm)	4350	4750	5100
Hauteur double plancher / soute prof. décaissée dans le double plancher (mm)	200 / 200	200 / 200	200 / 200
Haut. int. habitacle / dressing / chambre (mm)	2 110 / 1980	2 110 / 1980	2 110 / 1980
Hauteur int. garage (mm)	1450	1450	1290
Larg. / haut. porte garage côté passager (mm)	1150 x 1400	1100 x 1280	1150 x 1200
Larg. / haut. porte garage côté conducteur (mm)	1150 x 1400	1100 x 1280	1150 x 1200
P.T.A.C. (kg) <sup>9)</sup>	5600 / 5800* / 6700*	6700	6700
Poids en ordre de marche (kg) <sup>6)</sup>	4.205 (3.995 - 4.415)	4.655 (4.422 - 4.888)	4.675 (4.441 - 4.909)
Poids max. déterminé par le fabricant pour l'équipement supplémentaire de série (kg) <sup>7)</sup>	1.003	1.641	1.618
Poids remorquable max. (kg) <sup>10)</sup>	3500	3500	3500
Nombre max. de sièges avec ceinture 3 points pour la route (de série/en option) <sup>5)</sup>	4 / 5 <sup>15)</sup>	4 / 5 <sup>15)</sup>	4 / 5 <sup>15)</sup>
Nbre de couchages (de série/en option)	4 / 5	4 / 5	4 / 5
Dim. lit arrière (mm)	2 010 / 2 030 X 850	2 000 / 2 000 X 850	2000 x 1450
Dim. lit de pavillon (mm)	1950 x 1600	1950 x 1600	1950 x 1600
Dim. banquettes transformées en lit (mm) **	1 930 x 1 290 / 845	1 940 x 1 480 / 845	1 940 x 1 480 / 845
Taille frigo / comp. freezer (l)	153 / 29	153 / 29	153 / 29
Système de chauffage	Chauffage à l'eau chaude Alde	Chauffage à l'eau chaude Alde	Chauffage à l'eau chaude Alde
Réservoir d'eau douce (l) <sup>52)</sup>	235	235	235
Réservoir eau fraîche pour la route (l)	50	50	50
Réservoir des eaux usées (l)	200	200	200
Capacité batteries (Ah)	Lithium 150 Ah	Lithium 150 Ah	Lithium 150 Ah
Prises 230 V / 12 V / USB	5 / 2 / 2	5 / 2 / 2	5 / 2 / 2
Réf.	132308	132338	132342

\* Option charge maximale de 5,8 t ou 6,7 t sur Iveco Daily

\*\* En combinaison avec l'équipement spécial

<sup>2)</sup> La largeur totale du véhicule correspond à la cote paroi extérieure-paroi extérieure (passages de roues latérales env. : + 110 mm).

Réf.	212090	
<b>Super pack</b>	<b>Poids</b>	CHF incl. 8,1% T.V.A.
	<b>kg</b>	
<b>Options de châssis</b>		
Climatiseur automatique en cabine <sup>33)</sup>		1.745
Amplificateur de charge de 70 A <sup>47)</sup>		390
ESP avec Traction Control et assistant de contrôle dans les descentes <sup>41)</sup>		725
Volant en cuir avec l'option Touches multifonctions (si boîte de vitesses man., avec levier de vitesse en cuir)		900
Frein de stationnement électrique		845
Finissage haut de gamme du tableau du bord avec des applications chromées		255
Sièges en cabine confort avec réglage de l'inclinaison (devant)		540
Béquilles arrières à manivelle pour stabiliser le véhicule à l'arrêt		430
<b>Options de cellule</b>		
Rétroviseur de type bus « Carthago best view » avec éclairage au niveau de l'entrée, à réglage électrique et chauffable		380
Porte de cellule XL « Safetylux » (largeur 63 cm) avec double verrouillage de sécurité et « coming home » <sup>17)</sup>		1.595
Verrouillage central de la portière de cabine et de la porte de cellule, des portillons extérieurs et du garage à scooter <sup>96)</sup>		1.095
Surclassement du garage à scooter avec revêtement de feutre aiguilleté, filets à bagages, système de fixation à sangles		325
Ventilation du WC SOG via la cheminée		345
Échangeur thermique Alde (mise à profit de la chaleur provenant du moteur)		1.095
Truma DuoControl CS <sup>73)</sup>		410
Meuble bar design avec porte-verres et set de verres au-dessus de la cuisine <sup>18)</sup>		455
Set de 3 horloges nautiques Carthago intégré dans la face inférieure du lit de pavillon <sup>53)</sup>		300
Toilettes Thetford C260 avec cuvette en céramique		215
Prise USB dans le placard de pavillon au-dessus du lit arrière		105
Préparation installation solaire		225
Préparation pour l'antenne satellite		225
Préparation caméra de recul (simple lentille)		225
Radio / Moniceiver Pioneer 6,8" avec DAB+, préparation pour la radio, antenne, 4 haut-parleurs <sup>80) 88)</sup>		1.020
Système de caméra de recul avec simple lentille, écran de couleur 7" latéralement dans le tableau de bord inclus		1.070
Prix total des options individuelles		14.915
<b>Prix du pack</b>	<b>65</b>	<b>9.870</b>
<b>Économie réalisée</b>		<b>5.045</b>
<b>SUPPLÉMENT</b> Mediacyber Pioneer 9" avec système de navigation, guidage itinéraire camping-cars, DAB+ <sup>19)</sup>	1	845
<b>SUPPLÉMENT</b> pour caméra de recul à double lentille et obturateur au lieu de la simple lentille <sup>83)</sup>	1	640

Réf.	212500	
<b>Pack « Porte de cellule de luxe »</b>	<b>Poids</b>	CHF incl. 8,1% T.V.A.
	<b>kg</b>	
Aide à la fermeture électrique permettant de fermer les portes de manière silencieuse		✓
Éclairage à LED additionnel dans la vitre de la porte pour fonction « coming & leaving home »		✓
Système d'accès sans clé moyennant puces RFID (2) <sup>108)</sup>		✓
Aide à l'ouverture de la porte, électrique, à actionner depuis l'intérieur et l'extérieur		✓
<b>Prix du pack</b>	<b>2</b>	<b>1.030</b>

Réf.	212312	
<b>Pack Assistance à la conduite Iveco <sup>56)</sup></b>	<b>Poids</b>	CHF incl. 8,1% T.V.A.
	<b>kg</b>	
Assistant de freinage d'urgence avec City Brake (AEBS)		✓
Radars de régulation de distance (ACC) avec fonctionnalité Embouteillage		✓
Activation automatique des feux de route		✓
Avertisseur de franchissement de ligne avec alarme sonore		✓
capteurs de pression des pneus		✓
Capteur de pluie avec feu de croisement automatique		✓
<b>Prix du pack</b>	<b>4</b>	<b>7.870</b>

Réf.		210731
<b>Pack « Cuisine / Café »<sup>110)</sup></b>	<b>Poids</b>	CHF incl. 8,1% T.V.A.
	<b>kg</b>	
Convertisseur 12 V – 230 V, 1800 W, commutation priorité de réseau		1.810
Cafetière à capsules pour ascenseur à machine à café avec connexion, porte-capsules et set de tasses incl. <sup>96)</sup>		530
Prix total des options individuelles		2.340
<b>Prix du pack</b>	<b>11</b>	<b>2.020</b>
<b>Économie réalisée</b>		<b>320</b>

Réf.		210561	210563
<b>Pack Sat et TV</b>	<b>Poids</b>	<b>32" :</b> <b>50 LE</b>	<b>40" :</b> <b>61 XL LE, 64 XL QB</b>
		CHF incl. 8,1% T.V.A.	CHF incl. 8,1% T.V.A.
	<b>kg</b>		
TV smart LED 32" <sup>39)</sup>		1.835	-
Système coulissant de la TV 40" à commande électrique		-	890
TV smart LED 40" <sup>39)</sup>		-	1.900
Installation satellite Flatsat Classic 85 avec Skew Smart 90 / Twin LNB pour une 2ème TV <sup>12) 23)</sup>		3.535	3.535
Prix total des options individuelles		5.370	6.325
<b>Prix du pack</b>		<b>4.220</b>	<b>4.875</b>
<b>Économie réalisée</b>		<b>1.150</b>	<b>1.450</b>
<b>Poids du pack en kg</b>		<b>24,5</b>	<b>34,5</b>
<b>SUPPLÉMENT</b> Installation satellite Oyster Vision 85 avec Skew / Twin LNB pour deuxième TV <sup>12) 23)</sup>	9	530	530

Réf.		210580	210584
<b>Pack TV chambre</b>	<b>Poids</b>	<b>50 LE, 61 XL LE</b>	<b>64 XL QB</b>
		CHF incl. 8,1% T.V.A.	CHF incl. 8,1% T.V.A.
	<b>kg</b>		
Système coulissant TV Carthago pour le placard-TV dans la chambre <sup>36)</sup>		715	-
Smart TV à LED 24" en chambre <sup>23) 39)</sup>		1.355	-
Préparation pour le raccordement d'un téléviseur, y compris jeu de câbles dans le baldaquin et cache <sup>36)</sup>		-	270
Smart TV à LED 24" en chambre, support-TV et interrupteur de contact incl. <sup>23) 39) 86)</sup>		-	1.810
Prix total des options individuelles		2.070	2.080
<b>Prix du pack</b>		<b>1.430</b>	<b>1.440</b>
<b>Économie réalisée</b>		<b>640</b>	<b>640</b>
<b>Poids du pack en kg</b>		<b>12</b>	<b>6,5</b>
<b>SUPPLÉMENT</b> Installation satellite Oyster Vision 85 avec Skew / Twin LNB pour deuxième TV <sup>12) 23)</sup>	37	3.210	3.210

Réf.		210841	210842
<b>Pack Climatisation Été</b>		<b>50 LE</b>	<b>61 XL LE, 64 XL QB</b>
		CHF incl. 8,1% T.V.A.	CHF incl. 8,1% T.V.A.
	<b>kg</b>		
Climatiseur sur le toit Truma Aventa confort <sup>12)</sup>		2.515	2.515
Store extérieur électrique en cassette (230 V), cassette en alu, entoilage gris, longueur : 5,5 m <sup>43)</sup>		2.790	-
Store extérieur électrique en cassette (230 V), cassette en alu, entoilage gris, longueur : 6,0 m <sup>43)</sup>		-	3.090
Prix total des options individuelles		5.305	5.605
<b>Prix du pack</b>		<b>4.310</b>	<b>4.545</b>
<b>Économie réalisée</b>		<b>995</b>	<b>1.060</b>
<b>Poids du pack en kg</b>		<b>90</b>	<b>95</b>

Réf.		210732
<b>Pack de puissance électrique illimité*<sup>110)</sup></b>	<b>Poids</b>	CHF incl. 8,1% T.V.A.
	<b>kg</b>	
4 batteries lithium-ion de 100 Ah (Mastervolt) avec contrôleur, 400 Ah au total		✓
Panneau de commande numérique permettant de consulter le système de gestion de l'énergie		✓
Chargeur multifonction « Mastervolt CombiMaster » (onduleur de 2600 W, chargeur de 100 A)		✓
<b>Prix du pack</b>	<b>69</b>	<b>11.110</b>



Réf.		CHF incl. 8,1% T.V.A.	kg	I 50 LE	I 61 XL LE	I 64 XL QB
<b>Châssis Iveco Daily</b>						
310010	Version Iveco Daily avec un P.T.A.C. de 6,7 t (au lieu de 5,6 t), charge sur l'essieu avant plus élevée 2,4 t <sup>30)</sup>	12.055	290	○	X	X
310263	Moteur Iveco 21 : 207 ch / 152 kW, Euro VI E, boîte automatique à convertisseur de couple à 8 rapports incl. <sup>70)</sup>	10.650	128	○	○	○
<b>Iveco Daily 5,6 t : Pack « Confort véhicule de base Plus » (pack recommandé !)</b>						
330610	- Élargissement de la voie des essieux avant et arrière - Système de suspension pneumatique et d'amortisseurs adaptatifs « AIR-PRO » (suspension pneumatique intégrale essieu arrière / amortisseur adaptatif essieu avant et arrière) <sup>13)</sup> - Jantes alu essieu avant avec pneus 235/65 R 16C <sup>24)</sup> - Augmentation du poids du châssis de série 5,6 t (de 5,6 t à 5,8 t)	12.965	35	○	-	-
<b>Iveco Daily 6,7 t : Pack « Confort véhicule de base Plus » (pack recommandé !)</b>						
330615	- Élargissement de la voie de l'essieu avant - Système de suspension pneumatique et d'amortisseurs adaptatifs « AIR-PRO » (suspension pneumatique intégrale essieu arrière / amortisseur adaptatif essieu avant et arrière) <sup>13)</sup> - Jantes alu essieu avant, charge accrue sur l'essieu avant 2,6 t <sup>24)</sup>	13.575	20	○	○	○
310620	Blocage de différentiel essieu arrière	1.105	11	○	○	○
331440	Attelage (charges remorquées max. 3 260 kg sur Iveco Daily 5,6 t)	2.400	50	○	○	○
331340	Vérins hydrauliques à 4 canaux avec mise à niveau automatique <sup>40) 46) 48)</sup>	8.520	130	○	○	○
410010	Marche-pied d'accès à la cabine à commande électrique (recommandé) <sup>34)</sup>	540	5	○	○	○
330070	Chauffage de siège en cabine (siège du conducteur/passager) <sup>62)</sup>	745	2	○	○	○
<b>Extérieur de la cellule</b>						
410150	Serrures de sécurité additionnelles dans la porte de la cabine et de la cellule	660	2	○	○	○
410260	Coloris extérieur « silverline » (cabine et cellule en argenté) <sup>29)</sup>	3.970	1	○	○	○
410601	Store extérieur en cassette, alu, entoilage gris, long. : 5,5 m	2.170	55	○	○	○
410640	Store extérieur électrique en cassette (230 V), cassette en alu, entoilage gris, longueur : 5,5 m <sup>43)</sup>	2.790	60	●	○	○
410670	Store extérieur électrique en cassette (230 V), cassette en alu, entoilage gris, longueur : 6,0 m <sup>43)</sup>	3.090	65	-	●	●
410690	Bande lumineuse à LED sur le store de toit	325	5	○	○	○
410710	Système de rangement coulissant dans le double plancher avec quatre caisses de transport <sup>59)</sup>	920	20	○	○	○
<b>Système électrique</b>						
510058	2e et 3e batteries lithium-ion y compris ordinateur de batterie, 450 Ah au total, chargeurs supplémentaires 2 x 18 A, 72 A au total	4.655	37	○	○	○
510081	Installation solaire : 2 x 110 W <sup>12)</sup>	1.845	16,5	○	○	○
510101	Installation solaire : 1 x 135 W <sup>12)</sup>	1.385	15	○	○	○
510121	Installation solaire : 2 x 135 W <sup>12)</sup>	2.215	30	○	○	○
510180	Convertisseur 12 V - 230 V, 1800 W, commutation priorité de réseau <sup>110)</sup>	1.810	8	●	●	●
510255	Pack « Prises » avec prises additionnelles (3 x 230 V, 2 x USB) <sup>45)</sup>	455	2,5	○	○	○
510201	Système d'alarme Carthago Security <sup>35)</sup>	1.320	3	○	○	○
510500	Chauffage de pare-brise à commande temporisée	1.200	-	○	○	○
<b>Gaz   Eau   Divers</b>						
610021	Filtre gaz pour Truma DuoControl CS (recommandé) <sup>95)</sup>	205	0,5	○	○	○
610120	Prise de gaz extérieure derrière le rangement dans le double plancher côté passager	255	5	○	○	○
610060	Réservoir à gaz fixe de 60 l, avec chauffage à régulateur (EisEx) <sup>40) 46)</sup>	2.080	50	○	○	○
610260	Toilettes Thetford avec système de transvasement par pompe et réservoir à résidus <sup>16) 74)</sup>	3.160	30	○	○	○
610243	Toilettes fixes en céramique : capacité 120 l <sup>61)</sup>	2.735	25	○	○	○
610300	Installation de rinçage du réservoir à résidus avec de l'eau grise par pompe	920	5	○	○	○
610500	Plancher en alu pour le garage à scooter	170	11	○	○	○
610520	Coffre-fort (installé dans le double plancher, selon l'implantation)	485	10	○	○	○

Réf.		CHF incl. 8,1% T.V.A.	kg	I 50 LE	I 61 XL LE	I 64 XL QB
<b>Cuisine   Appareils</b>						
550020	Plan de travail en Corian de qualité supérieure	1.475	10	○	○	○
550081	Frigo combiné Tec-Tower de 153 l avec four à gaz séparé <sup>75)</sup>	820	16,5	○	○	○
550284	Cafetière à capsules avec kit de connexion, porte-capsules et set de tasses incl. <sup>96)</sup>	530	3	●	●	●
<b>Chauffage   Climatiseur</b>						
650190	Additif pour chauffage au sol à eau chaude : serpentins de chauffage dans le salon <sup>91)</sup>	540	10	○	○	○
650260	Climatiseur sur le toit Truma Aventa Comfort <sup>12)</sup>	2.515	31	●	●	●
<b>Multimédias</b>						
710029	Système Mediacyber Pioneer 9" avec système de navigation, guidage itinéraire camping-cars, DAB+ <sup>19)</sup>	1.450	3	○	○	○
710180	Système de caméra de recul avec double lentille, obturateur et écran couleur 7" <sup>83)</sup>	1.705	1	○	○	○
710548	Smart TV à LED 32" pour système coulissant de la TV <sup>39)</sup>	1.835	8	●	-	-
710505	Smart TV à LED 40" avec système coulissant électrique <sup>39)</sup>	2.845	18	-	●	●
710471	Système coulissant TV Carthago pour le placard-TV dans la chambre <sup>36)</sup>	715	8	●	●	-
710477	Préparation pour la connexion de la TV dans la chambre, avec jeu de câbles et cache	270	1	-	-	●
710472	Smart TV à LED 24" pour le placard-TV en chambre <sup>23) 25) 39) 87)</sup>	1.355	4	●	●	-
710478	Smart TV à LED 24" en chambre, support-TV, interrupteur de contact, signal TV inclus <sup>23) 39) 86)</sup>	1.810	5,5	-	-	●
710575	Caméra de contrôle au niveau du tuyau d'écoulement du réservoir des eaux usées <sup>85)</sup>	530	0,5	○	○	○
<b>Installations satellites</b>						
750046	Installation satellite Flatsat Easy Skew Smart 90 / Twin LNB pour une 2ème TV <sup>12) 23)</sup>	3.535	16,5	●	●	●
750086	Installation satellite Oyster Vision 85 avec Skew / Twin LNB pour deuxième TV <sup>12) 23)</sup>	3.725	37	○	○	○
<b>Intérieur</b>						
810032	Style intérieur « linea nobile » <sup>79)</sup>	640	-	○	○	○
810100	Moquette pour l'habitacle	345	7,5	○	○	○
810120	Moquette en cabine	180	2	○	○	○
810465	« Sky Dream Comfort » en cabine, avec deux lanternes panoramiques au lieu du lit de pavillon <sup>76)</sup>	2.125	10	○	○	○
810361	Lit de pavillon à commande électrique avec système de ressort Carawinx	1.530	10	○	○	○
810580	Salon transformable en couchage pour la nuit <sup>69)</sup>	550	7,5	○	○	○
810830	Table de salon rallongeable	745	1	-	○	○
810660	5. Siège pour la route sur la banquette latérale, avec ceinture 3 points <sup>5) 4) 59)</sup>	955	10	○	-	-
810662	5. Siège pour la route sur la banquette latérale, avec ceinture 3 points <sup>5) 27)</sup>	955	10	-	○	○
<b>Tissus d'intérieur</b>						
850600	Barcelona (23) - Combinaison de tissus Antara	De série	-	X	X	X
850610	Venezia - Combinaison de tissus Antara	De série	-	X	X	X
850710	Cuir partiel Ivoire - Combinaison cuir-tissu	1.385	2	○	○	○
850720	Cuir partiel Macchiato (23) - Combinaison cuir-tissu	1.385	2	○	○	○
850690	Cuir Ivoire	3.410	3	○	○	○
850730	Cuir Sand	3.410	3	○	○	○
850740	Cuir Macchiato	3.410	3	○	○	○
850750	Cuir Sand Performance	3.940	3	○	○	○
850760	Cuir Macchiato Performance	3.940	3	○	○	○
850501	Set déco « Chambre » : Coussins décoratifs, couverture, set de draps-housses <sup>26)</sup>	380	3,5	○	○	○

## Salon en U à l'arrière avec méridienne coulissante à commande électrique devant la télé, concept 4 pièces unique

### Concept de l'espace séjour :



- Salon en U à l'arrière avec méridienne (option) coulissante à commande électrique face à la télé, comptoir de cuisine surélevé au design ondulé vertical et concept 4 pièces unique
- Téléviseur de 40" à système coulissant électrique (option)
- Garage à vélo électrique / scooter intégré sous le salon en U avec une hauteur intérieure de 114 cm (53 L jusqu'à 145 cm)
- Lits jumeaux longitudinaux électriquement abaissables avec grand couchage en continu de 200/195 x 210 cm, abaissable profondément pour garantir un accès aisé par un marchepied extractible, très bonne hauteur d'assise

### Soute profondément décaissée dans le double plancher très spacieux et chauffé :



- Hauteur utile jusqu'à 50 cm (Fiat) / 57 cm (Iveco)
- Accessible depuis l'extérieur via plusieurs grandes portes de soutes
- Accès pratique depuis l'intérieur via de grandes trappes dans le plancher de l'habitacle
- Soute décaissée dans le double plancher (haut. 63 cm, largeur 110 cm) côté conducteur et passager
- Grand rangement à travers central (haut. int. 36 cm / Fiat, 33 cm (Iveco)) avec grand rangement décaissé (haut. utile 36 cm (Fiat), 33 cm (Iveco)), aisément chargeable par la porte d'accès XL via les grandes trappes relevables dans le plancher de l'habitacle
- L'ensemble du double plancher est chauffé par la fonction accumulateur de chaleur

### Technique et autonomie :



- Grands réservoirs d'eau fraîche et des eaux usées (210 l / 155 l)
- Batterie lithium-ion de 150 Ah de série
- Pack de puissance électrique unlimited en option avec la technologie premium Mastervolt
- Centrale de vidange d'eau dans la soute profondément décaissée dans le double plancher (au niveau de l'entrée)
- Chauffage à l'eau chaude Alde avec booster de chaleur en cabine
- Véritable chauffage par le sol à l'eau chaude au niveau du salon en U à l'arrière

### Support véhicule

- Phares avant full LED Carthago (feux de croisement et feu de route) avec feux de jour à LED
- phare antibrouillard
- Réservoir à carburant de 90 l
- Jantes en alu de 16 pouces
- Pneus toutes saisons (M+S)

### Fiat Ducato avec châssis surbaissé AL-KO spécial Carthago

- Moteur : Diesel 2,2 l Multijet 3 avec AdBlue (19 l), 180 ch / 132 kW, 4 cylindres, 380 Nm, Euro VIe, traction avant
- **Boîte automatique à convertisseur de couple à 8 rapports de série**
- Modèle 53 : Châssis surbaissé Fiat Ducato AL-KO simple essieu, modèle 53 L : Fiat Ducato avec châssis surbaissé AL-KO double essieu
- Ressorts renforcés sur l'essieu avant, avec augmentation de la charge sur l'essieu sur 2,3 t
- Système Start & Stop
- Assistant de stabilisation en cas de vent latéral (modèle 53), régulateur de vitesse, ABS, ESP, ASR, anti-démarrage électronique, Hillholder, Hill Descent Control, Traction Plus, contrôle de stabilité pour les remorques, système de freinage en cas de collision<sup>65</sup>
- Airbag côté conducteur / côté passager<sup>11</sup>
- Climatiseur manuel
- boîte à gants
- Enjoliveurs avec inscription Carthago
- Pare-boue sur l'essieu avant et arrière
- Kit de dépannage Fix & Go

### Iveco Daily

- Moteur : diesel HPI 3,0 l avec AdBlue (20 l), 156 ch / 115 kW, Euro VI E, 6 vitesses, propulsion
- Modèle 53 : Iveco Daily 5,6 t (P.T.A.C. de série 5,6 t, option 5,8 t)
- Modèle : 53 L : Iveco Daily 6,7 t (P.T.A.C. de série 6,7 t)
- Châssis surélevé avec roues jumelées sur l'essieu arrière
- Essieu avant à roues indépendantes et suspension à barres de torsion, à double bras de suspension et augmentation de la charge sur l'essieu, essieu arrière rigide à suspension parabolique
- ESP, ABS, anti-démarrage électronique, ASR, Hillholder
- régulateur de vitesse
- Écran d'affichage d'assistance (TFT Cluster central)
- Préparation de l'attelage (découpe dans l'arrière en polyester avec câbles électriques posés)
- Roue de réserve avec support sous le plancher du garage
- Rouleaux charges lourdes à l'arrière

### Une carrosserie de la catégorie Liner Premium

- 10 ans de garantie d'étanchéité
- Carrosserie exempte de bois avec toit et sous-plancher revêtu de polyester
- Jonction toit-paroi moyennant l'arrondi et des poutres transversales
- Systèmes de rails sur les côtés du toit avec évacuation des eaux de pluie
- Parois latérales et paroi arrière avec de l'aluminium sur la face extérieure et intérieure
- Noyau isolant en mousse rigide au niveau du toit, du plancher et des parois
- Jonction dessous de caisse-parois moyennant des poutres collées en plein avec un insert anti-froid additionnel
- Épaisseur totale des parois et du toit 38 mm
- Carrosserie avec protection contre la foudre certifiée / cage de Faraday
- Portes de soutes en matériau original des parois « Carthago Isoplus »
- Étanchéité des portes de soutes à l'intérieur et à l'extérieur ; joint extérieur comme protection contre les projections d'eau
- Portes de soutes et porte de cellule avec charnières noyées
- Bouchon du réservoir à carburant affleurant dans la paroi
- Jupes latérales segmentées en profilé d'aluminium (Fiat)
- Arrière de type bus en polyester, à double coque isolée, pare-choc séparé
- Feux arrière Carthago avec clignotants chenillard LED
- Baie de cellule Seitz de Luxe, double cadre avec vitrage isolant sans ponts thermiques et vitre extérieure plane, store moustiquaire et store plissé occultant
- Lampe extérieure LED au-dessus de la porte de cellule avec gouttière
- Marche-pied de la porte de cellule à commande électrique et avec alarme sonore

## Cabine

- Tableau de bord profondément abaissé vers l'avant (Fiat : contact visuel avec la chaussée après 2,77 m)
- Très grand pare-brise panoramique prolongé vers le bas
- Face avant design « exclusive » au-dessus du pare-brise avec champ noir
- Capot design « Liner » - extension optique du pare-brise
- Plissé de pare-brise à structure alvéolaire isolante
- Plissé occultant au niveau des vitres latérales (à commande latérale)
- Prolongement du bras du rétroviseur avec fonction évacuation des eaux de pluie (Iveco Daily)
- Face avant en polyester, à double coque isolée
- Porte de la cabine avec double verrouillage de sécurité, lève-vitre à commande électrique, gouttière
- Système lave-glaces exécution tandem (Iveco)
- Mesures d'insonorisation du compartiment moteur
- Sièges confort Aguti « Roadliner » côté conducteur et côté passager, avec logo Carthago entrelacé dans le tissu d'intérieur, accoudoirs rembourrés
- Tableau de bord avec pièce moulée garnie de cuir, crédence pratique ainsi qu'une préparation pour l'écran de la caméra de recul intégrée et porte-bouteilles
- Rangissage de la face inférieure du lit de pavillon avec du cuir, avec pare-soleil, éclairage indirect et spots LED
- Crédence côté passager avec deux radiateurs et rangement sus-jacent

### Concept thermique de la cabine

- Double vitrage isolant de la cabine : fenêtres latérales et de portière
- Pack radiateurs avec ventilateur 2 vitesses (booster) sous le siège du conducteur
- Surface du tableau de bord chauffée de manière ciblée pour chauffer en sus la cabine (effet de chauffage par rayonnement) : radiateurs intégrés avec tôle de guidage de l'air circulant (radiateurs doubles côté conducteur et côté passager)
- Seuil de porte de la cabine : chauffage ciblé avec radiateur d'appoint

## Soute profondément décaissée dans le double plancher

- Hauteur utile jusqu'à 50 cm (Fiat) ou 57 cm (Iveco)
- Accès depuis l'extérieur via plusieurs grandes portes de soutes
- Accès depuis l'intérieur via les grandes trappes dans le plancher de l'habitacle
- Rangement à travers central (hauteur intérieure 36 cm (Fiat) ou 33 cm (Iveco) avec grande soute décaissée (hauteur utile 36 cm (Fiat) ou 33 cm (Iveco))
- Rangement à travers chauffé et éclairé
- Trappe dans le double plancher au niveau du dressing (profondeur utile 36 cm) permettant un déchargement aisé du rangement dans le double plancher

## Grand garage à scooter

- Modèle 53 : garage à scooter/vélo électrique breveté (modèle sur Fiat avec décaissement pour la roue côté passager), hauteur int. 114 cm (= hauteur max. du guidon du vélo électrique / scooter côté passager), hauteur du garage à l'extérieur de l'évidement 93,5 cm (Fiat) ou 105,5 cm (Iveco)
- Modèle 53 L : garage à scooter très spacieux, hauteur int. jusqu'à 128 cm (Fiat) ou 145 cm (Iveco)
- Garage à scooter d'une capacité de charge de 450 kg maxi (modèle 53 Fiat : 350 kg)
- Grands portillons de garage côté conducteur et passager, équipés de vérins pneumatiques
- Plancher du garage avec face inférieure et supérieure en polyester, revêtement antidérapant
- Isolé tout autour et chauffé, donc à l'abri du gel
- Système d'arrimage au moyen d'une poutre de renfort équipée de huit œilletons d'arrimage
- Douche extérieure dans le garage à scooter côté passager (chaud / froid)

## Intérieur

- Style intérieur « siena bicolor » : décor des meubles châtaignier d'été avec des façades des placards de pavillon bicolores en ivoire brillant
- Façades des placards de pavillon et des placards en cuisine au design « Yacht One » ivoire brillant

## Espace séjour

- Revêtement climatique des faces intérieures des parois et du toit
- Lanterneau panoramique Heki III au-dessus du salon en U
- Trois grandes baies panoramiques au niveau du salon en U
- Table de salon de luxe, coulissante deux positions (moyennant pédale)
- Coussins avec noyau de mousse multi-couches Premium et soutien lombaire
- Technique de double assemblage « Durafix » : Éléments de meubles vissés et chevillés
- Portes à clapets avec amortisseur
- Systèmes stores bateau vertical, réglable et blocable à la baie de l'habitacle
- Modèle 53 L : dépose d'appoint derrière le salon en U, avec rangement accessible via deux portillons, deux vitrines en verre éclairées pour six verres à vin et six verres à eau derrière le salon en U, range-bouteilles de vin extractible incl.
- Crédence exclusive au niveau de l'espace-séjour avec deux tiroirs et grande porte de placard

## Cuisine

- Comptoir de cuisine surélevé au design ondulé vertical faisant office de séparation avec grand placard à provisions à porte coulissante s'ouvrant dans le sens opposé
- Plan de travail au décor « Savannah » et rebord en Corian
- Plan de travail rétroéclairé avec une bande lumineuse à LED
- Tiroirs à roulements « easy glide », système de fermeture soft-close
- Deux poubelles séparées intégrées dans le comptoir de cuisine
- Verrouillage central électrique au niveau de la cuisine, verrouillant le comptoir de cuisine, les tiroirs et les placards de pavillon
- Tiroir à couverts compartimenté séparé, range-bouteilles
- Réchaud 3 flammes avec couvre-plaques en verre, grille en fonte solide et fond en verre facile à nettoyer
- Évier rond en inox, noyé dans le plan de travail, avec cache-évier multifonctions, support mural comme extension du plan de travail
- Robinetterie design en métal, avec douchette extractible
- Crédence en verre déco crème
- Grand frigo avec porte s'ouvrant dans les deux sens, compartiment freezer séparé, syst. de recherche automatique de l'énergie 12 V / 230 V / gaz
- Grand rangement coulissant
- ventilateur électrique de lanterneau

## Salle de bains et dressing

### Dressing et séparation de la pièce

- Dressing avec lanterneau Mini-Heki, porte coulissante en bois massif devant la cabine, porte de la salle de bain comme séparation à l'égard de la cuisine
- Placard à linge avec trois tiroirs
- Penderie jusqu'au plafond avec deux tringles à vêtements et une étagère intégrée dans le dressing

### Salle de bains spacieuse avec douche séparée

- Caillebotis hydrofuge de même design que le plancher de l'habitacle
- Douche pluie avec lanterneau, hauteur intérieure de 1,98 m
- Receveur de douche et colonne d'angle à aspect granit foncé, parois de douche design marbre, avec crochets pour vêtements
- Douchette réglable en hauteur sur une barre chromée
- Meuble sous lavabo avec support papier WC, placard avec miroir

## Espace nuit

### Lit de pavillon type lits jumeaux, électrique, au-dessus de la cabine

- Sommier à ressort à élasticité ponctuelle « Carawinx », recommandé par les médecins, chauffé et ventilé, avec matelas 7 zones en mousse à froid de qualité
- Abaissement très profond du lit avec appui sans vacillement : Marche pied extensible sur le côté avec une hauteur libre extra haute pour la tête
- Étagère à livres ouverte sous le lit de pavillon avec éclairage à LED
- Couchages en continu jusqu'à 200 cm de longueur et 210 cm de largeur
- Porte coulissante sous le lit de pavillon pour protéger du froid venant de la cabine
- Baies latérales en cabine côté conducteur et côté passager
- Lanterneau Mini-Heki

## Technologie embarquée

### Eau

- Réservoir d'eau douce et des eaux usées dans la soute profondément décaissée dans le double plancher chauffé, ouverture de nettoyage dans la trappe dans le plancher de l'habitacle ou du garage à scooter (selon le modèle)
- Robinets à boisseau sphérique de vidange, à l'abri du gel dans la soute profondément décaissée dans le double plancher (centrale de vidange d'eau)
- Système de pompe à pression nécessitant peu d'entretien
- Kit de flexibles d'écoulement avec fermeture à baïonnette

### gaz

- Coffret à bouteilles de gaz extérieur, positionné bas
- Pour 2 bouteilles de gaz de 11 kg
- Robinets d'arrêt de gaz au niveau de la cuisine

### Système électrique

- Centrale électrique bien accessible dans le garage à scooter, avec chargeur, fusibles, disjoncteur FI, chargeur automatique 36 A (2x18 A), réglage électronique, coupure automatique en cas de sous-tension, chargeur de la batterie de démarrage inclus
- Centrale à batteries chauffée, batterie au lithium de 150 Ah dans le double plancher, accessible via le rangement dans le double plancher côté passager, interrupteur principal
- Panneau multifonctions convivial derrière le panneau technique au-dessus de la portière d'accès
- Prise 230 V au niveau du salon (modèle 53 : 1 x, modèle 53 L : 2 x), au niveau de l'entrée, de la cuisine, de la salle de bains et du garage à scooter
- Prise 12 V en cabine (Fiat : 2 x Iveco : 1 x), garage à scooter
- Prise USB en cabine (Fiat : 2 x Iveco : 3 x), au niveau du salon 2 x (modèle 53 L), en chambre

### Concept d'éclairage innovant

- Système d'éclairage avec de nombreux spots LED en cabine, au niveau de la cuisine, de l'habitacle et du dressing, dimmable en continu
- Spots LED au niveau de l'habitacle au-dessus du salon en U
- Baldaquin avec spots LED additionnels et éclairage à LED indirect
- Éclairage d'accentuation LED avec rétroéclairage au niveau de l'entrée
- Éclairage d'accentuation LED avec rétroéclairage au niveau de la cloison cintrée de la salle de bains
- Éclairage de nuit au sol avec spots à LED, à allumer au niveau de l'entrée et du salon

### TV

- Préparation du raccordement pour une Smart TV à LED 40" au niveau du salon en U

## Système de chauffage à l'eau chaude Alde

- Chauffage à l'eau chaude Alde, marche sur 230 V ou au gaz, avec cartouche chauffante 230 V, chauffe-eau, valves de purge, nombreux radiateurs dans la cabine, le tableau de bord, la cellule, le double plancher et le garage à scooter
- Effet de chauffage par le sol grâce à la soute profondément décaissée dans le double plancher chauffé accumulateur de chaleur
- Chauffage additionnel par le sol à l'eau chaude : serpentins additionnels dans le double plancher au niveau du salon en U
- Tableau de bord chauffé de manière ciblée pour chauffer en sus la cabine : surface sandwich isolée sous le tableau de bord avec des serpentins à eau chaude comme chauffage par rayonnement. Booster : pack radiateurs avec soufflante 2 vitesses, sous le siège du conducteur, radiateur additionnel au niveau du marche-pied

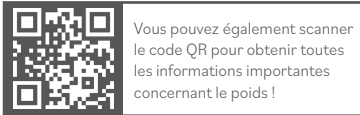
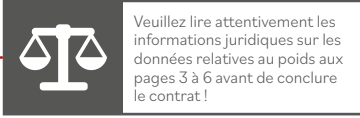

Support véhicule	I 53		I 53 L	
	Fiat Ducato	Iveco Daily	Fiat Ducato	Iveco Daily
Boîte de vitesses	Boîte automatique à convertisseur de couple à 8 rapports	Boîte de vitesses manuelle à 6 rapports	Boîte automatique à convertisseur de couple à 8 rapports	Boîte de vitesses manuelle à 6 rapports
Châssis standard	Châssis surbaissé AL-KO 40 heavy	Châssis en échelle 5,6 t	Châssis surbaissé AL-KO DA 40 heavy	Châssis en échelle 6,7 t
Motorisation de base	Diesel 2,2 l (180 ch / 132 kW)	Diesel 3,0 l (156 ch / 115 kW)	Diesel 2,2 l (180 ch / 132 kW)	Diesel 3,0 l (156 ch / 115 kW)
Long. / larg. / haut. (mm) <sup>1) 2) 3)</sup>	7830 / 2270 / 3080	7845 / 2270 / 3125	8530 / 2270 / 3090	8545 / 2270 / 3290
Empattement (mm)	4543	4750	4 543 / 800	4750
Hauteur double plancher / soute prof. décaissée dans le double plancher (mm)	360 / 360	330 / 330	360 / 360	330 / 330
Haut. int. habitacle / salon en U à l'arrière (mm)	1980 / 1820		1980 / 1820	
Hauteur intérieure garage	935 / 1140	1055 / 1140	935 / 1280	1150 / 1450
Larg. / haut. porte garage côté passager (mm)	1150 x 1150	1150 x 1280	1150 x 1150	1150 x 1280
Larg. / haut. porte garage côté conducteur (mm)	1150 x 1150	1150 x 1280	1150 x 1150	1150 x 1280
P.T.A.C. (kg) <sup>9)</sup>	4500 / 4800*	5600 / 5800*	5000 / 5500*	6700
Poids en ordre de marche (kg) <sup>6)</sup>	3.945 (3.748 - 4.142)	4.245 (4.033 - 4.457)	4.235 (4.023 - 4.447)	4.625 (4.394 - 4.856)
Poids max. déterminé par le fabricant pour l'équipement supplémentaire de série (kg) <sup>7)</sup>	167	963	366	1.671
Poids remorquable max. (kg) <sup>10)</sup>	1800	3500	1800	3500
Nombre max. de sièges avec ceinture 3 points pour la route (de série/en option) <sup>5)</sup>	2 / 4		2 / 4	
Nbre de couchages (de série/en option)	2 / 4		2 / 4	
Dim. max. lit de pavillon (mm)	2 000 / 1950 X 2 100		2 000 / 1950 X 2 100	
Dim. banquettes transformées en lit (mm) **	2 000 x 1 470 / 1 310		2 000 x 1 470 / 1 310	
Taille frigo / comp. freezer (l)	153 / 29		153 / 29	
Système de chauffage	Chauffage à l'eau chaude Alde		Chauffage à l'eau chaude Alde	
Réservoir d'eau douce (l) <sup>52)</sup>	210		210	
Réservoir eau fraîche pour la route (l)	50		50	
Réservoir des eaux usées (l)	155		155	
Capacité batteries (Ah)	Lithium 150 Ah		Lithium 150 Ah	
Prises 230 V / 12 V / USB	5 / 3 / 3	5 / 2 / 4	7 / 3 / 5	7 / 2 / 6
Réf.	133000	133500	133010	133510

<sup>1</sup> Option Surcharge

\*\* En combinaison avec l'équipement spécial

<sup>2)</sup> La largeur totale du véhicule correspond à la cote paroi extérieure-paroi extérieure (passages de roues latérales pour Iveco Daily env. : + 110 mm pour Fiat Ducato env. 70 mm).



Réf.		216132	212140
<b>Super pack</b>	<b>Poids</b>	CHF incl. 8,1% T.V.A.	CHF incl. 8,1% T.V.A.
	<b>kg</b>		
<b>Options de châssis</b>		<b>Fiat</b>	<b>Iveco</b>
Climatiseur automatique en cabine <sup>33)</sup>		-	1.745
Amplificateur de charge de 70 A <sup>47)</sup>		390	390
ESP avec Traction Control et assistant de contrôle dans les descentes		De série	725
Volant en cuir avec l'option Touches multifonctions (si boîte de vitesses man., avec levier de vitesse en cuir)		-	900
Frein de stationnement électrique		-	845
Sièges en cabine confort avec réglage de l'inclinaison (devant), Fiat avec réglage de l'inclinaison (derrière)		540	540
Béquilles arrières à manivelle pour stabiliser le véhicule à l'arrêt		410	430
Finissage haut de gamme du tableau du bord avec des applications chromées		-	255
<b>Options de cellule</b>		-	
Rétroviseur de type bus « Carthago best view » avec éclairage au niveau de l'entrée, à réglage électrique et chauffable		380	380
Porte de cellule XL « Safetylux » (largeur 63 cm) avec double verrouillage de sécurité et « coming home » <sup>17)</sup>		1.595	1.595
Verrouillage central de la portière de cabine et de la porte de cellule, des portillons extérieurs et du garage à scooter <sup>98)</sup>		1.095	1.095
Surclassement du garage à scooter avec revêtement de feutre aiguilleté et système de fixation		325	325
Ventilation du WC SOG via la cheminée		345	345
Échangeur thermique Alde (mise à profit de la chaleur provenant du moteur)		1.095	1.095
Truma DuoControl CS <sup>73)</sup>		410	410
Set de 3 horloges maritimes Carthago		300	300
Prise USB dans la crédence du salon en U		105	105
Préparation installation solaire		225	225
Préparation pour l'antenne satellite		225	225
Préparation caméra de recul (simple lentille)		225	225
Toilettes Thetford C260 avec cuvette en céramique		215	215
Radio / Moniceiver Pioneer 6,8" avec DAB+, préparation pour la radio, antenne, 6 haut-parleurs <sup>80) 88)</sup>		1.020	1.020
Système de caméra de recul avec simple lentille, écran de couleur 7" latéralement dans le tableau de bord inclus		1.070	1.070
Prix total des options individuelles		9.970	14.460
<b>Prix du pack</b>		<b>7.090</b>	<b>9.445</b>
<b>Économie réalisée</b>		<b>2.880</b>	<b>5.015</b>
<b>Poids du pack en kg</b>		<b>53</b>	<b>60,5</b>
<b>SUPPLÉMENT</b> Mediacenter Pioneer 9" avec système de navigation, guidage itinéraire camping-cars, DAB+ <sup>19)</sup>	1	845	845
<b>SUPPLÉMENT</b> Système multimédia Fiat 10,1" avec système de navigation, guidage itinéraire camping-cars et DAB+*	1	1.345	-
<b>SUPPLÉMENT</b> pour caméra de recul à double lentille et obturateur au lieu de la simple lentille <sup>83)</sup>	1	640	640

\* Uniquement en combinaison avec le pack châssis Plus Fiat

Réf.		216286	216287	216284
<b>Pack châssis Plus Fiat</b>	<b>Simple essieu</b>	<b>Double essieu</b>	<b>Simple essieu, y compris P.T.A.C de 4,8 t</b>	
	CHF incl. 8,1% T.V.A.	CHF incl. 8,1% T.V.A.	CHF incl. 8,1% T.V.A.	
Volant et pommeau garnis de cuir	290	290	-	
Finition du tableau de bord : Grille de ventilation chromée	225	225	-	
Jantes en alu Fiat 16" pour châssis f40 heavy / f35 en combinaison avec la boîte automatique à convertisseur de couple à 8 rapports	885	-	-	
Jantes en alu Fiat 16" pour châssis f40 heavy (double essieu)	-	1.255	-	
Volant multifonctions (radio-télécommandé via touches)	290	290	290	
Climatiseur automatique en cabine <sup>33)</sup>	505	505	505	
Chargeur inductif pour téléphone portable	320	320	320	
Tableau de bord numérique avec écran couleur dans le tableau de bord <sup>104)</sup>	335	335	335	
Prix total des options individuelles	2.850	3.220	1.450	
<b>Prix du pack</b>	<b>2.690</b>	<b>3.015</b>	<b>1.385</b>	
<b>Économie réalisée</b>	<b>160</b>	<b>205</b>	<b>65</b>	
<b>Poids du pack en kg</b>	<b>-7</b>	<b>-11,5</b>	<b>1</b>	



Réf.	212500	
<b>Pack « Porte de cellule de luxe »</b>	<b>Poids</b>	CHF incl. 8,1% T.V.A.
	<b>kg</b>	
Aide à la fermeture électrique permettant de fermer les portes de manière silencieuse		✓
Éclairage à LED additionnel dans la vitre de la porte pour fonction « coming & leaving home »		✓
Système d'accès sans clé moyennant puces RFID (2) <sup>108)</sup>		✓
Aide à l'ouverture de la porte, électrique, à actionner depuis l'intérieur et l'extérieur		✓
<b>Prix du pack</b>	<b>2</b>	<b>1.030</b>

Réf.	212312	
<b>Pack Assistance à la conduite Iveco <sup>56)</sup></b>	<b>Poids</b>	CHF incl. 8,1% T.V.A.
	<b>kg</b>	
Assistant de freinage d'urgence avec City Brake (AEBS)		✓
Radars de régulation de distance (ACC) avec fonctionnalité Embouteillage		✓
Activation automatique des feux de route		✓
Avertisseur de franchissement de ligne avec alarme sonore		✓
capteurs de pression des pneus		✓
Capteur de pluie avec feu de croisement automatique		✓
<b>Prix du pack</b>	<b>4</b>	<b>7.870</b>

Réf.	210730	
<b>Pack « Cuisine / Café » <sup>110)</sup></b>	<b>Poids</b>	CHF incl. 8,1% T.V.A.
	<b>kg</b>	
Convertisseur 12 V - 230 V, 1800 W, commutation priorité de réseau		1.810
Cafetière à capsules avec kit de connexion, syst. coulissant dans le placard de pavillon au design ondulé vertical incl.		300
Prix total des options individuelles		2.110
<b>Prix du pack</b>	<b>11</b>	<b>1.790</b>
<b>Économie réalisée</b>		<b>320</b>

Réf.	210562	
<b>Pack Sat et TV</b>	<b>Poids</b>	CHF incl. 8,1% T.V.A.
	<b>kg</b>	
Système coulissant de la TV 40" à commande électrique		890
TV smart LED 40" <sup>39)</sup>		1.900
Installation satellite Flatsat Classic 85 avec Skew Smart 90 / Twin LNB pour une 2ème TV <sup>12) 23)</sup>		3.535
Radio avec préparation dans le salon en U, DAB+ avec CD <sup>81)</sup>		640
Prix total des options individuelles		6.965
<b>Prix du pack</b>	<b>39,5</b>	<b>5.240</b>
<b>Économie réalisée</b>		<b>1.725</b>
<b>SUPPLÉMENT</b> Installation satellite Oyster Vision 85 avec Skewet Twin LNB pour deuxième TV <sup>12) 23)</sup>	9	530

Réf.	210583	
<b>Pack TV chambre/cabine</b> (pas en combinaison avec pack « Coin bureau et TV »)	<b>Poids</b>	CHF incl. 8,1% T.V.A.
	<b>kg</b>	
Support-TV fixe dans la chambre / en cabine <sup>36)</sup>		465
Smart TV à LED 24" avec haut-parleurs <sup>23) 39)</sup>		1.355
Prix total des options individuelles		1.820
<b>Prix du pack</b>	<b>14</b>	<b>1.320</b>
<b>Économie réalisée</b>		<b>500</b>
<b>SUPPLÉMENT</b> Installation satellite Oyster Vision 85 avec Skew / Twin LNB pour deuxième TV <sup>12) 23)</sup>	37	3.210

Réf.	210585	
<b>Pack « Bureau &amp; TV »</b> (pas en combinaison avec pack « TV chambre / cabine »)	<b>Poids</b>	CHF incl. 8,1% T.V.A.
	<b>kg</b>	
Support-TV réglable en hauteur au moyen du rail profilé mural dans la chambre / en cabine <sup>36)</sup>		✓
Smart TV à LED 24" avec haut-parleurs <sup>23) 39)</sup>		✓
Sièges du conducteur et du passager pivotants		✓
Dessus de table extractible de la crédence côté passager		✓
Lot de prises 230 V et USB au-dessus de la crédence côté passager		✓
<b>Prix du pack</b>	<b>44</b>	<b>2.590</b>
<b>SUPPLÉMENT</b> Installation satellite Oyster Vision 85 avec Skew / Twin LNB pour deuxième TV <sup>12) 23)</sup>	37	3.210

Réf.	210841		210842	
<b>Pack Climatisation Été</b>	<b>53</b>	<b>53L</b>		
	CHF incl. 8,1% T.V.A.	CHF incl. 8,1% T.V.A.		
Climatiseur sur le toit Truma Aventa confort <sup>12)</sup>	2.515	2.515		
Store extérieur électrique en cassette (230 V), cassette en alu, entoilage gris, longueur : 5,5 m <sup>43)</sup>	2.790	-		
Store extérieur électrique en cassette (230 V), cassette en alu, entoilage gris, longueur : 6,0 m <sup>43)</sup>	-	3.090		
Prix total des options individuelles	5.305	5.605		
<b>Prix du pack</b>	<b>4.310</b>	<b>4.545</b>		
<b>Économie réalisée</b>	<b>995</b>	<b>1.060</b>		
<b>Poids du pack en kg</b>	<b>90</b>	<b>95</b>		

Réf.	216133	
<b>Pack de puissance électrique illimité*</b> <sup>110)</sup>	<b>Poids</b>	CHF incl. 8,1% T.V.A.
	<b>kg</b>	
3 batteries lithium-ion de 100 Ah (Mastervolt) avec contrôleur, 300 Ah au total		✓
Panneau de commande numérique permettant de consulter le système de gestion de l'énergie		✓
Chargeur multifonction « Mastervolt CombiMaster » (onduleur de 2600 W, chargeur de 100 A)		✓
<b>Prix du pack</b>	<b>52</b>	<b>9.260</b>

\* disponible à partir de décembre 2024

Réf.		CHF incl. 8,1% TVA.	kg	Fiat		Iveco	
				153	153 L	153	153 L
<b>Châssis Fiat Ducato</b>							
310071	Moteur 180 ch/132 kW, Euro VIe, f40 heavy, boîte automatique à convertisseur de couple à 8 rapports <sup>67)</sup>	De série	-	X	X	-	-
311816	Jambe de force « ACS » AL-KO haute performance sur l'essieu avant	875	-	○	○	-	-
212400	Augmentation du P.T.A.C. de 4 500 kg à 4 800 kg (AL-KO Air Premium X2 / jantes spéciales en alu incl. <sup>28)</sup>	8.610	45	○	-	-	-
212405	Augmentation du P.T.A.C. de 4 500 kg à 4 800 kg (AL-KO Air Premium X4 / jantes spéciales en alu incl. <sup>29)</sup>	16.210	50	○	-	-	-
212410	Augmentation du P.T.A.C. de 5 000 kg à 5 400 kg (double essieu) * <sup>30)</sup>	1.060	-	-	○	-	-
212415	Augmentation du P.T.A.C. de 5 000 kg à 5 500 kg (AL-KO Air Premium X2) <sup>30)</sup>	6.565	60	-	○	-	-
212420	Augmentation du P.T.A.C. de 5 000 kg à 5 500 kg (AL-KO Air Premium X4) <sup>30)</sup>	14.950	82	-	○	-	-
330840	AL-KO Air Premium X2, suspension pneumatique intégrale sur l'essieu arrière <sup>13)</sup>	4.440	45	○	-	-	-
330860	AL-KO Air Premium X2, suspension pneumatique intégrale sur l'essieu arrière <sup>13)</sup>	5.505	60	-	○	-	-
330880	AL-KO Air Premium X4, suspension pneumatique à 4 canaux sur l'essieu arrière et avant <sup>13) 20)</sup>	12.040	59	○	-	-	-
330900	AL-KO Air Premium X4, suspension pneumatique à 4 canaux sur l'essieu arrière et avant <sup>13) 20)</sup>	13.890	82	-	○	-	-
331341	Système de béquilles hydrauliques AL-KO HY4 devant et derrière <sup>48)</sup>	7.675	70	○	○	-	-
311400	Attelage amovible	1.765	38	-	○	-	-
311430	Attelage amovible	2.125	41	○	-	-	-
310630	Volant et pommeau garnis de cuir	290	-	●	●	-	-
310632	Volant multifonctions (radio-télécommandé via touches)	290	0,5	●	●	-	-
<b>Châssis Iveco Daily</b>							
310263	Moteur Iveco 21 : 207 ch / 152 kW, Euro VI E, boîte automatique à convertisseur de couple à 8 rapports incl. <sup>70)</sup>	10.650	128	-	-	○	○
330610	<b>Iveco Daily 5,6 t : Pack « Confort véhicule de base Plus » (pack recommandé !)</b>	12.965	35	-	-	○	-
	- Élargissement de la voie des essieux avant et arrière						
	- Système de suspension pneumatique et d'amortisseurs adaptatifs « AIR-PRO » (suspension pneumatique intégrale essieu arrière / amortisseur adaptatif essieu avant et arrière) <sup>13)</sup>						
	- Jantes alu essieu avant avec pneus 235/65 R 16C <sup>24)</sup> - Augmentation du poids du châssis de série 5,6 t (de 5,6 t à 5,8 t)						
330615	<b>Iveco Daily 6,7 t : Pack « Confort véhicule de base Plus » (pack recommandé !)</b>	13.575	20	-	-	-	○
	- Élargissement de la voie de l'essieu avant						
	- Système de suspension pneumatique et d'amortisseurs adaptatifs « AIR-PRO » (suspension pneumatique intégrale essieu arrière / amortisseur adaptatif essieu avant et arrière) <sup>13)</sup> - Jantes alu essieu avant, charge accrue sur l'essieu avant 2,6 t <sup>24)</sup>						
310620	Blocage de différentiel essieu arrière	1.105	11	-	-	○	○
331340	Vérins hydrauliques à 4 canaux avec mise à niveau automatique <sup>40) 48)</sup>	8.520	130	-	-	-	○
331440	Attelage (charges remorquées max. 3 260 kg sur Iveco Daily 5,6 t)	2.400	50	-	-	○	○
410010	Marche-pied d'accès à la cabine à commande électrique <sup>34)</sup>	540	5	-	-	○	○
<b>Autres options de châssis Fiat / Iveco</b>							
330070	Chauffage de siège en cabine (siège du conducteur/passager) <sup>62)</sup>	745	2	○	○	○	○

\* Les options Augmentation du P.T.A.C. de 5,4 t / 5,5 t et Moteur 180 ch / 132 kW Euro VI E (heavy duty) peuvent uniquement être commandées ensemble

○ = Équipement spécial X = Équipements de série - = Pas possible = Incl. dans le pack

Réf.		CHF incl. 8,1% T.V.A.	kg	153		153 L	
				153	153 L	153	153 L
				Fiat		Iveco	
<b>Extérieur de la cellule</b>							
410150	Serrures de sécurité additionnelles dans la porte de la cabine et de la cellule	660	2	○	○	○	○
410260	Coloris extérieur « silverline » (cabine et cellule en argenté) <sup>21)</sup>	3.970	1	○	○	○	○
410601	Store extérieur en cassette, alu, entoilage gris, long. : 5,5 m	2.170	55	○	○	○	○
410640	Store extérieur électrique en cassette (230 V), cassette en alu, entoilage gris, longueur : 5,5 m <sup>43)</sup>	2.790	60	●	○	●	○
410670	Store extérieur électrique en cassette (230 V), cassette en alu, entoilage gris, longueur : 6,0 m <sup>43)</sup>	3.090	65	-	●	-	●
410690	Bande lumineuse à LED sur le store de toit	325	5	○	○	○	○
410710	Système de rangement coulissant dans le double plancher avec quatre caisses de transport	920	20	○	○	-	○
410786	Lanterneau Midi-Heki au-dessus du Mini-Heki au-dessus du lit 1 personne abaissable	380	2	○	○	○	○
410787	Deuxième Heki III au-dessus du salon en U à l'arrière	1.170	2	○	○	○	○
<b>Système électrique</b>							
510058	2e et 3e batteries lithium-ion y compris ordinateur de batterie, 450 Ah au total, chargeurs supplémentaires 2 x 18 A, 72 A au total	4.655	37	○	○	○	○
510081	Installation solaire : 2 x 110 W <sup>12)</sup>	1.845	16,5	○	○	○	○
510101	Installation solaire : 1 x 135 W <sup>12)</sup>	1.385	15	○	○	○	○
510121	Installation solaire : 2 x 135 W <sup>12)</sup>	2.215	30	○	○	○	○
510180	Convertisseur 12 V - 230 V, 1800 W, commutation priorité de réseau <sup>110)</sup>	1.810	8	●	●	●	●
510221	Prise auxiliaire : 12 V placard de pavillon au niveau du salon en U à l'arrière	105	0,5	○	○	○	○
510241	Prise auxiliaire : 230 V placard de pavillon au niveau du salon en U à l'arrière	105	0,5	○	○	○	○
510201	Système d'alarme Carthago Security <sup>35)</sup>	1.320	3	○	○	○	○
510500	Chauffage de pare-brise à commande temporisée	1.200	-	○	○	○	○
<b>Gaz   Eau   Divers</b>							
610021	Filtre gaz pour Truma DuoControl CS (recommandé) <sup>95)</sup>	205	0,5	○	○	○	○
610120	Prise de gaz extérieure derrière le rangement dans le double plancher côté passager	255	5	○	○	○	○
610060	Réservoir à gaz fixe, avec chauffage à régulateur (EisEx), cont. 60 l <sup>40)</sup>	2.080	50	-	-	○	○
610241	Toilettes Thetford avec système de transvasement par pompe et réservoir à résidus <sup>16) 74)</sup>	3.160	30	○	○	○	○
610500	Plancher en alu pour le garage à scooter	170	11	○	○	○	○
610520	Coffre-fort (installé dans le double plancher, selon l'implantation)	485	10	○	○	-	○
<b>Cuisine   Appareils</b>							
550020	Plan de travail en Corian de qualité supérieure	1.475	10	○	○	○	○
550081	Frigo combiné Tec-Tower de 153 l avec four à gaz séparé <sup>75)</sup>	820	16,5	○	○	○	○
550067	Four à gaz avec fonction gril dans l'élément bas de la cuisine <sup>37)</sup>	985	8,5	○	○	○	○
550287	Cafetière à capsules avec kit de connexion, syst. coulissant incl.	300	3	●	●	●	●
<b>Chauffage   Climatiseur</b>							
650020	Alde : natte de plancher chauffable en cabine	585	10	○	○	-	-
650260	Climatiseur sur le toit Truma Aventa Comfort <sup>12)</sup>	2.515	31	●	●	●	●
650066	Porte-serviettes chauffé chromé dans le cabinet de toilettes	320	5	○	○	○	○

Réf.		CHF incl. 8,1% TVA.	kg	Fiat		Iveco	
				153	153 L	153	153 L
<b>Multimédias</b>							
710029	Système Mediacenter Pioneer 9" avec système de navigation, guidage itinéraire camping-cars, DAB+ <sup>19)</sup>	1.450	3	○	○	○	○
710027	Radio avec préparation dans le salon en U, DAB+ avec CD <sup>81)</sup>	640	3	●	●	●	●
710180	Système de caméra de recul avec double lentille, obturateur et écran couleur 7" <sup>83)</sup>	1.705	1	○	○	○	○
710505	Smart TV à LED 40" avec système coulissant électrique <sup>39) 84)</sup>	2.845	18	●	●	●	●
710461	Prise TV supplémentaire en cabine (côté conducteur) <sup>36)</sup>	320	3	●	●	●	●
710476	Support-TV fixe en cabine <sup>36)</sup>	465	3	●	●	●	●
710475	Smart TV LED de 24" en cabine (uniqu. ens. avec support-TV et kit de connexion <sup>23) 39)</sup>	1.355	10	●	●	●	●
710575	Caméra de contrôle au niveau du tuyau d'écoulement du réservoir des eaux usées <sup>85)</sup>	530	0,5	○	○	○	○
<b>Installations satellites</b>							
750046	Installation satellite Flatsat Easy Skew Smart 90 / Twin LNB pour une 2ème TV <sup>12) 23)</sup>	3.535	16,5	●	●	●	●
750086	Installation satellite Oyster Vision 85 avec Skew / Twin LNB pour deuxième TV <sup>12) 23)</sup>	3.725	37	○	○	○	○
<b>Intérieur</b>							
810100	Moquette pour l'habitacle	345	7,5	○	○	○	○
810120	Moquette en cabine	180	2	○	○	○	○
810720	Grand miroir sur la face intérieure de la porte de la salle de bains spacieuse	150	5	○	○	○	○
810652	Méridienne coulissante à commande électrique	995	-	○	○	○	○
810653	Appui-têtes relax (2) sur les sièges pour regarder la télé du salon en U	325	2	○	○	○	○
810581	Salon en U transformable en couchage d'appoint <sup>10)</sup>	550	1	○	○	○	○
810650	3e. et 4e. sièges sur la paroi arrière dans le sens de conduite, appui-têtes incl. <sup>5)</sup>	1.105	22	○	○	○	○
<b>Tissus d'intérieur</b>							
850610	Venezia - Combinaison de tissus Antara	De série	-	X	X	X	X
850710	Cuir partiel Ivoire - Combinaison cuir-tissu	1.385	2	○	○	○	○
850720	Cuir partiel Macchiato - Combinaison cuir-tissu	1.385	2	○	○	○	○
850690	Cuir Ivoire	3.410	3	○	○	○	○
850730	Cuir Sand	3.410	3	○	○	○	○
850740	Cuir Macchiato	3.410	3	○	○	○	○
850750	Cuir Sand Performance	3.940	3	○	○	○	○
850760	Cuir Macchiato Performance	3.940	3	○	○	○	○
850501	Set déco « Chambre » : Coussins décoratifs, couverture, set de draps-housses <sup>26)</sup>	380	3,5	○	○	○	○

## Conseils et infos sur l'équipement étendu



### Caméra de contrôle au niveau du tuyau d'écoulement du réservoir des eaux usées

Une caméra de contrôle montée sur le dessous du véhicule permet au conducteur de diriger le véhicule directement au-dessus du regard d'égout sans que lui ou le passager ne doive quitter le véhicule. Elle assure une vidange sûre, propre et surtout facile des eaux usées et des eaux grises.

L'opération peut être suivie sur un affichage central sur le moniteur double DIN de la radio ou sur le moniteur de la caméra de recul.



### Caméra de recul Dometic Waeco avec double lentille et obturateur dans la paroi arrière

Une double caméra couleur compacte avec capteur d'image CMOS assure une vue optimale vers l'arrière et dispose d'une série de fonctionnalités pratiques au quotidien sur un camping-car de la catégorie Premium. Parmi ces fonctionnalités on retrouve p. ex. l'angle de vision diagonal de 140° pour la caméra de recul ainsi qu'un angle de vision de 46° pour la caméra de distance. De plus, ce modèle dispose d'un clapet motorisé, d'une plage de température allant de -30° C à 70° C et d'une fenêtre LED séparée (pas d'éblouissement en roulant la nuit). En faisant marche arrière, l'affichage des repères de distance (3 bandes blanches) sur le moniteur ainsi que le microphone intégré sont une aide précieuse.



### Climatiseur Truma Aventa Comfort puissant sur le toit avec pompe à chaleur intégrée

Le climatiseur de toit Aventa Comfort combine deux appareils puissants et efficaces : un système de climatisation pratique qui refroidit et déshumidifie efficacement l'habitacle les jours caniculaires, et un système de chauffage pouvant également servir de source de chaleur pendant la demi-saison. Le chauffage par pompe à chaleur est particulièrement économe en énergie. Le diffuseur d'air se règle selon les besoins et souffle de manière uniforme, sans créer de courants d'air dans l'habitacle. Ici il convient de souligner :

- le refroidissement prononcé et surtout le débit d'air élevé de 2400 W
- la fonction de veille pour un refroidissement silencieux
- la fonction de minuterie pratique



### Phares avant Full-LED Carthago

Les phares avant Full LED installés de série sur les gammes chic c-line, chic e-line, chic s-plus et liner-for-two sont également disponibles en option pour C1-tourer. L'innovation présente des avantages significatifs : la couleur de lumière équivaut plus ou moins à la lumière du jour et est donc moins fatigante pour les yeux que les autres systèmes d'éclairage. Par ailleurs, la durée de vie des lampes LED est presque aussi longue que celle du véhicule, ce qui évite le fastidieux remplacement des ampoules défectueuses. En revanche, la consommation d'énergie est très faible et l'efficacité lumineuse reste pratiquement constante pendant toute la durée de vie : un véritable facteur de sécurité.

Les phares avant Full LED développés en exclusivité pour Carthago mettent à profit la dernière technologie LED avec un éclairage encore plus performant de la route et du bord de la chaussée. Pour cela, Carthago mise sur des lentilles de phares mises au point sur ordinateur. Les phares de Carthago intègrent les feux de croisement et les feux de route, les phares pour les feux de jour et les feux de position, ainsi que les clignotants.

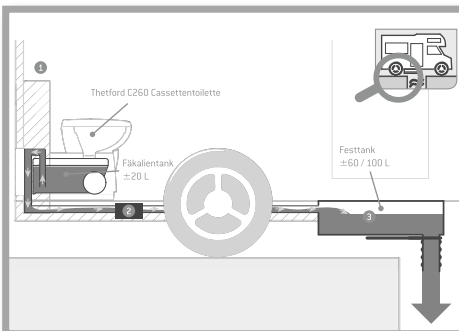

### Système de transvasement par pompe Thetford avec réservoir à résidus et cassette WC

Le système de transvasement par pompe avec réservoir à résidus séparé d'une capacité de 120 l à 200 l (selon le modèle) et d'une cassette WC de 13 l vous confère un maximum de flexibilité et d'autonomie en voyage. Il suffit de pousser sur un bouton pour actionner une pompe puissante qui transvase les excréments de la cassette WC vers le plus grand réservoir à résidus. Pour cela, la pompe utilise les eaux grises de votre réservoir.

C'est vous qui décidez si vous souhaitez éliminer la cassette WC directement sur place ou si vous pompez les excréments dans le réservoir prévu à cet effet.

Autonomie maximale grâce à des grands réservoirs à résidus. Jusqu'à 10 jours en route sans station sanitaire ne posent aucun problème (selon le modèle).



## Conseils et infos sur l'équipement étendu



### Garage à scooter / vélo électrique breveté, avec augmentation de la hauteur de chargement jusqu'à 124 cm ens. avec système coulissant et de transport

Deux avantages en un sur les modèles avec lit central Carthago :

1. Grand garage à scooter/vélo électrique avec lit central à l'arrière, à accès bas très pratique
2. augmentation de la hauteur de chargement

La solution : en relevant le bord inférieur du lit et grâce au décaissement dans le plancher, le transport de vélos avec une hauteur de guidon de 124 cm est possible. Le système coulissant et de transport assure un chargement facile. Grâce au panneau de recouvrement pratique, le garage à scooter/vélo électrique est également utilisable avec un plancher de garage plan.



### Alarme de sécurité Carthago avec capteurs à ultrasons et détecteur de gaz

Le système d'alarme Carthago Security protège au mieux contre les cambrioleurs : il assure une surveillance de l'habitacle grâce à des capteurs à ultrasons et un interrupteur d'activation et de désactivation. Des contacts Reed sont utilisés pour surveiller le garage à scooter (côté conducteur et passager), la porte du conducteur et la porte de cellule, ainsi que les soutes (côté conducteur et passager). Le capot, lui, est contrôlé par un contacteur de porte. La sirène, qui retentit lors d'une alarme ou d'une alarme de panique et qui peut être déclenchée au moyen d'une télécommande, dispose d'une alimentation de secours. Par ailleurs, le propane, le butane et les gaz anesthésiques sont détectés de manière fiable au moyen d'un capteur de gaz et d'un capteur additionnel. Le véhicule possède d'autres fonctionnalités telles que la commande du verrouillage centralisé et un antidémarrage simple. L'alarme est activée ou désactivée via une radio-télécommande.



### Sommier à ressort à élasticité ponctuelle « Carawinx », recommandé par les médecins

Après l'invention du sommier à lattes, le système « Carawinx » est la deuxième révolution dans le monde des lits confortables. La combinaison élaborée des éléments de suspension, la barre transversale solide et les lattes constituent la base d'un confort de couchage incomparable. Grâce à leur flexibilité totale, les lattes sont conçues pour épouser parfaitement la forme du corps. Les nombreux points d'appui assurent une position ergonomique de toutes les parties du corps et permettent de bien soulager la colonne vertébrale. Combinés avec le matelas mousse haute densité à 7 zones de qualité supérieure qui offre d'excellentes caractéristiques en matière de confort, ils s'adaptent presque « automatiquement » à la forme du corps au repos.



### Truma DuoControl CS avec capteur de collision, système de commutation automatique et fonction Eis-Ex

Le Truma DuoControl CS est un détendeur de sécurité équipé d'un capteur de collision et conçu pour deux bouteilles. Si la bouteille de service est vide, le système commute automatiquement sur la bouteille de réserve. Grâce à son capteur de collision intégré, le DuoControl CS assure la sécurité de fonctionnement des appareils alimentés en gaz pendant le trajet. Le capteur de collision réagit p. ex. lors d'un accident même à une vitesse de collision faible de 15 à 20 km/h. L'alimentation en gaz est alors immédiatement coupée afin de ne pas endommager les conduites ni les appareils. En d'autres termes : une arrivée détendue à destination, une sensation de bien-être et une sécurité totale.

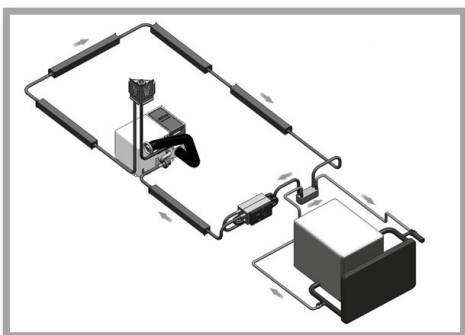

### Échangeur thermique Alde

Avec l'échangeur thermique, en combinaison avec le système de chauffage central Alde, le système de refroidissement du moteur du véhicule peut être utilisé pour chauffer l'habitacle. Pour cela, il suffit de régler la température ambiante désirée sur le thermostat d'ambiance et de démarrer la pompe de circulation du système de chauffage.

Il est également possible d'inverser le sens du chauffage au moyen d'une pompe de circulation située dans le châssis. Dans ce cas, le chauffage de la cellule est utilisé pour préchauffer le moteur et le chauffage central augmente la température du système de refroidissement du moteur du véhicule.



- Les prix indiqués incluent la TVA au taux légal de 20 % et excluent les frais de transport et d'expédition.
- Les véhicules sont partiellement représentés avec des équipements spéciaux disponibles contre supplément
- Certains équipements spéciaux ne peuvent pas être montés sur toutes les implantations. Votre concessionnaire Carthago est à votre disposition pour toutes questions ou informations techniques complémentaires sur le modèle de votre choix
- Nous nous réservons le droit de modifier les prix, la construction et l'équipement. Sous réserve d'erreurs. Les informations sur la livraison, le look et la puissance correspondent aux données disponibles lors de l'impression des tarifs.
- Si des noms de produits sont modifiés par nos fournisseurs au cours de la saison, nous nous réservons le droit de livrer un type de pièce équivalent.
- Cotes, dimensions et poids indiqués sous réserve. La T.V.A. en vigueur au moment de la livraison est applicable. Tous les prix sont des prix sans engagement, rendus concessionnaire. En cas de modification des prix par les sous-traitants ou les constructeurs de châssis, les tarifs seront adaptés en conséquence.
- Les dimensions du matelas peuvent différer de celles indiquées pour le lit
- L'installation d'accessoires spéciaux peut se traduire par une perte de rangements
- Les prix pour les accessoires optionnels s'appliquent à l'installation départ usine (pas à une installation ultérieure). Les demandes d'options doivent être transmises à l'usine dans les délais avant la production imposée par l'usine ! Pour plus d'informations à ce sujet, adressez-vous à votre concessionnaire Carthago.
- Le montage d'installations solaires ou d'antennes SAT dépend de l'occupation du toit.
- Toute modification de l'état de votre véhicule au départ de l'usine peut entraver la sécurité de conduite et la sécurité routière.
- Toute modification sur le véhicule entraîne l'exclusion de la responsabilité de produit. Ceci s'applique également aux modifications effectuées par le client sur la peinture / le coloris de pièces de la carrosserie.
- Sous réserve de divergences au niveau de la structure et de la teinte par rapport aux modèles représentés, dans la mesure où celles-ci sont dues à la nature des matériaux utilisés, voire usuels. Il en va de même pour les modifications techniques du véhicule, à condition que la qualité globale du produit reste la même ou s'améliore et que l'utilisation prévue ne soit pas altérée.
- De temps en temps, il peut arriver que des vêtements de mauvaise qualité déteignent sur les housses de siège. Ceci se traduit par une coloration/décoloration des selleries ou des textiles. Nous déclinons toute responsabilité pour de telles décolorations.
- Nous vous recommandons l'utilisation de pièces Carthago et le montage de ces accessoires par notre usine. Carthago ne peut être tenu responsable pour les préjudices causés par l'utilisation de produits autres que les produits Carthago ou par des modifications non autorisées. Ceci s'applique avant tout au montage de pièces par des ateliers qui ne sont pas agréés par Carthago. Merci de ne faire réparer ou équiper votre véhicule que par des concessionnaires agréés Carthago et insistez pour avoir des accessoires d'origine Carthago
- Le système d'alimentation en eau installé est conforme à la norme DIN 2001-2.

## Notes de bas de page

### Informations légales et techniques complémentaires concernant les poids des véhicules / la tolérance au niveau du poids en ordre de marche

- 5) L'indication du nombre maximal de places assises autorisées se réfère au poids respectif du véhicule à l'état de série sans équipement supplémentaire et reflète le nombre maximal de personnes pouvant bénéficier d'une place assise dans le véhicule pendant le trajet. En outre, le nombre de places assises dépend du poids et de la charge sur essieu. L'installation d'équipements auxiliaires (packs d'équipement, équipement spécial) risque donc de le réduire et seule une augmentation du PTAC peut permettre de l'atteindre. Si des places assises supplémentaires sont autorisées (gamme c-tourer : uniquement avec l'option d'augmentation du PTAC), la charge utile minimale par personne augmente de 85 kg et le poids maximal des équipements auxiliaires diminue. Des informations détaillées sont disponibles au point n° 3 de la page 4. En cas de 5e place assise, l'espace de chargement dans le double plancher est légèrement réduit et le tissu des housses de coussin n'est pas celui de l'espace séjour (gamme liner-for-two non concernée).
- 6) Conformément au règlement d'application de l'UE n° 1230/2012, le poids en ordre de marche correspond au poids (à vide) du véhicule avec l'équipement de série fourni par l'usine (y compris lubrifiant, outillage, kit d'assistance à la crevaisson) plus le conducteur (75 kg), le réservoir de carburant rempli à 90 %, le réservoir d'eau fraîche rempli pour la route (20 l / 50 l à partir de la série e-line), la bouteille de gaz en aluminium remplie à 100 %. Le poids fixé par le constructeur pour l'équipement supplémentaire dépend en principe du poids en ordre de marche et se trouve réduit par l'installation d'équipement supplémentaire (packs d'équipement, équipement spécial). Veuillez noter que le poids réel indiqué sur le certificat de conformité (CoC) est également une valeur standardisée. Étant donné que pour le poids en ordre de marche - en tant qu'élément du poids réel - une tolérance légale de  $\pm 5\%$  s'applique, le poids réel peut également varier en conséquence par rapport à la valeur nominale indiquée. Des informations détaillées sont disponibles au point n° 2 de la page 3.
- 7) Lors de la sélection et de la configuration de votre véhicule, vous ne devez pas dépasser le poids maximal fixé par le constructeur pour les équipements supplémentaires. Le poids maximal fixé par le constructeur pour les équipements supplémentaires a pour but de garantir que la charge utile minimale prescrite par la loi soit effectivement disponible pour la charge utile après la livraison d'un véhicule par le constructeur. Il n'est donc pas possible de commander et de monter en usine plus d'équipements supplémentaires qu'il n'en reste pour les bagages et autres accessoires (charge utile) sans dépasser le P.T.A.C. Des informations détaillées sont disponibles au point n° 5 de la page 5.
- 9) Le PTAC (poids total autorisé en charge) décrit le poids maximum autorisé, fixé par le constructeur en fonction de l'implantation, que peut peser votre camping-car lorsqu'il est chargé (p. ex. 3500 kg, 4500 kg). Le P.T.A.C. du véhicule (p. ex. 3500 kg) ne peut en aucun cas être dépassé en roulant. Des informations détaillées sont disponibles au point n° 1 de la page 3
- 10) Le poids tracté maximal dépend du poids total remorquable du véhicule. Sur le châssis Fiat Ducato f40 heavy, la charge remorquée est réduite à 1800 kg. La charge remorquée dépend en principe toujours de la charge tractée totale : Fiat Ducato AL-KO 6000 kg, Mercedes-Benz Sprinter AL-KO 5880 kg. Option Fiat Ducato f40 heavy / Mercedes-Benz Sprinter heavy avec jantes en acier de 16 pouces.
- 73) Option Truma DuoControl CS avec capteur de collision, système de commutation automatique et fonction Eis-Ex. dans la configuration de base, le calcul de la masse en ordre de marche ne prend en compte que « l'une » des bouteilles de gaz en aluminium de 16,5 kg pleine. Le « DuoControl CS avec capteur de collision » (système de commutation automatique et fonction EisEX) disponible dans le pack équipement ou en option fonctionne également avec une bouteille de gaz raccordée. L'utilisation d'une bouteille de gaz en aluminium permet de diminuer la charge utile restante de votre véhicule de 16,5 kg en cas de raccordement et d'utilisation d'une deuxième bouteille de gaz. Les bouteilles de gaz en acier pèsent environ 5 kg de plus.

## Généralités

- 1) La longueur totale du véhicule hors tout correspond à la cote entre le pare-choc avant et l'arrière du véhicule.
- 2) La largeur totale du véhicule correspond à la cote paroi extérieure-paroi extérieure (passages de roues latérales pour Fiat Ducato / Mercedes-Benz Sprinter env. : + 70 mm; pour Iveco Daily env. : + 110 mm).
- 3) La hauteur change avec le rajout de certains équipements optionnels. La hauteur du véhicule sur châssis Fiat light / heavy / à double essieu peut différer de 50 mm.
- 4) En cas de 5e siège, la baie de cellule côté passager est supprimée (pas sur les modèles XL).
- 8) Le PSM (module spécial paramétrable) est une interface entre le véhicule et le système électronique de la cellule et est utilisé pour la commande de la suspension pneumatique.
- 11) Il est interdit de fixer un siège-auto dos à la route sur le siège du passager.
- 12) La possibilité de pose dépend de l'occupation du toit. Pour l'option « Installation satellite » et « Climatiseur sur le toit » la hauteur de pose est modifiée de 130 mm.
- 13) Suspension pneumatique intégrale au niveau de l'essieu arrière avec fonction lever/abaisser. L'abaissement de la suspension pneumatique sur l'essieu arrière peut endommager la carrosserie du véhicule lorsque les béquilles arrière sont également déployées.
- 14) Pour l'option Climatiseur sur le toit, le lanterneau installé de série au-dessus de la cuisine est supprimé pour la gamme chic c-line.
- 15) En combinaison avec l'option de 5e place avec ceinture à trois points dans les modèles avec banquette latérale côté passager, sur catégorie chic e-line : Suppression de la fenêtre du salon au-dessus de la banquette latérale (pas de suppression sur les modèles XL).
- 15) Avec l'option « Salon transformable en couchage avec dessus de table abaissable », la pédale de réglage de la table est supprimée. Dans cette variante, le levier de réglage est situé sous le dessus de table.
- 16) Note du fabricant Thetford : pour garantir la décomposition complète des matières fécales et le bon fonctionnement du système de transvasement, il est primordial d'utiliser les additifs sanitaires Thetford et le papier toilette Aqua Soft. Pour l'option Système de transvasement par pompe, la ventilation des toilettes SOG est supprimée ; ventilation via la cheminée. Les toilettes sont ventilées via la vanne de fond de la cassette au niveau du dessous de caisse du véhicule. L'option « Toilettes Thetford avec système de transvasement par pompe et réservoir à résidus » n'est pas possible ensemble avec l'option « Toilettes fixes en céramique ».
- 17) Verrouillage central activé avec l'émetteur dans la clé de contact. fonction « coming home » : activation de l'éclairage de l'auvent/de la porte de la cabine via télécommande dans la clé principale, avec temporisation automatique de la coupure.
- 18) Meuble bar design pouvant accueillir trois verres à vin et trois verres à long drink Carthago
- 19) Mediacyber Pioneer avec écran tactile en cabine, Wireless Apple CarPlay / Android Auto, Bluetooth, port USB pour y brancher des appareils portables. Fonction moniteur pour caméra de recul en option). Pas possible en combinaison avec le châssis Mercedes-Benz.
- 20) Suspension pneumatique intégrale avec mise à niveau automatique. La hauteur totale du véhicule augmente de 30 mm.
- 21) Toit en polyester blanc pour éviter les influences néfastes de la chaleur. La qualité de la surface du PRV n'équivalait pas à celle d'un panneau extérieur peint. Il est possible de constater de légères différences de couleur entre la peinture de la cabine et celle de la cellule.
- 22) Suppression du lanterneau Mini-Heki au niveau de la cuisine.
- 23) En prenant l'option d'un téléviseur LED supplémentaire à écran plat à l'arrière, il n'est possible de commander qu'une installation satellite TWIN (pour deux téléviseurs).
- 24) Jantes en alu sur l'essieu arrière assorties aux jantes en alu sur l'essieu avant.
- 25) Option prise TV additionnelle pas possible en combinaison avec l'option 710472 Smart TV à LED 24", car déjà inclus.
- 26) Le set déco « Chambre » Carthago comporte soit un, soit trois coussins (selon le modèle), une couverture jacquard avec le logo Carthago entrelacé dans le tissu et un set de draps-housses parfaitement adapté au modèle respectif.
- 27) Remarque pour les modèles XL : coussins en trois parties non escamotables.
- 28) Augmentation du PTAC de 4500 kg à 4800 kg (AL-KO Air Premium X2, quatre jantes aluminium spéciales d'une capacité de charge plus élevée). Charges sur essieu : 2250 kg sur l'essieu avant / 2700 kg sur l'essieu arrière. Augmentation du P.T.A.C de 4 500 kg à 4 800 kg pas possible en combinaison avec l'option Jantes en alu de 16 pouces.

- 29) Augmentation du PTAC de 4500 kg à 4800 kg (AL-KO Air Premium X4, quatre jantes aluminium spéciales d'une capacité de charge plus élevée). Charges sur essieu : 2300 kg sur l'essieu avant / 2700 kg sur l'essieu arrière. Augmentation du P.T.A.C de 4 500 kg à 4 800 kg pas possible en combinaison avec l'option Jantes en alu de 16 pouces.
- 30) Charge sur essieu avant/arrière en cas d'augmentation du PTAC à 5400 kg : 2300 kg / 2 x 1600 kg ; en cas d'augmentation du PTAC à 5500 kg : 2300 kg / 2 x 1700 kg.
- 31) La variante de châssis 6,7 t dispose d'un cadre renforcé, augmentation du P.T.A.C. sur 6,7 t.
- 32) En choisissant des jantes en alu de 16 pouces, la charge sur l'essieu arrière augmente à 2500 kg.
- 33) Lorsque les conditions sont défavorables, un ajustage manuel du climatiseur peut être nécessaire.
- 34) Option légalement obligatoire pour la variante de châssis 6,7 t.
- 35) Système d'alarme Carthago Security avec capteurs à ultrasons au niveau de l'habitacle, de l'interrupteur de contact de la porte et du garage à scooter, alarme panique, activation des clignotants, capteur de gaz KO, propane et butane. La reconnaissance juridique de l'alarme par l'assurance diffère d'un pays à l'autre et ne peut pas être garantie par le fabricant.
- 36) Kit de raccordement inclus : câble coaxial, prise d'antenne, prise 12 V.
- 37) Des tiroirs dans l'élément bas de la cuisine sont supprimés (le nombre varie selon le modèle) (en mm) : 445 x 445 x 490 (hxlxp). Pas possible en combinaison avec l'option « Tec-Tower ».
- 39) Smart TV avec receveur DVB-T2 Tuner (avec USB, HDMI, Full-HD). L'écran plat LED dans la chambre n'est pas connecté à l'antenne TNT. Utilisation possible uniquement via une antenne SAT ou un téléviseur intelligent.
- 40) Les options Réservoir à gaz fixe et Vérins hydrauliques ne peuvent pas être commandées ensemble - Sauf pour les modèles chic s-plus 61 XL LE, 64 XL QB.
- 41) De par la fonction de sécurité ESP, la vitesse maximale est limitée à 110 km/h.
- 42) Avec l'option garage à scooter, le volume d'eau propre du chic c-line passe à 160 l, réduction de la capacité de charge dans le garage à scooter de 100 kg. Pas possible en combinaison avec l'option Plancher en alu pour garage à scooter.
- 43) Note : pour pouvoir utiliser son propre réseau de bord (sans prise de quai) un onduleur est requis.
- 45) Emplacement : salon (230 V, USB), chambre placard de pavillon arrière (230 V, USB), garage à scooter (230 V).
- 46) En optant pour cette option, le rangement dans le double plancher installé de série derrière la porte de cellule (ne concerne pas les modèles XL) est supprimé.
- 47) L'amplificateur de charge est intégré entre l'alternateur et la batterie de démarrage / la batterie de cellule et garantit que l'alternateur produit de l'électricité en roulant jusqu'à ce que les batteries soient chargées.
- 48) Avec l'option Système de béquilles hydraulique (Fiat : HY4, Iveco : E&P) les béquilles mécaniques sont supprimées. Pas possible en combinaison avec la roue de secours. Option Système de béquilles hydraulique avec mise à niveau automatique.
- 49) Option Augmentation du P.T.A.C., jambe de force « ACS » High Performance sur l'essieu avant incl.
- 51) Système multimédias (Mercedes-Benz : Écran 10,2" MBUX ; Fiat : Écran 10,1"), connectivité Bluetooth avec diffusion audio en continu et fonction mains libres, intégration des smartphones par Android Auto ou Apple CarPlay, port USB pour connecter les appareils portatifs. Mercedes-Benz : Les poids et dimensions du véhicule ne peuvent pas être enregistrés séparément dans le système de navigation.
- 52) Le volume d'eau douce spécifié comprend déjà le volume du chauffe-eau.
- 53) Avec l'option « Sky Dream Comfort », le set d'horloges nautiques est intégré dans le placard de pavillon en cabine.
- 54) L'antenne de toit livrée pour la variante Mercedes-Benz comprend également la fonction GPS.
- 55) L'option Batterie lithium-ion remplace la/les batterie(s) gel installée(s) de série. L'affichage de l'état des batteries peut être consulté via une appli gratuite et un écran tactile avec chargeur automatique 18 Ah.
- 56) En optant pour le pack « Assistance à la conduite », le capteur radar requis est intégré dans la calandre.
- 57) Ressort de l'essieu avant renforcé pour un confort de conduite optimisé, pas possible en combinaison avec Jambes de force haute performance « ACS » AL-KO.
- 58) Roue de secours non disponible en combinaison avec le système de levage hydraulique et en combinaison avec les toilettes Thetford munies du système de transvasement par pompe et réservoir à résidus.
- 59) Option système d'extraction de l'espace de rangement du double plancher, y compris quatre boîtes de transport. Non disponible avec option 5e siège pour les modèles 50 LE, 51 QB Possible sur les modèles 61 XL LE, 64 XL QB. Il y a toutefois un risque de collision en cas d'utilisation simultanée.
- 61) L'option Toilettes en céramique et réservoir fixe pas possible en combinaison avec l'option Toilettes Thetford avec système de transvasement par pompe et réservoir à résidus. Buse de nettoyage avec raccord Gardena.
- 62) L'option chauffage de siège en cabine (siège du conducteur/passager) réglable 2 niveaux.
- 63) L'option Truma Combi 6E n'est pas possible en combinaison avec l'option Système de chauffage à l'eau chaude Alde.
- 64) Meuble bar design pouvant accueillir deux verres à vin et trois verres à long drink Carthago.
- 65) En cas de collision, le système de freinage anticollision déclenche automatiquement un freinage afin d'éviter ou d'atténuer une éventuelle post-collision.
- 66) L'option Plancher en alu n'est pas possible ensemble avec le garage à scooter/vélo électrique.
- 67) Moteur 4 cylindres de 2,2 l. Moteur 140 ch : 350 / 380 Nm, moteur 180 ch : 380 / 450 Nm.
- 68) Boîte automatique à convertisseur de couple à 8 rapports sur Fiat Ducato f35 uni. ens. avec l'option « Jantes en acier de 16 pouces » ou « Jantes en alu de 16 pouces ».
- 69) Avec l'option « Salon transformable en couchage avec dessus de table abaissable », la pédale de réglage de la table est supprimée. Dans cette variante, le levier de réglage est situé sous le dessus de table.
- 70) Option moteur Iveco 21 : 3,0 l, Euro VI, 4 cylindres, 207 ch / 152 kW, 470 Nm, boîte automatique à convertisseur de couple 8 vitesses incl.
- 71) L'option Système coulissant et de transport pour 2 vélos électriques est uniq. possible avec l'option Garage à scooter / vélo électrique.
- 72) L'option Suppression du matelas de qualité pour le lit de pavillon permet de réduire le poids du véhicule. Le sommier reste inclus, donc utilisable comme surface de rangement. Non disponible en combinaison avec l'option suppression du lit de pavillon.
- 74) Volume du réservoir chic e-line : cassette de 13 l + réservoir à résidus de 110 l. Volume du réservoir chic s-plus : cassette de 13 l + réservoir à résidus de 112 l. Volume du réservoir liner-for-two : cassette de 13 l + réservoir à résidus de 60 l (attention : restriction de l'espace de rangement dans la soute profondément décaissée dans le double plancher).
- 75) Option Frigo combiné Tec-Tower de 153 l avec porte s'ouvrant dans les deux sens, comp. freezer séparé et four à gaz. Pas possible en combinaison avec l'option Four à gaz dans l'élément bas de la cuisine.
- 76) L'option « Sky Dream Comfort » avec placards de pavillon tout autour au-dessus des canapés et en cabine, deux grands lanternes panoramiques intégrés dans un faux plafond design avec éclairage d'ambiance indirect au lieu du lit de pavillon.
- 77) Décor des meubles en acacia doré avec des façades des placards de pavillon bicolores en ivoire brillant.
- 78) Style intérieur « linea progressiva » : décor des meubles mimosa doré bicolore avec des façades des placards de pavillon en ivoire brillant, face inférieure des placards de pavillon en blanc perlé.
- 79) Style intérieur « linea nobile » : décor des meubles et façades des placards de pavillon en Noce Fino, façades des placards de cuisine à aspect bicolore ivoire brillant et lotus blanc.
- 80) Option Radio/Moniceiver avec écran tactile en cabine, Bluetooth et port USB pour y brancher des appareils mobiles (T : Fonction moniteur pour caméra de recul en option).
- 81) Radio avec DAB+, CD, activation de la musique via USB, App-Connect, avec préparation pour radio au niveau du salon en U à l'arrière au-dessus de la crédence (avec commutation automatique sur la batterie de cellule).
- 82) Système de caméra de recul avec simple lentille, avec écran de couleur 7" intégré latéralement dans le tableau de bord.
- 83) Système de caméra de recul, double lentille et obturateur dans la paroi arrière, avec écran de couleur 7" latéralement dans le tableau de bord.
- 84) Option Smart TV à LED 40" avec système coulissant électrique, uniq. possible avec radio au niveau du salon en U.
- 85) Caméra de contrôle au niveau du tuyau d'écoulement du réservoir des eaux usées avec affichage sur un écran double DIN ou un moniteur dans le tableau de bord.
- 86) Téléviseur à LED 24" avec support-TV, haut-parleurs et interrupteur de contact sans fil intégré dans la cloison-TV pour la chambre (uniq. ens. avec kit de connexion).
- 87) Smart TV à LED 24" en chambre, intégré dans le meuble, (uniq. incl. dans le Pack « TV en chambre »).
- 88) Haut-parleurs en cabine (2) et au niveau du salon (2) liner-for-two : 4X), réception DVB-T2.
- 89) Option avec différents modules d'éclairage. Pas comparable avec le phare Full LED Carthago.
- 90) En choisissant le pack, certains éléments de l'état de série ou du pack Base Plus sont remplacés (réservoir à carburant 60 l / 65 l) ou supprimés (ventilation des toilettes SOG, kit de tuyaux d'évacuation, préparation de l'installation solaire) afin de réduire le poids du véhicule. Le remplacement ou la suppression de certaines options a été pris en compte et comptabilisé dans le prix du pack.
- 91) Option Chauffage d'appoint par le sol, à l'eau chaude : serpentins additionnels dans le double plancher au niveau du salon. Sur le modèle chic s-plus, également en cabine.
- 92) Option Toilettes Thetford C 260 avec cuvette en céramique et indicateur du niveau de remplissage 3 niveaux.
- 93) En raison de la charge sur l'essieu avant de 2,1 t, 3 places assises maximales sont possibles.
- 94) Option 3ème batterie gel, au total : 3 x 80 Ah avec chargeurs 2 x 16 A = 32 A.
- 95) Il est recommandé de commander le filtre à gaz en combinaison avec l'option Truma DuoControl CS, car le fabricant du Truma DuoControl ne couvre pas la garantie en cas de défaillance ou de dysfonctionnement des régulateurs de pression de gaz et des vannes suite à un encrassement par l'huile ou la présence d'impuretés dans le gaz liquide.
- 96) Le set de tasses Carthago comprend deux tasses à café et deux tasses à espresso.
- 98) Verrouillage central pas pour portillon du coffre de gaz et des toilettes.
- 99) Moteur 4 cylindres de 2,0 l, max. 400 Nm.
- 101) Pour l'option Salon en U transformable en couchage, la table de salon de luxe est plus petite.
- 103) Pack « Cuisine / Café » ou l'option « Convertisseur de tension » sur le c-compactine / c-tourer uniquement possible avec une batterie additionnelle (gel / lithium).
- 104) Écran multifonctions numérique avec affichage en couleur pour une mise en réseau optimale avec le système multimédia Fiat 10,1" pour la lecture de cartes de navigation en 3D et les systèmes d'assistance à la conduite.
- 105) Les prix indiqués sont des prix de vente conseillés.
- 106) Affichage de l'état de la batterie consultable via l'application gratuite avec chargement automatique 18 A. Non combinable avec une autre batterie lithium-ion.
- 107) Ventilation du WC SOG via la cheminée. Pour les implantations 145 RB-LE, 147 RB-LE, 148 RB-QB, ventilation des WC SOG par le sol.
- 108) Possibilité de commander le verrouillage centralisé via une puce RFID.
- 109) Disponible sur les modèles Mercedes-Benz seulement à partir de novembre 2024.
- 110) Pack cuisine / café ou option transformateur de tension 1800 W pas possible en combinaison avec l'option café. Pack autonomie électrique.
- 111) Option recommandée pour les modèles Mercedes-Benz I. Si l'option n'est pas choisie, le siège du passager avant de ces modèles est environ 45 mm plus bas que le siège du conducteur.
- 112) pas possible en combinaison avec le style intérieur nuovo.
- 113) Option Alde chauffage à eau chaude et échangeur de chaleur Alde pour les implantations 145 RB-LE, 147 RB-LE, 148 RB-QB disponible à partir d'avril 2025



Vous trouverez ici de plus amples informations sur les différentes étiquettes de pneus.

A series of horizontal dotted lines for writing notes, organized into two columns.





Concernant les informations contenues dans ce catalogue de prix : Avec la parution de ce catalogue de prix, tous les catalogues de prix précédents perdent leur validité. Des modifications peuvent survenir au cours du millésime après la date limite de rédaction de cette brochure, en juillet 2024. Le fabricant se réserve le droit d'apporter les modifications nécessaires à la conception et à la forme, dans la mesure où celles-ci servent le progrès technique et sont acceptables pour le client, à l'équipement, au niveau des combinaisons de couleurs ou des différentes nuances de couleurs, de la composition des matériaux ainsi que des modifications concernant l'étendue de la livraison. Cela s'applique également aux divergences de couleur des véhicules de base, dans la mesure où elles résultent de modifications apportées par le constructeur du véhicule de base. Veuillez demander à votre concessionnaire des détails sur l'état actuel du produit ou de la série.

Les informations sur les fournitures, l'apparence, les performances, les dimensions et les poids des véhicules - des écarts dans les tolérances d'usine ( $\pm 5\%$  max.) sont possibles et admissibles - correspondent aux connaissances disponibles au moment de l'impression. Veuillez noter que certains véhicules sont présentés avec des équipements spéciaux soumis à un supplément et, dans certains cas, avec des caractéristiques qui ne correspondent pas à la version standard et ne peuvent pas non plus être commandées en tant qu'équipements spéciaux.

La réimpression, même partielle, n'est autorisée qu'avec le consentement écrit préalable de Carthago Reisemobilbau GmbH. Les informations contenues dans cet imprimé sont conformes au code de la route allemand (StVO et StVZO). Sous réserve d'erreurs, de fautes d'impression et de traduction. Toutes les indications sont basées sur des critères du marché allemand.

Imprimé en Allemagne.

© Carthago Reisemobilbau GmbH, 88326 Aulendorf,  
Tél. : +49 7525 9200-0